

# TOYOTA

## ACCESSORIES

### *Barracuda bike carrier*

Part number PZ403-99647-00

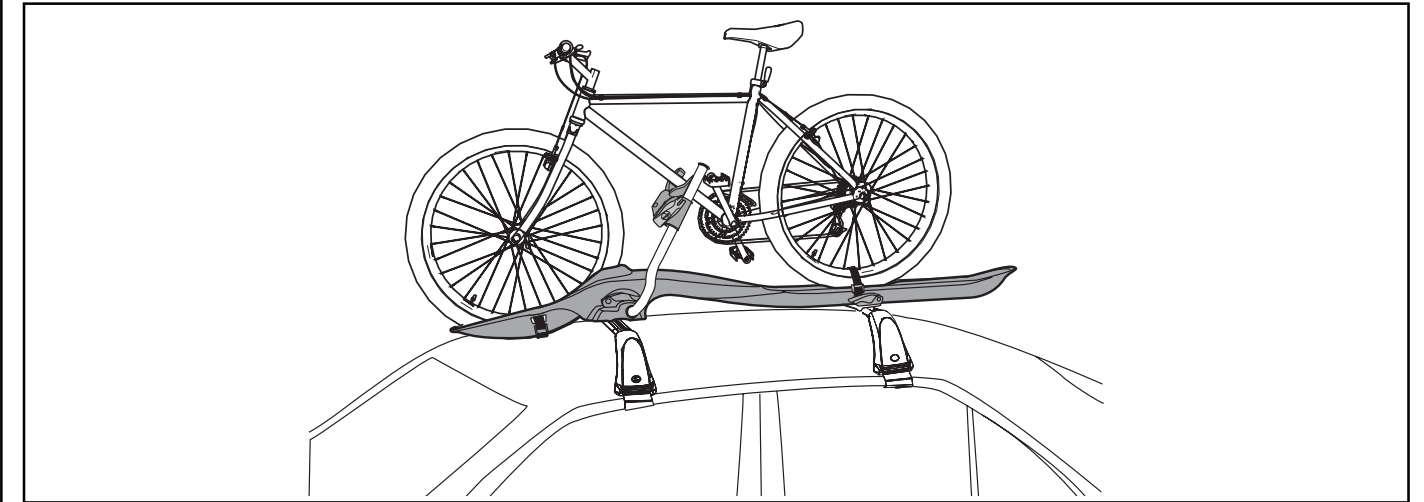

Teile Liste - Parts list - Innehåll - Liste des pièces - Sisältö - Stuklijst

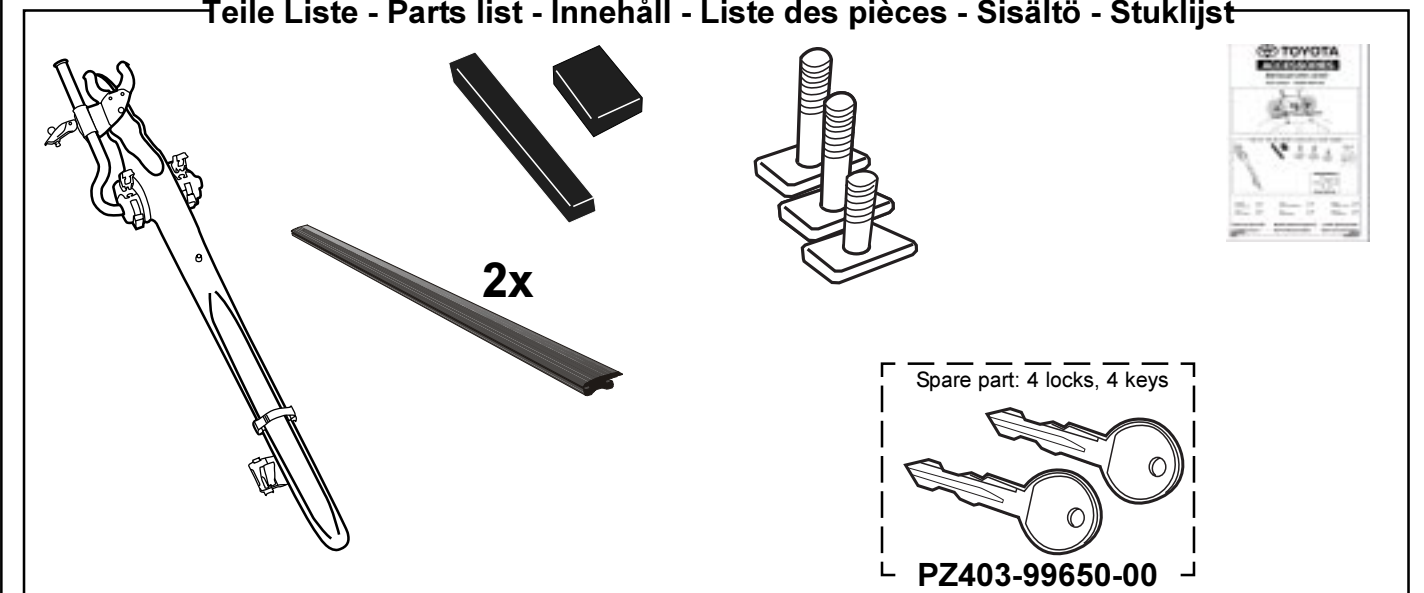

Gewicht: 3,2 kg  
Montage zeit: 0,1 h

Paino: 3,2 kg  
Asennusaika: 0,1 h

Poids: 3,2 kg  
Temps d'installation : 0,1 h

Vikt: 3,2 kg  
Monteringstid: 0,1 h

Weight: 3,2 kg  
Installation time: 0,1 h

Gewicht : 3,2 kg  
Installatie tijd : 0.1 u

**MONTAGEANLEITUNG - INSTRUCTIONS DE MONTAGE - FITTING INSTRUCTIONS**  
**ASENNUSOHJEET - MONTERINGSANVISNING - MONTAGEVOORSCHRIFT**

PZ403-99647-00

Page: 1 / 20

Partname: Barracuda bike carrier

Part number: PZ403-99647-00

Application / Anwendung / Application / Applikation / Applicatie / Sovellus

Model code: All



|   |  |   |  |
|---|--|---|--|
| 1 |  | 1 |  |
| 2 |  | 2 |  |
| 3 |  | 3 |  |
| 4 |  | 4 |  |
| 5 |  | 5 |  |
| 6 |  | 6 |  |
| 7 |  | 7 |  |
| 8 |  | 8 |  |

Accessory / Zubehör / Accessoire / Toebehoren / Tillbehör / Lisätarvikkeet

|    |  |        |    |   |        |
|----|--|--------|----|---|--------|
| 1  | Ski holder (4 skis) Toyota logo Part Number :PZ403-9963B-00              | max 1x | 13 | Platform Toyota Part number: PZ403-99649-00 | max 1x |
| 2  | Ski holder (6 skis) Toyota logo Part Number : PZ403-9963C-00             | max 1x | 14 | Platform Lexus Part number: PZ403-99653-00  | max 1x |
| 3  | Ski holder (4 skis) Lexus logo Part Number : PZ403-9963D-00              | max 1x | 15 |   |        |
| 4  | Ski holder (6 skis) Lexus logo Part Number : PZ403-9963E-00              | max 1x | 16 |   |        |
| 5  | Ski box Toyota logo Part Number: PZ403-9963F-00                          | max 1x | 17 |   |        |
| 6  | Ski box Lexus logo Part number: PZ403-9963G-00                           | max 1x | 18 |   |        |
| 7  | Luggage box Toyota logo Part Number: PZ403-9963H-00                      | max 1x | 19 |   |        |
| 8  | Luggage box Lexus logo Part number: PZ403-9963J-00                       | max 1x | 20 |   |        |
| 9  | Surfboard and mast holder (NG2000 Roof rack) Part Number: PZ403-99648-00 | max 1x | 21 |   |        |
| 10 | Surfboard and mast holder (NG2000 Cross bar) Part Number: PZ403-99644-00 | max 1x | 22 |   |        |
| 11 | Boat holder Part Number : PZ403-99645-00                                 | max 2x |    |   |        |
| 12 | Barracuda bike carrier Part Number: PZ 403-99647-00                      | max 4x |    |   |        |

Safety precaution / Sicherheitsmassnahme / Précautions de sécurité / Veiligheidsvoorzieningen / Säkerhetsföreskrifter

Maximum load capacity per barracuda: 15 kg



Max 15 Kg

Tools / Werkzeuge / Outils / Werktuigen / Verktug / Työkalut

## POLKUPYÖRÄTELINJÄRESTELMÄ barracuda

## Tärkeää!

- Lue asennusohjeita ennen kuin otat polkupyörätelineen käyttöön.
- Asenna polkupyöräteline vain näiden ohjeiden mukaan.
- Säilytä asennusohjeet autossa.

## Huomi!

Suurinta sallittua kattokuormaa ei saa ylittää. (Suurin sallittu kattokuorma on mainittu auton ohjekirjassa). Kattokuorma on telineiden ja kuorman yhteispaino. Liikenneturvallisuuksista kuorma ei saa ylittää auton leveyttä. Tarkista ensin lyhyen ajomatkan jälkeen ja sitten aika ajoon että sekä telineet että kuorma ovat kunnolla kiinnitetty.

Huomioi että ajo-ominaisuudet muuttuvat ajettaessa taakkatelineillä etenkin kuormattuna (sivutuulialttius, kaarre- ja jarrutusolosuhteet). Siksi turvallisuussyistä ei tulisi ylittää 120 km:n tuntinopeutta.

Muiden tienkäyttäjien turvallisuussyistä sekä polttoainekulutuksen johdosta on taakkatelineet irroitettava kun ne eivät ole käytössä.

Valmistaja ei vastaa virheellisen telineen tai lisätarvikkeen asennuksen aiheuttamista vahingoista .

## PORTA-BICICILETAS barracuda

## Importante:

- Leer antes del primer uso
- Realizar el montaje unicamente conforme a estas instrucciones
- Llevar en el vehículo

## Nota:

No deberá sobrepasarse la carga admisible de techo (para los datos sobre la carga admisible de techno véase las instrucciones de servicio del vehículo).

La carga de techo se compone del peso de la baca base + la unidad sobrepuesta + la propia carga.

Según las normas de tráfico la carga no debe sobresalir de las partes exteriores del coche. Verificar el asiento fijo del sistema de baca y carga después de un corto recorrido y luego en intervalos regulares.

## Acciones del viento de costado, comportamiento en curvas y al frenar:

El transporte de cargas en el techo cambia las cualidades ruterias del vehículo; por razones de seguridad se recomienda no circular a más de 120 km/h.

## Nota:

Por razones de la seguridad de otros usuarios de la carretera y para ahorrar energía la baca tendrá que desmontarse del techo siempre que no se utilice.

El fabricante no se responsabiliza de los daños causados por un montaje de las barras portantes.

## FIETSDRAGER barracuda

## Let op:

## Belangrijk:

- Voor gebruik instructies goed lezen
- Montage enkel volgens deze instructies uitvoeren
- Gelieve deze montage instructies bij uw boordpapieren te bewaren

## Aanwijzing :

De toelaatbare daklast mag niet overschreden worden (voor gegevens over de toelaatbare daklast: zie gebruikshandleiding van het voertuig).

De daklast bestaat uit het gewicht van het baselement + opbouwelement en de lading. De bagage mag niet over de wagenomtrek reiken, dit om het verkeer niet te hinderen. Na een korte ritte imperiaalsysteem en lading op stevige bevestiging controleren. Inspectie in regelmatige intervallen herhalen.

## Zijwindgevoeligheid, bocht- en remgedrag:

Bij het transporteren van daklasten verandert het rijgedrag van het voertuig; om veiligheidsredenen wordt aanbevolen, niet harder dan 120 km/h te rijden.

## Opmerking:

Teneinde de veiligheid van overige verkeersdeelnemers te waarborgen en om redenen van energiebesparing dient men het imperiaal bij niet-gebruik van het dak af te nemen.

De fabrikant is niet aansprakelijk voor schade ontstaan door een niet juist gemonteerde drager of accessoire.

## FAHRRADHALTER barracuda

### Wichtig:

- Vor Erstgebrauch diese Montagevorschriften lesen
- Montage nur nach dieser Vorlage durchführen
- Die Montagevorschriften im Fahrzeug mitführen

### Hinweis:

Die zulässige Dachlast darf nicht überschritten werden (Angaben über die zulässige Dachlast siehe Betriebsanleitung des Fahrzeuges). Die Dachlast setzt sich aus Gewicht des Basisträgers + Aufbauträger und der Ladung zusammen. Auf Grund der Verkehrssicherheitsvorschriften darf die Last nicht über die Außenseiten des Autos hervorragen. Nach kurzer Fahrstrecke und in regelmäßigen Abständen Träger-system und Laden auf festen Sitz prüfen.

### Seitenwindempfindlichkeit, Kurven- und Bremsverhalten:

Bei Transport von Dachlasten ändert sich das Fahrverhalten des Fahrzeuges; aus Sicherheitsgründen wird empfohlen, nicht schneller als richtiggwindigkeit 130 km/h zu fahren.

### Hinweis:

Aus Gründen der Sicherheit anderer Verkehrsteilnehmer und der Energieeinsparung sollte der Dachlastträger bei Nichtbenutzung vom Fahrzeugdach abgenommen werden.

**Der Hersteller übernimmt keine Haftung für Schäden, die durch falschmontierten Lastenträger oder Zubehör entstanden sind.**

## BICYCLE HOLDER barracuda

## CYKELHÅLLARE barracuda

### OBS!

- Läs igenom anvisningen innan cykelhållaren tas i bruk
- Montera endast enligt denna beskrivning
- Anvisningen skall medföras i bilen

### Hänvisning:

Max taklast får ej överskridas (tillåten taklast framgår av respektive fordons bruksanvisning).

Taklasten är den sammanlagda vikten av takräcke och last.

Av trafiksäkerhetsskäl får lasten inte skjutas ut utanför bilens utsidor. Kontrollera efter kort körsträcka och därefter med jämna mellanrum att takräcket och lasten sitter fast ordentligt.

### Sidvindskänslighet, kurv- och bromsförhållanden:

Vid körning med last på taket ändras bilens köregenskaper. Av säkerhetsskäl bör hastigheter över 120 km/tim ej överskridas.

### OBS!

Av hänsyn till medtrafikanterns säkerhet och bränsleåtgång bör takräcket demonteras när det inte används.

**Tillverkaren reserverar sig mot skador orsakade av felaktigt monterad lasthållare eller felaktigt monterat tillbehör.**

### Important:

- Read these instructions before using the bicycle holder for the first time
- Fit the bicycle holder using these instructions only
- Keep the instructions in the car

### Note:

The maximum permissible roof load must not be exceeded (see vehicle handbook for details of the maximum roof load).

The roof load comprises the weight of the basic rack plus the additional rack and the load itself.

The load may not protrude from the vehicle outline, in order not to endanger traffic.

Check that the rack system and load are securely fitted after each trip and at regular intervals.

### Sensitivity to cross-winds, behaviour in curves and on braking:

The handling of the car changes when you transport a load on the roof; for safety reasons, we recommend you not to drive any faster than 120 km/h (75 mph).

### Note:

For the safety of other road users, and to save fuel, remove the rack from the roof when not in use.

**The manufacturer takes no responsibility for damage caused by incorrectly fitted load carriers and accessories.**

## PORTE-BICYCLETES barracuda

### Important:

- A lire soigneusement avant la première utilisation
- Pour le montage, se conformer strictement aux présentes instructions
- Doit nécessairement se trouver dans le véhicule

### Remarque:

Ne pas dépasser la charge admissible du toit (pour toutes informations à ce sujet, se reporter au manuel du véhicule).

La charge admissible du toit se compose du poids du support de base + celui du porte-bagages et du chargement.

En aucun cas la charge ne peut dépasser le contour de la voiture afin de ne pas entraver la circulation.

Vérifier la stabilité de la galerie et du chargement après chaque trajet et à intervalles réguliers.

### Vents latéraux, virages et freinage:

Le fait de transporter une charge sur le toit modifie le comportement du véhicule; il est recommandé, pour des raisons de sécurité, de ne pas rouler à une vitesse supérieure à 120 km/h.

### Remarque:

Pour la sécurité des autres usagers de la route et afin d'économiser le carburant, il est recommandé de démonter le porte-bagages lorsqu'il n'est pas utilisé.

**Le constructeur se décharge de toute responsabilité en cas de dommages causés par un support de charge ou un accessoire monté de façon non conforme aux instructions de montage.**

### WICHTIG:

- Vor Erstgebrauch lesen
- Montage nur nach dieser Vorlage durchführen
- Vorlage im Fahrzeug mitführen
- Wir empfehlen nicht schneller als richtiggwindigkeit 130 km/h zu fahren.
- Zu montage und Anwendung diese Montageanleitung sehr genau durch lesen. Bei eventuellen Unklarheiten bitten wir Sie, sich mit Ihrem Händler, für weitere Informationen, in Verbindung zu setzen.

### WARNING !

- Read these instructions carefully before using the product for the first time
- Fit the rack using these instructions only
- Keep instructions in car
- Do not drive faster than 120 km/h with load
- Do not assemble or use this product unless you have understood the fitting instruction. If you have any questions, please contact your local dealer for further information.

### WARNING !

- Läs igenom anvisningen noggrant innan produkten tas i bruk
  - Montera endast enligt denna beskrivning
  - Monteringsanvisningen skall medföras i bilen
  - Överskrid inte 120 km/h med last
  - Montera och använd inte produkten förrän du har förstått monteringsanvisningen.
- Vid eventuella oklarheter, kontakta återförsäljaren.

### IMPORTANT:

- A lire soigneusement avant la première utilisation
- Pour le montage, se conformer strictement aux présentes instructions
- Les instructions doivent nécessairement se trouver dans le véhicule
- Ne pas dépasser 120 km/h avec charge sur le toit
- Ne pas assembler et ne pas utiliser le produit avant de lire les instructions de montage. Prendre contact avec le fournisseur lors de problèmes éventuels.

### TÄRKEÄÄ:

- Luettava ennen ensimmäistä käyttöönottoa
- Asennus vain tämän ohjeen mukaan
- Pidettävä mukana ajoneuvossa
- Älä kuormalla ylitä 120 km/h nopeutta
- Älä asenna äläkä käytä tuotetta ennen kuin olet ymmärtänyt asennusohjeet. Ota yhteys jälleenmyyjään epäselvissä tapauksissa.

### BELANGRIJK:

- Voor gebruik goed doorlezen
- Montage alleen volgens dit voorbeeld uitvoeren
- Montagevoorschrift in de auto bewaren
- Niet harder dan 120 km/h rijden met lasten
- Dit produkt niet monteren en gebruiken voordat het montagevoorschrift geheel duidelijk is. Wend U met eventuele vragen tot de plaatselijke dealer.

### IMPORTANTE:

- Leer antes del primer uso
- Realizar el montaje unicamente conforme a estas instrucciones
- Llevar las instrucciones en el vehículo
- No conducir a más de 120 km/h con carga
- No monte o utilice este producto hasta que haya comprendido las instrucciones de montaje. Si tiene alguna pregunta, por favor pongase en contacto con su distribuidor para más información.

### SE

Gällande nationella lagkrav och föreskrifter skall följas vad avser användningssätt för lasthållare och tillbehör.

### GB

Be sure to follow the national rules and legislations in force regarding method of application of load carriers and accessories.

### D

Geltende Rechte und Vorschriften, bezüglich Verwendungsweise für Lastenträger und Zubehör müssen verfolgt werden.

### F

Les arrêtés et lois nationaux en vigueur doivent être suivis lors de l'emploi du porte-bagages et des ses accessoires.

### NL

Wettelijke regels en voorschriften ten aanzien van gebruik van allesdragers en accessoires moeten in acht worden genomen.

### FI

Taakkatelineiden ja niiden lisätarvikkeiden käyttöä koskevia kansallisia lakeja ja muita säännöksiä on aina noudatettava.

### ES

Reglas nacionales exigidas e instrucciones vigentes tienen que ser cumplidas al respecto del modo de uso de carga equipajes y accesorios

|                         |                |                         |                |
|-------------------------|----------------|-------------------------|----------------|
| <b>Innehåll</b>         |                | <b>Inhoud</b>           |                |
| Viktiga anvisningar     | s.2,3, 18 - 19 | Belangrijke instructies | p.2,3, 18 - 19 |
| Ingående detaljer       | s.1            | Onderdelen              | p.1            |
| Montering på bilen      | s.4 - 12       | Montage op de auto      | p.4 - 12       |
| Byte av monterings sida | s.13-16        | Omkeerinstructies       | p.13-16        |
| Reservdelar             | s.1            | Onderdeel               | p.1            |

|  |                |                        |                |
|--|----------------|------------------------|----------------|
| <b>Contents</b>                            |                | <b>Sisältö</b>         |                |
| Important instructions                     | p.2,3, 18 - 19 | Tärkeitä ohjeita       | s.2,3, 18 - 19 |
| Parts included                             | p.1            | Taakkatelineen osat    | s.1            |
| Fitting to the vehicle                     | p.4 - 12       | Asennus autoon         | s.4 - 12       |
| Switching side for installation of bicycle | p.13-16        | Kätisyyden muuttaminen | s.13-16        |
| Spare parts                                | p.1            | Varaosat               | s.1            |

|  |                |   |                |
|--|----------------|---|----------------|
| <b>Inhalt</b>                                      |                | <b>Contenido</b>                                      |                |
| Wichtige Hinweise                                  | s.2,3, 18 - 19 | Instrucciones importantes                             | p.2,3, 18 - 19 |
| Lieferumfang                                       | s.1            | Piezas incluidas                                      | p.1            |
| Befestigung auf dem Auto                           | s.4 - 12       | Montaje en el automóvil                               | p.4 - 12       |
| Seitenwechsel des Fahrradhalterarms (links/rechts) | s.13-16        | Cambiar de lado para la instalación de las bicicletas | p.13-16        |
| Ersatzteile  | s.1            | Piezas de recambio                                    | p.1            |

|                                    |                |
|------------------------------------|----------------|
| <b>Content</b>                     |                |
| Conseils importants                | p.2,3, 18 - 19 |
| Parties incluses                   | p.1            |
| Mise en place sur la voiture       | p.4 - 12       |
| Inversion des éléments de fixation | p.13-16        |
| Pieces de rechange                 | p.1            |

- D 1. Den Hebel aufschließen und öffnen, siehe Bild. 2. Die Rahmenhalterbefestigung gegen die Seite des Rohres drehen und 3. den Arm nach vorne führen.
- GB 1. Unlock and open the lever as shown. 2. Rotate the frame holder to the side and 3. slide the arm forwards as shown.
- S 1. Lås upp och öppna hävvarmen. 2. Vrid ramfästet till sidan av röret och 3. vrid fram armen.
- F 1. Débloquer et ouvrir le levier. 2. Faire pivoter le support de cadre jusqu'au bord du tube. 3. Faire pivoter le levier en avant.
- NL 1. Open de hevel zoals aangegeven nadat het slot geopend is. 2. Draai de framehouder naar de zijkant en 3. schuif de arm naar voren zoals aangegeven.
- FIN 1. Avaa lukko ja vapauta vipuvarsi. 2. Kierrä runkopidin putken sivulle ja 3. käännä varsi eteen.
- E 1. Abrir la palanca como se muestra. 2. Girar la estructura hacia un lado. 3. Deslizar el brazo como se muestra.

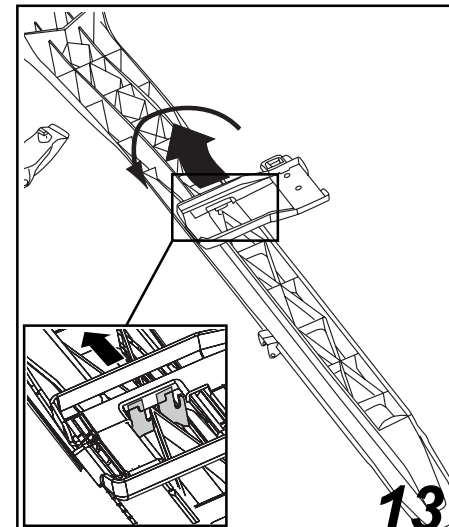
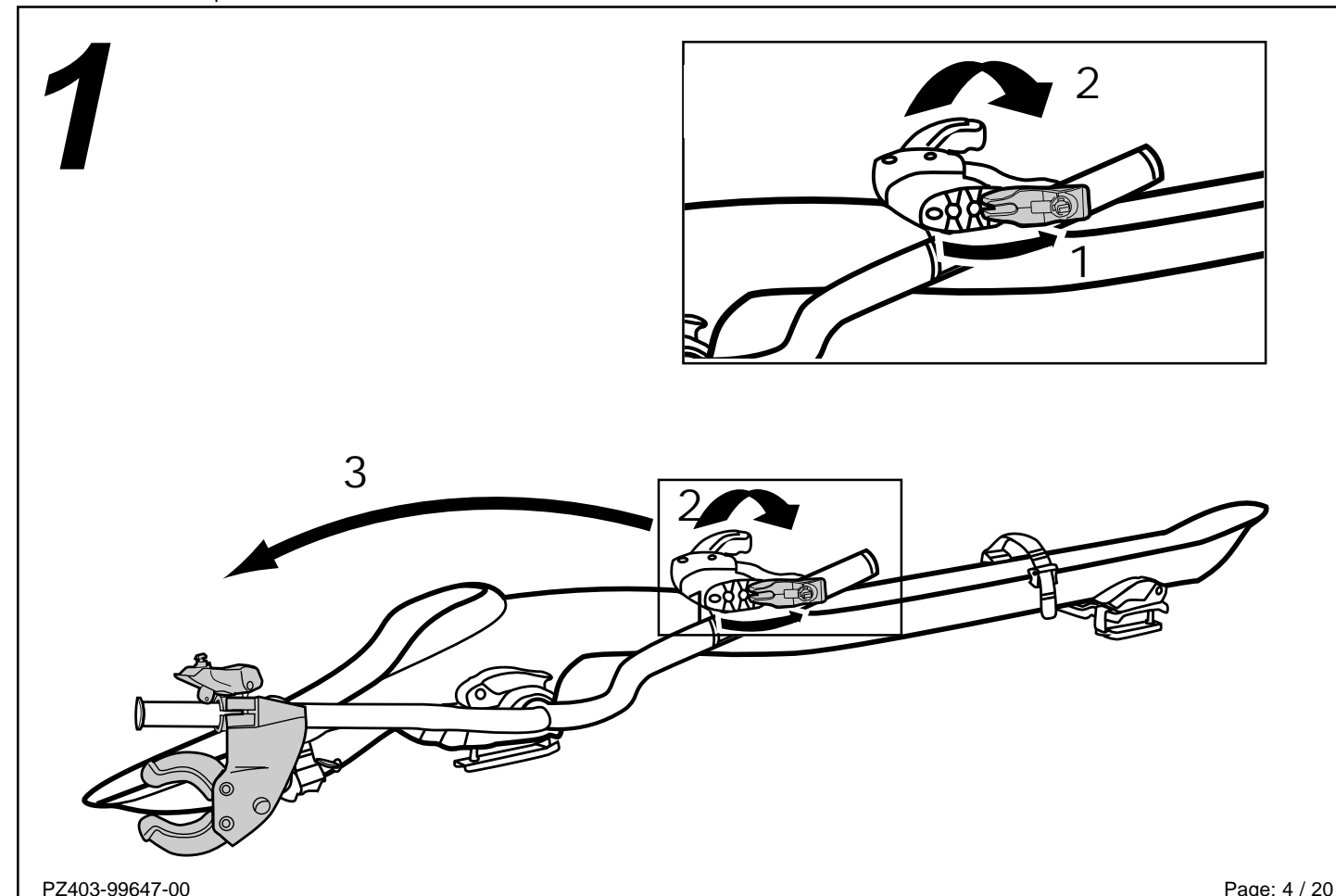

- D Die hintere Traversenbefestigung über die Kunststoffgriffe im Profil schieben (geht schwer), abziehen und diese um 180 Grad drehen.
- GB Remove the rear load bar attachment by sliding it over the plastic pins on the profile (this goes stiffly) and then turn it 180 degrees.
- S Skjut det bakre laströrsfästet över plastsnäppena i profilen (går trögt) och vänd det 180 grader.
- FR Faire glisser l'attache du tube de charge arrière sur les alvéoles en plastique du rail (assez difficile) et faire pivoter de 180 degrés.
- NL De achterste draagstang bevestiging over de kunststof delen van het profiel schuiven (gaat zwaar) en deze 180 graden draaien.
- FI Liu'uta taka kannatinkiskokiinnike eteenpäin profiilin muovisten pykälien yli (voimalla) ja käännä se 180°.
- ES Desplace el soporte de la barra posterior deslizándolo por la guía plástica del perfil (va muy rígido) y entonces gírelo 180 grados.

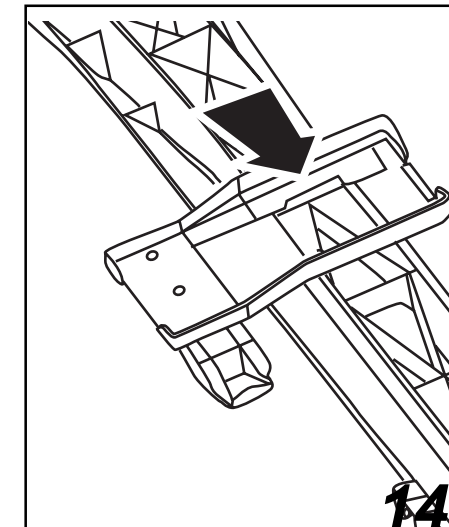

- D Die Traversenbefestigung danach wieder auf dem Profil befestigen und über die Kunststoffgriffe schieben.
- GB Attach the load bar attachment again and slide it over the plastic pins.
- S Skjut på fästet igen förbi snäppen
- FR Faire repasser l'attache par dessus les alvéoles.
- NL De draagstang bevestiging weer over de kunststof delen van het profiel schuiven.
- FI Liu'uta kiinnike toisin päin, takaisin pykälien yli.
- ES Inserte el soporte de la barra otra vez deslizándolo por encima de las guías de plástico.

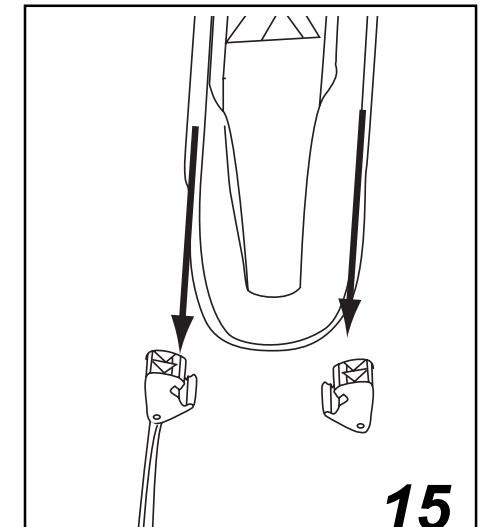

- D Den hinteren Radhalter entfernen und Seiten wechseln.
- GB Slide the rear wheel holder off the profile and switch sides.
- S Skjut av bakre hjulhållaren och skifta sida
- FR Enlever le support de roue arrière et le changer de côté.
- NL De achterste wielhouder verwijderen en van plaats verwisselen.
- FI Liu'uta takapyöräpidin taaksepäin pois profiilista ja käännä sitä 180°.
- ES Deslice el soporte trasero de la rueda y cambie los lados.

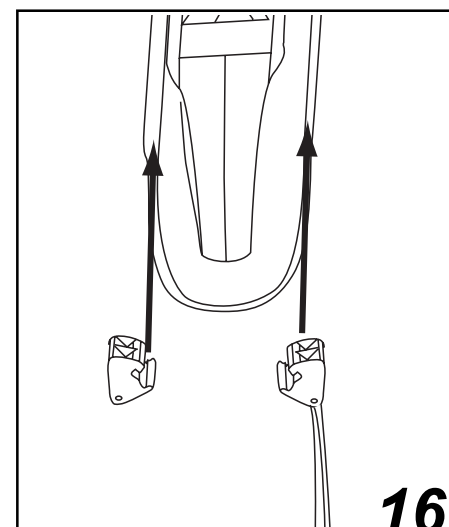

- D Den Radhalter auf den Profil schieben.
- GB Slide the wheel holder onto the profile.
- S Skjut på hjulhållaren.
- FR Remettre le support de roue.
- NL De wielhouder weer op het profiel schuiven.
- FI Liu'uta takapyöräpidin takaisin toisin päin.
- ES Deslice el soporte de la rueda por encima del perfil.

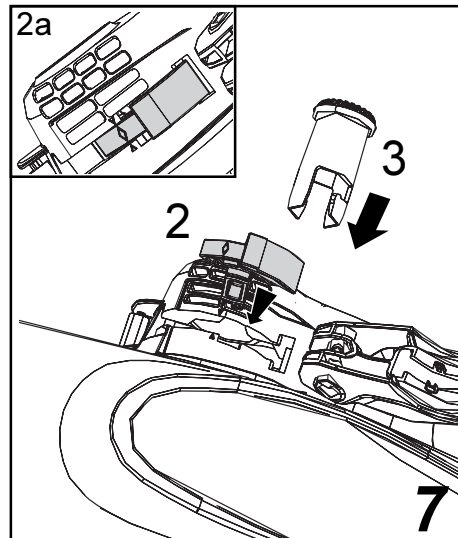

**2a**

**D** Es ist wichtig, daß der (Keil 2) in die richtige Position kommt, Teilbild 2a.

**GB** It is important that the wedge (2) gets into the right position, see picture.

**S** Det är viktigt att kilen(2) hamnar rätt, se bild.

**FR** Il est important de positionner convenablement la cale, voir figure.

**NL** Het is belangrijk dat de wig (2) in de juiste positie zit. Zie tekening.

**FI** On tärkeää, että kiila tulee kohdalleen, katso kuvaa.

**ES** Es importante que la cuña (2) esté en la posición correcta, vea el dibujo.

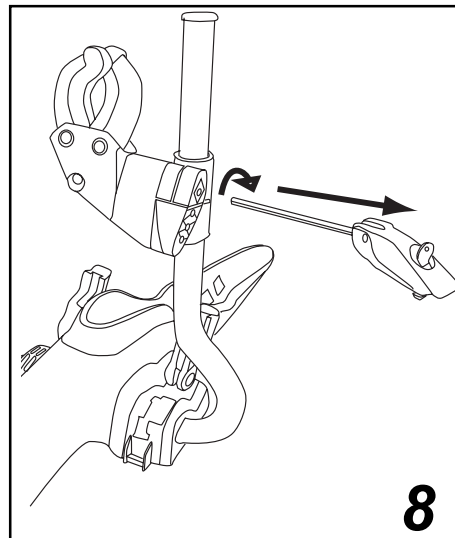

**8**

**D** Den Hebel lossrauben und ausziehen.

**GB** Unscrew the lever and pull it out.

**S** Skruva loss hävarmen och drag ut den.

**FR** Dévisser le levier de blocage et retirer-le.

**NL** De hevel losdraaien en verwijderen.

**FI** Kierrä vipuvarsi auki ja vedä se ulos.

**ES** Desatornille la palanca y saquela.

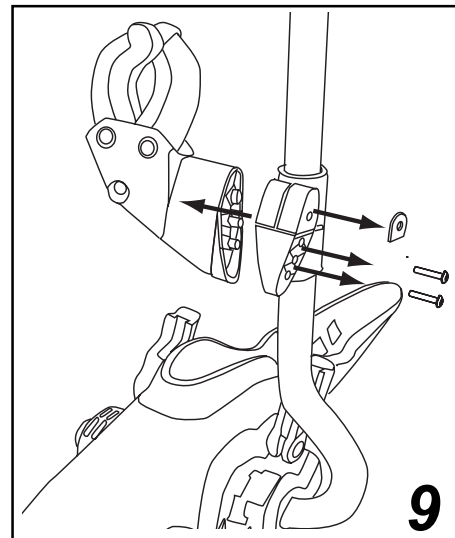

**9**

**D** Die Scheibe, Schrauben und Greifkralle lösen.

**GB** Loosen the washer, the screws and the claw.

**S** Lossa brickan och skruvarna och gripklon.

**FR** Enlever la rondelle, les vis et la pince.

**NL** De ring, bouten en de frameklem losmaken.

**FI** Irroita aluslevy, ruuvit ja runkopidin.

**ES** Afloje la arandela, los tornillos y la palanca.

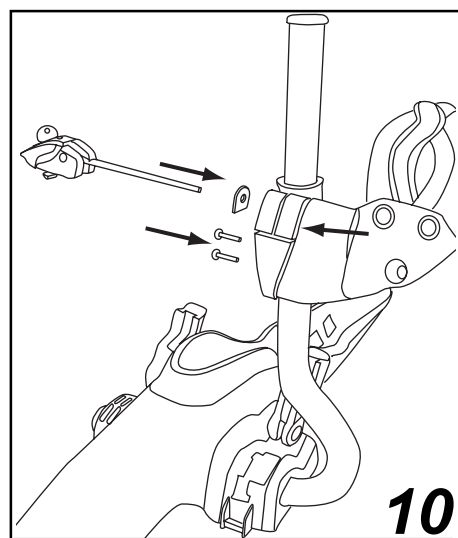

**10**

**D** Die Greifkralle wenden und mit der Scheibe, Schrauben und dem Hebel befestigen.

**GB** Turn the claw and attach it using the washer, screws and lever.

**S** Vänd gripklon och montera fast den med brickan, skruvar samt hävarm.

**FR** Mettre la pince de l'autre côté et la remonter avec la rondelle, les vis et le levier de blocage.

**NL** Alles aan de andere kant plaatsen en met de hevel vastdraaien.

**FI** Asenna runkopidin ruuveilla toiselta puolelta, paina aluslevy paikalleen ja kierrä vipuvarsi kiinni.

**ES** Gire el gancho y insertelo usando la arandela, los tornillos y la palanca.

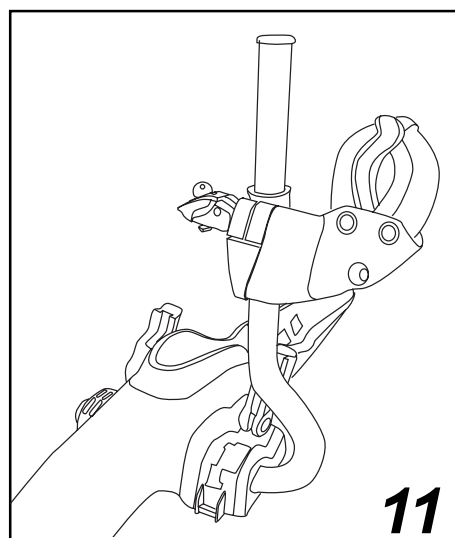

**11**

**D** Kontrollieren, daß alle Teile ordentlich befestigt sind.

**GB** Check to make sure that everything is tightened properly.

**S** Kontrollera att allt sitter ordentligt på plats.

**FR** Contrôler que tout est bien en place.

**NL** Controleer of alles goed op zijn plaats zit.

**FI** Tarkista, että kaikki osat ovat tukevasti paikoillaan.

**ES** Asegúrese de que todo está apretado correctamente.

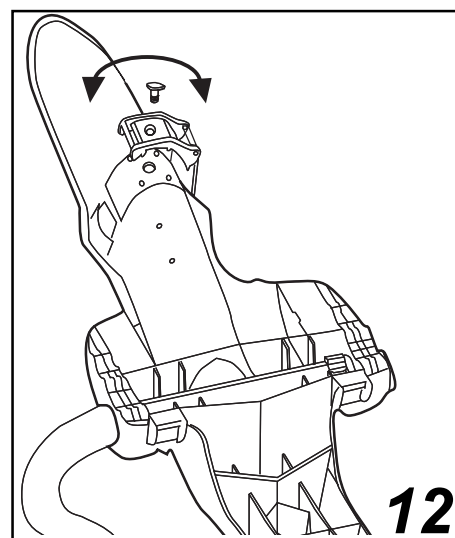

**12**

**D** Die vordere Radbefestigung (Riemen) um 180 Grad drehen.

**GB** Turn the front wheel holder (strap) 180 degrees.

**S** Vänd det främre hjulfästet (remmen) 180 grader.

**FR** Faire pivoter l'attache de roue avant de 180 degrés.

**NL** De voorwiel houder (banden) 180 graden draaien.

**FI** Irroita etupyöräpidin ja käännä sitä 180°.

**ES** Gire la parte delantera del soporte de la rueda (correa) 180 grados.

**GB** In case of Toyota aluminium bars please make the following modifications to the bicycle carrier.

**D** Wenn Sie den Toyota Aluminium Tragstab haben, müssen Sie folgende Einstellungen am Fahrradhalter vornehmen.

**F** Au cas ou les vous avez des tubes Toyota en aluminium, faites les modifications suivante au cadre support bicyclette.

**S** Om ni har Toyota Aluminium laströr behöver följande justeringar göras på cykelhållaren.

**NL** In geval van Toyota aluminium dakdrager gelieve de volgende aanpassingen uit te voeren.

**FIN** Jos käytössänne on Toyota aluminiset kannatinkiskot on polkupyörätelineeseen tehtävä seuraavat säädöt.

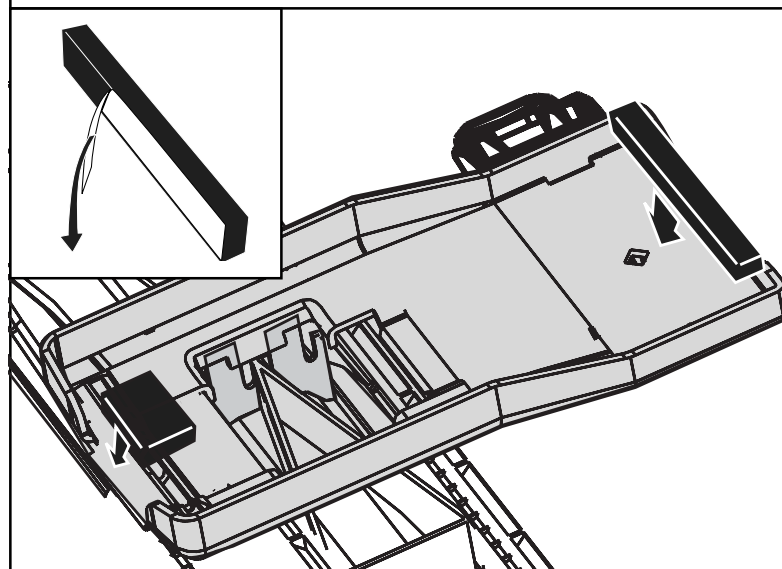
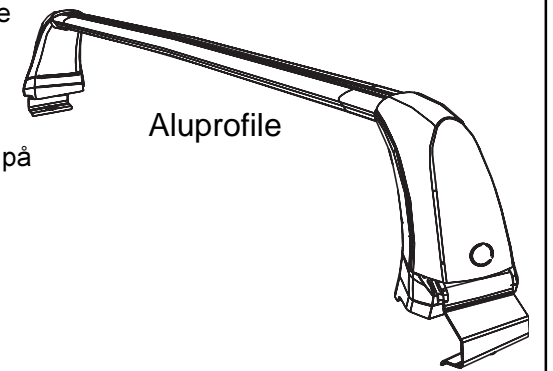

**GB** Attach the rubber strips on the backside of the rear plate. See pict.

**D** Die Gummikissen an der Unterseite der hinteren Blechbefestigung verkleben. Siehe Bild.

**F** Attachez les languettes en caoutchouc sur la face arrière de la plaque arrière. Voir fig.

**S** Klistra på gummi kuddarna på undersidan av bakre plåtfästet.

**NL** Bevestig de rubberen strips aan de achterzijde van de achterste bevestigings plaat. (zie figuur)

**FIN** Aseta kumitarrat peltisen takakiinnikkeen alapuolelle.

**GB** Replace the brackets by the C-slot bolts (short bolt rear)

**D** Die Fußbügel gegen die Bolzen der C-Spur tauschen (der kurze Bolzen hinten)

**F** Changer les étriers contre les écrous pour les rainures en C (le plus court derrière)

**S** Byt ut fotbyglarna mot bultarna för C-spår (den korta bak)

**NL** De bevestigingsklemmen moeten door profielbouten vervangen worden (korte bout achteraan)

**FIN** Vaihda tavallisen kannatinkiskon kiinnikkeet C-urapultteihin (lyhyempi taakse)

**Cambie los soportes por los en forma de C (los cortos en la parte trasera)**

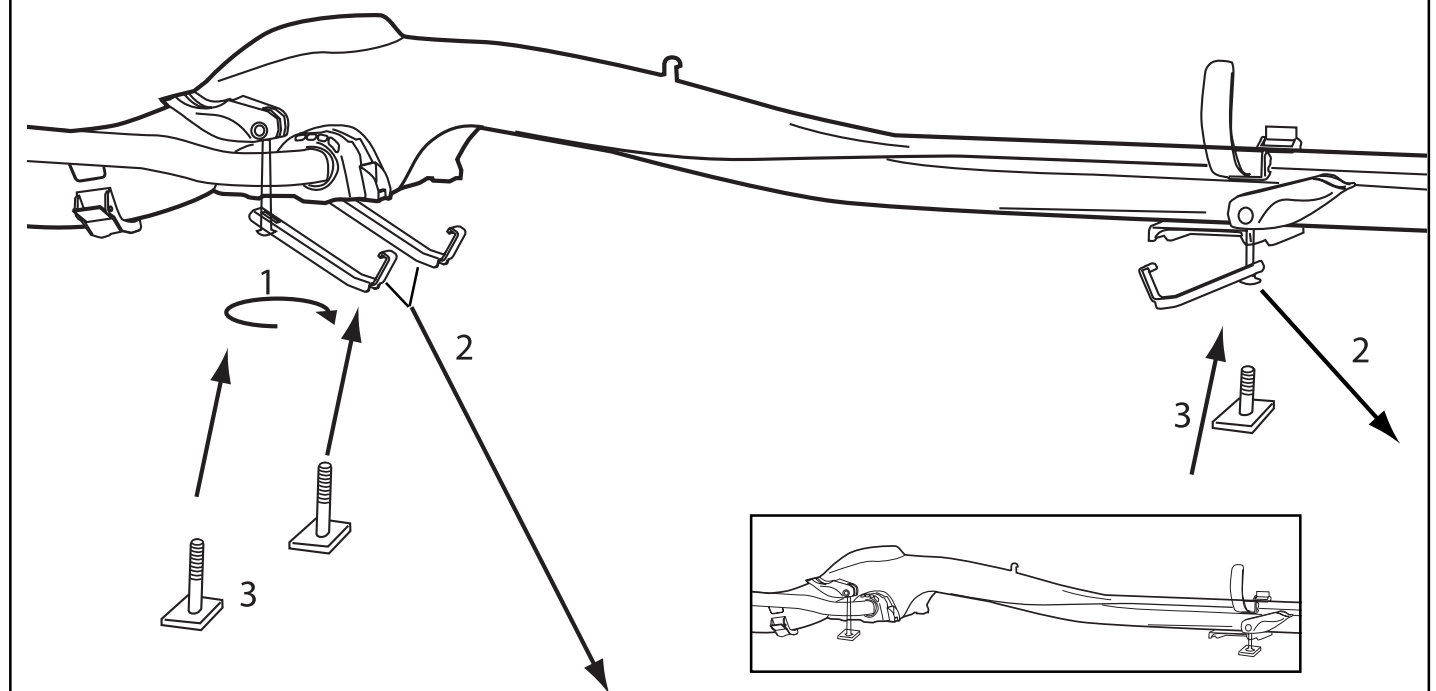

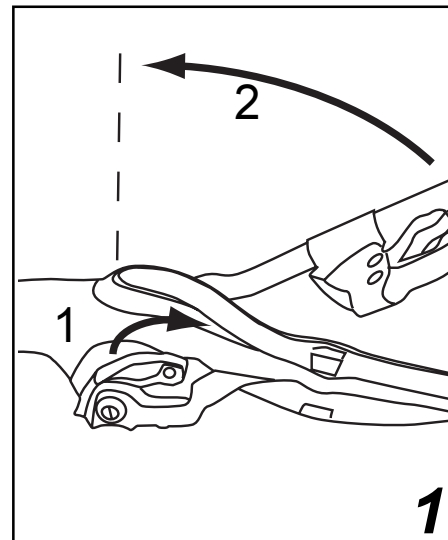
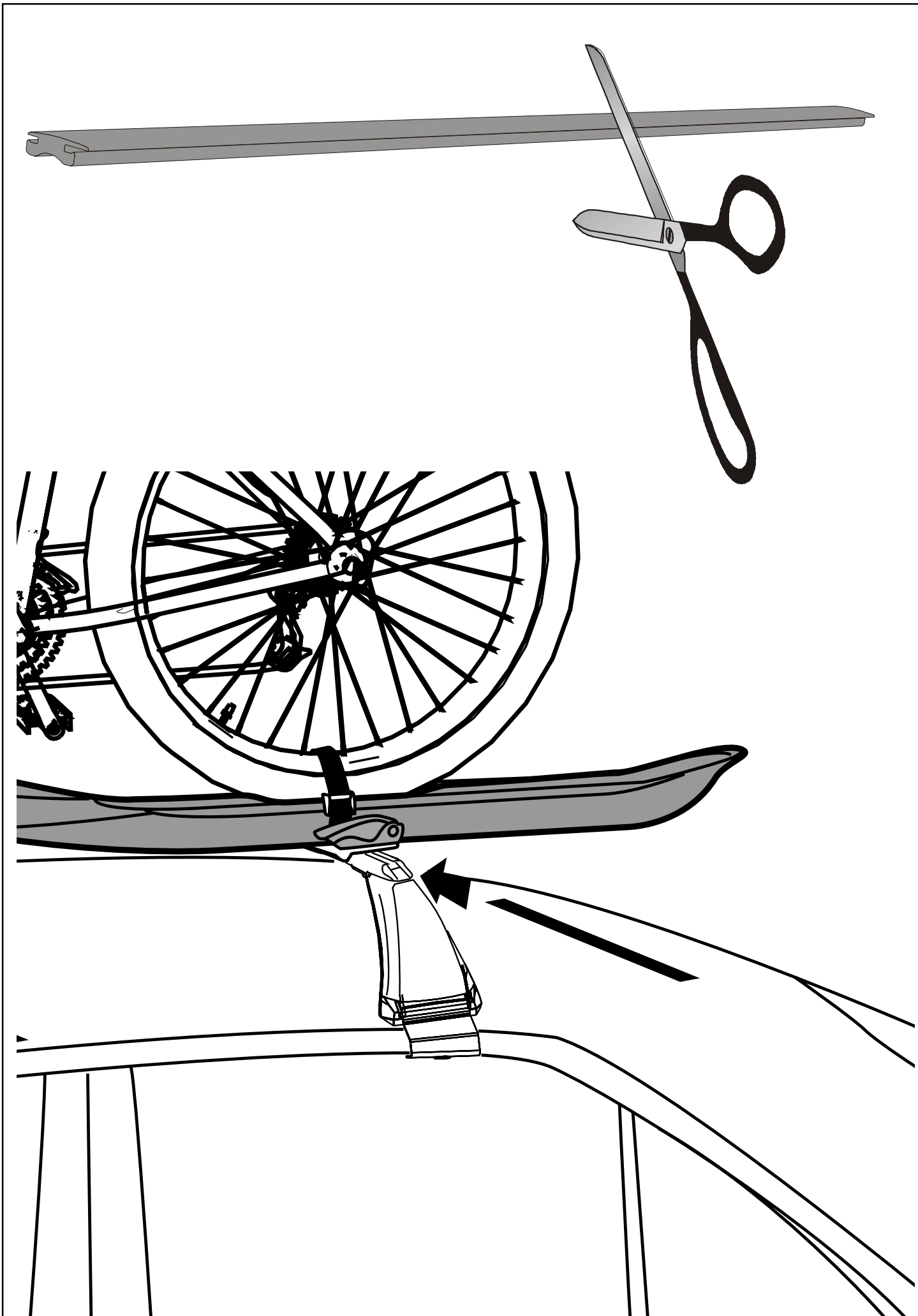

- 1**
- D Die Hebel öffnen und das Rohr aufrecht stellen.
  - GB Open the levers and put the tube in an upright position.
  - S Öppna hävarmarna och ställ röret rakt upp.
  - FR Débloquer les leviers et mettre la béquille en position verticale.
  - NL De hevel openen en de buis rechtop zetten.
  - FI Avaa vipuvarret ja nosta runkopidin pystyyn.
  - ES Abra las palancas y ponga el tubo en posición vertical.

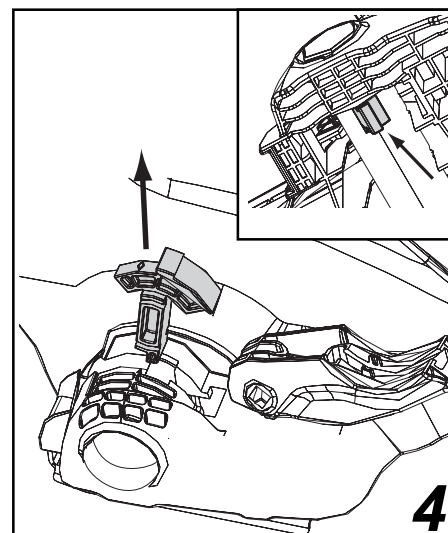

- 4**
- D Den Keil aufziehen, von unten drücken.
  - GB Pull up the wedge, press from below.
  - S Drag upp kilen, tryck underifrån.
  - FR Soulever la cale. Pousser par en-dessous.
  - NL Duw de wig naar boven door aan de onderkant te drukken.
  - FI Nosta kiila ylös, auta painamalla alhaalta päin.
  - ES Tire de la cuña, presionando hacia abajo.

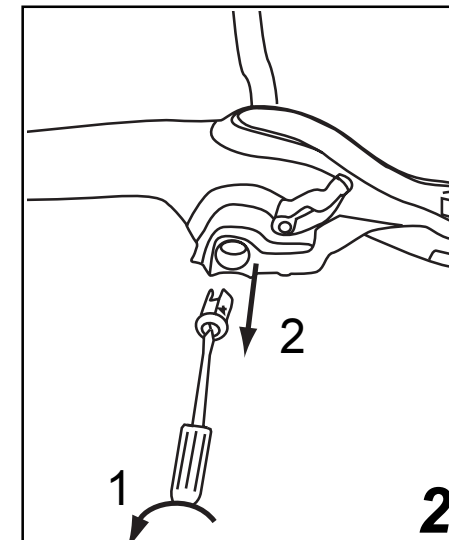

- 2**
- D Die Hülse losschrauben und ausziehen.
  - GB Unscrew and pull out the socket.
  - S Skruva loss och drag ut hylsan
  - FR Dévisser et enlever l'écrou.
  - NL De huls losdraaien en er uit halen.
  - FI Kierrä auki ja vedä hylsy ulos.
  - ES Desatornille y saque el pasador.

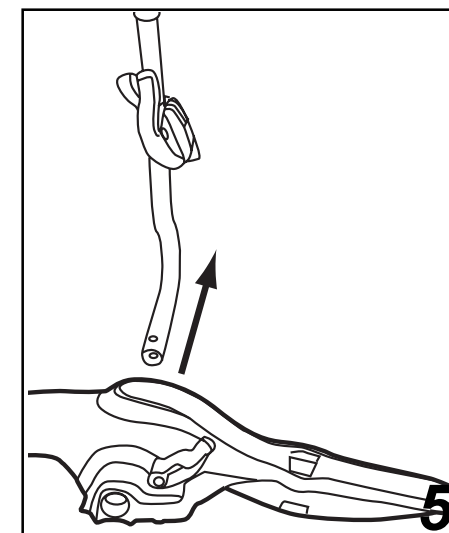

- 5**
- D Das Rohr ausziehen und von der anderen Seite einschieben.
  - GB Pull out the tube and insert it from the other side.
  - S Drag ut röret och skjut i det från andra sidan.
  - FR Retirer la béquille et introduire celle-ci de l'autre côté.
  - NL De buis er uit halen en aan de andere kant plaatsen.
  - FI Vedä putki ulos ja työnnä sisään toiselta puolelta.
  - ES Saque el tubo e insertelo del otro lado.

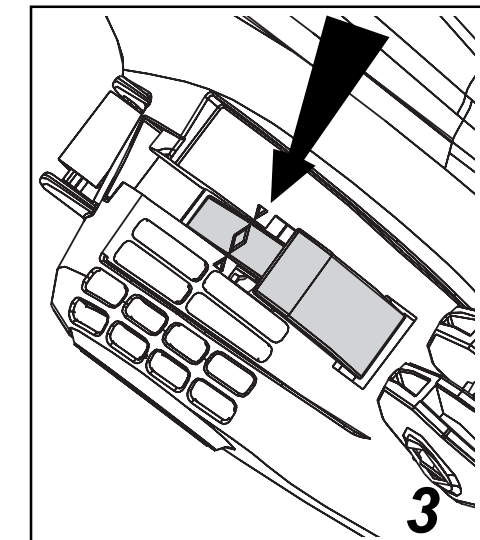

- 3**
- D Bitte beachten, daß der Keil die Position wie im Bild hat.
  - GB Make sure that the wedge is in the position shown in the picture.
  - S Se till att kilen står i läget som bilden visar
  - FR Veiller à ce que la cale soit positionnée comme sur la figure.
  - NL Let er op dat de wig in de positie blijft zoals aangegeven.
  - FI Tarkista, että kiila on kuvan osoittamassa asennossa
  - ES Asegúrese de que la cuña está en la posición mostrada en el dibujo.

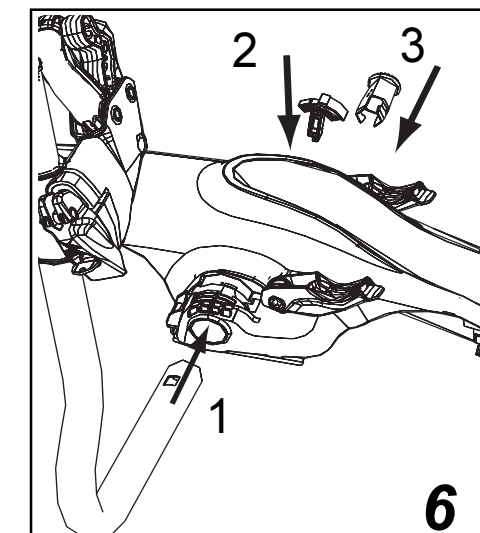

- 6**
- D Das Rohr, den Keil (2) und die Hülse (3) einschieben und die Hülse anziehen. Siehe Bild 7 für Moment 2-3.
  - GB Insert the tube, the wedge (2) and the socket (3), tighten the socket. Point 2-3, see picture 7.
  - S Skjut i röret, kilen (2) och hylsan (3), drag åt hylsan. Moment 2-3, se bild 7
  - FR Pousser la béquille. Remettre la cale (2) et l'écrou – visser celui-ci – opération 2-3, voir figure 7.
  - NL Na het insteken van de buis de wig (2) en de huls (3) weer plaatsen en vastdraaien. Zie tekening 7 punt 2-3.
  - FI Työnnä paikoilleen putki (1), kiila (2) ja hylsy (3). Kiristä hylsy. Katso kohdat 2 ja 3 tarkemmin kuvasta 7.
  - ES Inserte el tubo, la cuña (2) y el pasador (3), apriete el pasador. Punto 2-3, vea el dibujo 7.

# barracuda

|    |   |
|----|---|
| D  | Seitenwechsel des Fahrradhalterarms (links/rechts)    |
| GB | Switching side for installation of bicycle            |
| S  | Byte av monteringsida                                 |
| FR | Inversion des éléments de fixation                    |
| NL | Omkeerinstructies                                     |
| FI | Kätisyiden muuttaminen                                |
| ES | Cambiar de lado para la instalación de las bicicletas |

|    |   |
|----|---|
| D  | Um mehr als 2 Fahrradhalter einfach auf dem Dach montieren zu können, müssen Rahmenhalterrohr und Befestigungen die Seiten wechseln. Bitte den Anweisungen genau folgen. Montagezeit etwa 10 Minuten.   |
| GB | To be able to attach more than 2 bicycle holders to the car roof, the frame holder tube and the attachments have to switch sides. Follow these instructions carefully. Time for assembly, approximately 10 minutes.                             |
| S  | För att enkelt kunna montera fler än 2 cykelhållare på taket behöver ramhållarröret och fästena byta sida, följ anvisningen noggrant. Monteringsid ca 10 min.   |
| FR | Pour pouvoir simplement monter plus de 2 porte-bicyclettes sur le toit, il faut changer de côté la béquille de support de cadre et les attaches. Suivre minutieusement les instructions. Temps de montage, environ 10 minutes.                  |
| NL | Om meer dan 2 fietsen op de dakdrager te vervoeren moeten voor de derde en de vierde fiets de framehouder en de bevestigingen worden omgekeerd. Volg hiervoor deze instructies nauwkeurig. Het duurt ongeveer 10 minuten per drager.            |
| FI | Jos haluat helposti asentaa enemmän kuin kaksi polkupyörää on tukiputken ja runkopitimen kätisyys vaihdettava, seuraa ohjeita huolellisesti. Asennukseen tarvittava aika: n. 10 min.  |
| ES | Para poder instalar más de 2 portabicicletas al techo del coche, la estructura del tubo soporte y las ataduras tiene que cambiarlas de lado. Siga las instrucciones cuidadosamente. El tiempo para el montaje es de aproximadamente 10 minutos. |



210mm  
270mm

D Wenn Sie mehr als zwei Räder montieren, stellen Sie die Räder in verschiedene Richtung.  
 GB Alternate positions (A) when more than two carriers are fitted.  
 FR Alternez les positions quand plusieurs porte-bicyclettes sont installées.  
 SE Om fler än två cyklar skall transporteras, vänd dem åt olika håll.  
 NL Indien er meerdere fietsen vervoerd worden moeten die omgekeerd ten opzichte van elkaar geplaatst worden.  
 FI Jos kuljetat useampia kuin kaksi polkupyörää, käännä ne vuoroin eri suuntiin.  
 ES Alterne las posiciones (A) cuando se instalan más de dos portabicicletas.

D Die drei Hebel von dem Fahrradhalterprofil öffnen und den Fahrradhalter auf den Lastenträger stellen. Wenn Sie eine Aluminiumtraverse mit C-Spur haben, dann die Fußbügel gegen die Bolzen der C-Spur tauschen (der kurze Bolzen hinten) und den **barracuda** in die C-Spur der Traversen einschieben.

GB Open the three levers on the bike carrier profile and put the carrier on the load bars. If you have aluminium bars with C-slot, replace the brackets by the C-slot bolts (short bolt rear) and slide the **barracuda** into the C-slot in the bar.

S Öppna upp de tre hävarmarna på cykelhållarprofilen och ställ cykelhållaren på taksracket. Om ni har aluminiumrör med C-spår, byt ut fotbyglarna mot bultarna för C-spår (den korta bak) och skjut in **barracudan** i rörens C-spår.

F Débloquer les trois leviers sur le cadre support de bicyclette et poser le cadre support sur le porte-charge. Si vous avez des tubes en aluminium avec rainures en C, changer les étriers contre les écrous pour les rainures en C (le plus court derrière) et faire coulisser le **barracuda** dans les rainures en C.

NL Open de drie hevels op het fietsdrager profiel en plaats de fietsdrager op de dakdrager. Heeft U aluminium dakdragers met een gleufprofiel moeten de bevestigingsklemmen door profielbouten vervangen worden (korte bout achter) en kan de **barracuda** in het gleufprofiel van de draagstangen geschoven worden.

FIN Avaa polkupyörätelineprofiilin kolme vipuvartta ja aseta polkupyöräteline taakkatelineelle. Jos käytössäsi on C-uralla varustetut alumiinikannatinkiskot vaihda tavallisen kannatinkiskon kiinnikkeet C-urapultteihin (lyhyempi taakse) ja työnnä teline kannatikiskon C-uraan.

E Abrir las tres palancas del portabicicletas y ponerlo en las barras. Si tiene barras de aluminio con ranuras-C, cambie los soportes por los en forma de C (los cortos en la parte trasera) y después el "**barracuda**" entre los soportes-C y la barra.

22x32mm standard

Aluprofile

2

D 1. Die Bügel um die Traversen befestigen. 2. Wenn erforderlich, kann die Spannkraft durch Drehen des Hebels mit einigen Umdrehungen verändert werden. 3. Den Hebel schließen.

GB 1. Fit the brackets around the load bars. 2. Adjust the force by spinning the lever. 3 Close the lever.

S 1. Fäst byglarna runt laströren. 2. Justera spännkraften genom att skruva hävarmen något varv om det behövs. 3. Stäng hävarmen.

F 1. Mettre les étriers autour des barres de charge. 2. Régler la force de serrage en tournant le levier de quelques tours si nécessaire. 3. Rabattre le levier.

NL 1. Bevestig de klemmen rond de draagstangen. 2. Stel de gewenste spanning in door de hevel te draaien. 3. Sluit de hevel.

FIN 1. Kiinnitä kiinnikkeet kannatinkiskoon. 2. Säädä tarvittaessa puristusvoima kiertämällä vipuvartta muutama kierros. 3. Sulje vipuvarsi

E 1. Fije los soportes sobre las barras. 2. Apriete la palanca girándola. 3. Cierre la palanca.

D Kontrollieren, daß Fahrrad und **barracuda** auf dem Lastenträger festsitzen. Wenn kein Fahrrad auf dem Fahrradhalter steht, soll der Rahmenhalter auf dem Knopf des Fahrradhalter befestigt werden.(8b)

GB Make sure that the bicycle and **barracuda** with load carrier are firmly attached by pulling and pushing it. When driving without a bicycle in the bike holder, lock the frame holder to the parking post.(8b)

S Kontrollera att cykeln och **barracudan** med lasthållare sitter fast ordentligt genom att dra och ruska i cykel och lasthållare. När ni kör utan cykel i cykelhållaren, så skall ramhållarfästet låsas fast på parkeringspiggen.(8b)

F Contrôler que la bicyclette et que le **barracuda** avec le porte-charge soient solidement bloqués en les tirant et en les poussant en tous sens. Quand vous conduisez le véhicule sans la bicyclette, le support de cadre doit être bloqué sur la tige de parking.(8b)

NL Controleer of de fiets en de **barracuda** met de dakdrager stevig zijn vastgemaakt door er aan te trekken en te duwen. Als er zonder fiets wordt gereden moet de framehouder vast worden gezet in de horizontale positie.(8b)

FIN Tarkista, että sekä polkupyörä että telineet ovat tukevasti paikallaan vetämällä niistä. Ajettaessa polkupyöräteline kiinnitettyä ilman polkupyörää on runkopidin kiinnitettävä kiinnityspisteeseen.(8b)

E Comprobar que la bicicleta y el **barracuda** están firmemente sujetos, tirando y empujándolos. Cuando conduzca sin bicicleta doble la estructura en la posición parking.(8b)

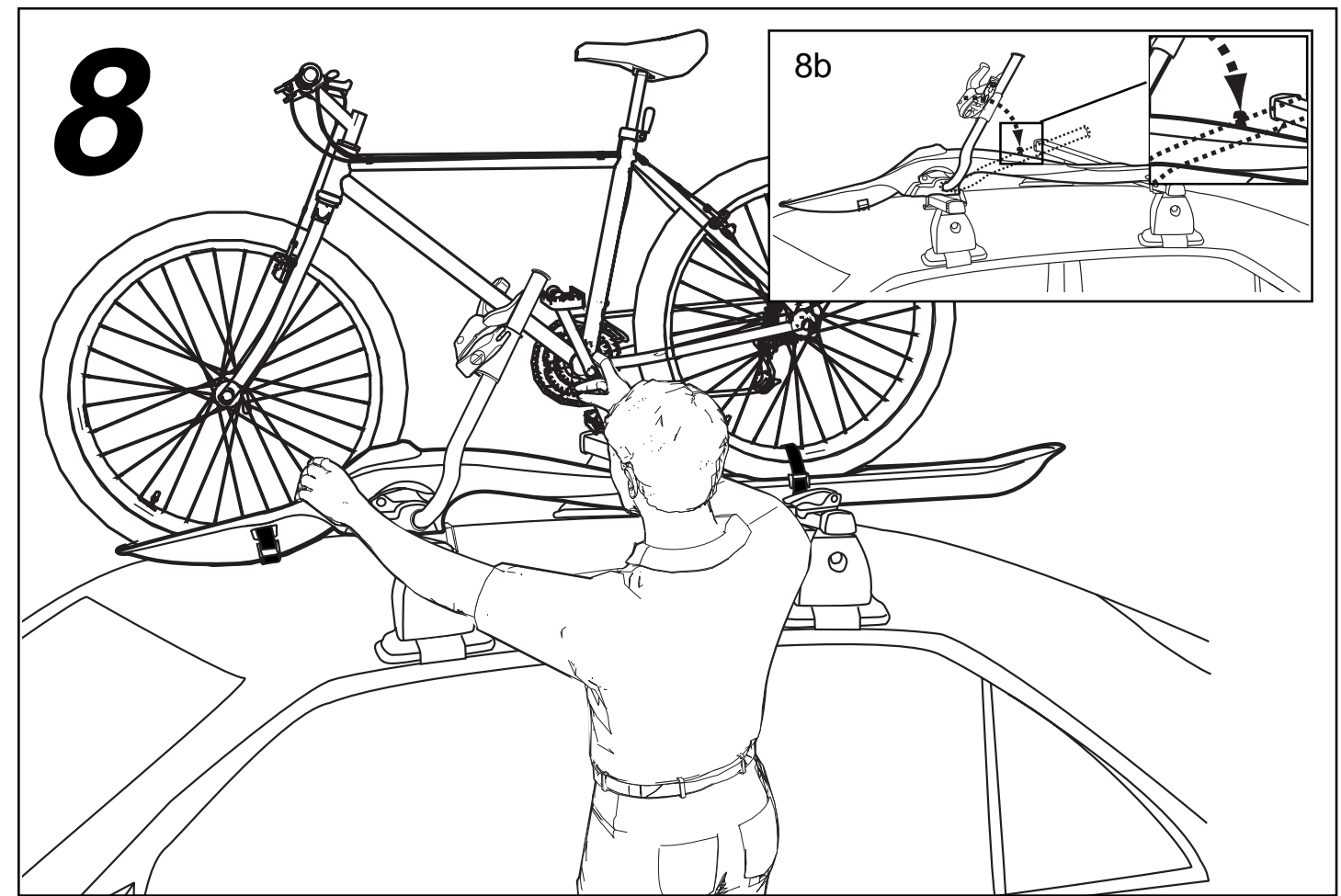
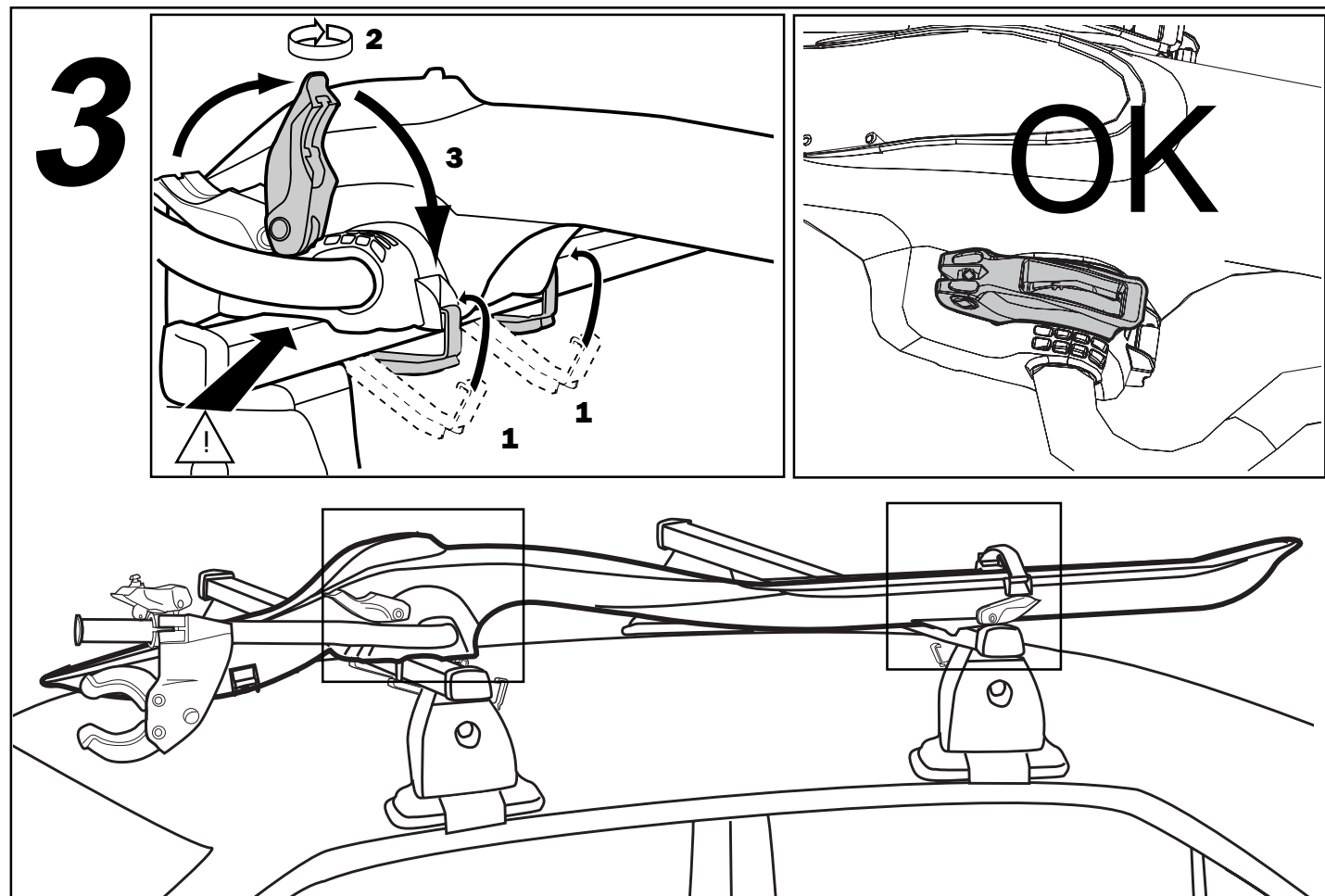



D Den hinteren Radhalter in die richtige Position schieben und anspannen. Das Vorderrad befestigen und darauf achten, daß der Kunststoffriemen rund um das Rad und durch das Loch im **barracuda**-Profil geführt wird. Den übriggebliebenen Teil auf der Unterseite befestigen, so daß dieser nicht lose hängt.(7b)

GB Adjust the position of the rear wheel holder by sliding it, then tighten the strap around the wheel. Tighten the front wheel and make sure that the strap runs round the wheel and through the hole in the **barracuda** profile. Fold the strap into the strap holder underneath to prevent it from hanging down and interfering with the roof.(7b)

S Justera bakre hjulhållaren genom att skjuta den i rätt position, spänn fast bakhjulet. Spänn fast framhjulet och se till att plastremmen går runt hjulet och igenom hålet i **barracuda**-profilen. Sätt fast den resterande delen undertill så att den inte hänger lös.(7b)

F Régler le support de roue arrière en le faisant coulisser jusqu'à la position voulue, attacher la roue arrière. Attacher la roue avant en veillant à ce que la courroie passe autour de la roue et dans le trou du cadre **barracuda**. Attacher la partie en trop en dessous pour qu'elle ne pende pas librement.(7b)

NL Schuif de achterste wielhouder in de juiste positie en maak met de bevestigingsband het wiel vast. Maak het voorwiel vast en let er op dat de banden om het wiel heengaan en door het gat in het **barracuda** profiel. Vouw de bandeinden in de bandhouders onder het profiel, zodat ze niet met het dak in aanraking komen(7b)

FIN Säädä takapyöräpidin liuttamalla se oikeaan asentoon. Kiinnitä etupyörä ja varmista, että muovinen kiristysnauha kulke pyörän yli profiilin reikään. Kiinnitä nauhan pää ettei se roiku vapaasti.(7b)

E Ajuste bien la rueda posterior en el portabicis y atarla con la correa. Haga lo mismo con la rueda delantera y doble la correa para que no cuelgue sobre el techo.(7b)

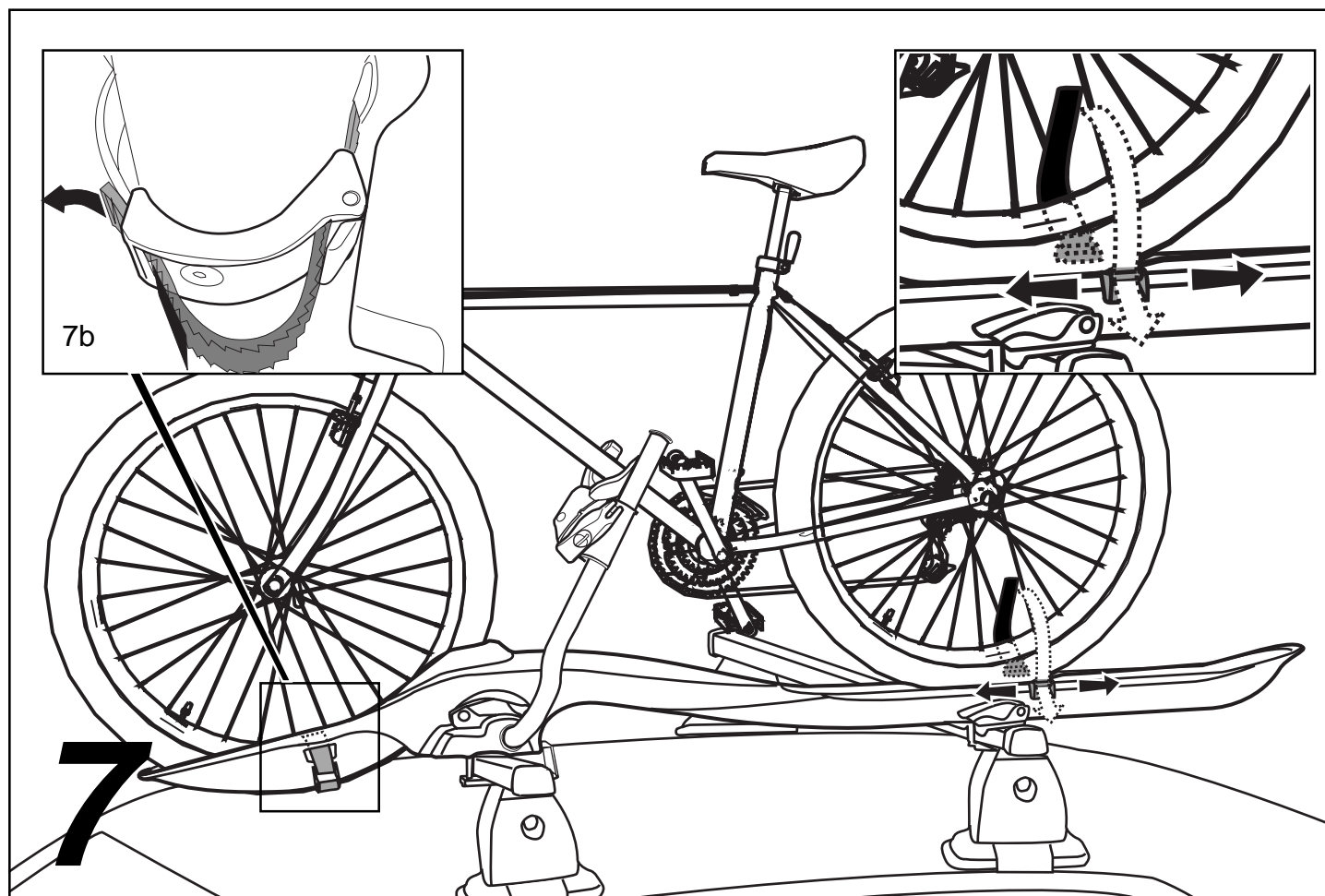

D Das Fahrrad ins Profil stellen. Tip! Es ist einfacher, wenn Sie zuerst die Kunststoffriemen falten, siehe Bild.

GB Put the bicycle in the profile. Tip ! To facilitate, fold the straps as shown in the picture.

S Ställ cykeln i profilen, för att underlätta kan man vika plastremmarna som bilden visar.

F Poser la bicyclette dans la gouttière. Pour plus de facilité plier les courroies comme indiqué sur l'illustration.

NL Plaats de fiets in het fietsdrager profiel. Tip! Om dit zo gemakkelijk mogelijk te maken moeten de bevestigingsbanden gevouwen zijn zoals aangegeven.

FIN Nosta polkupyörä profiiliin. Voit taittaa muoviset kiristysnauhat taaksepäin etteivät ne ole tiellä.

E Poner la bicicleta sobre el perfil. Aviso! Para facilitarlo recoja las correas como el dibujo.

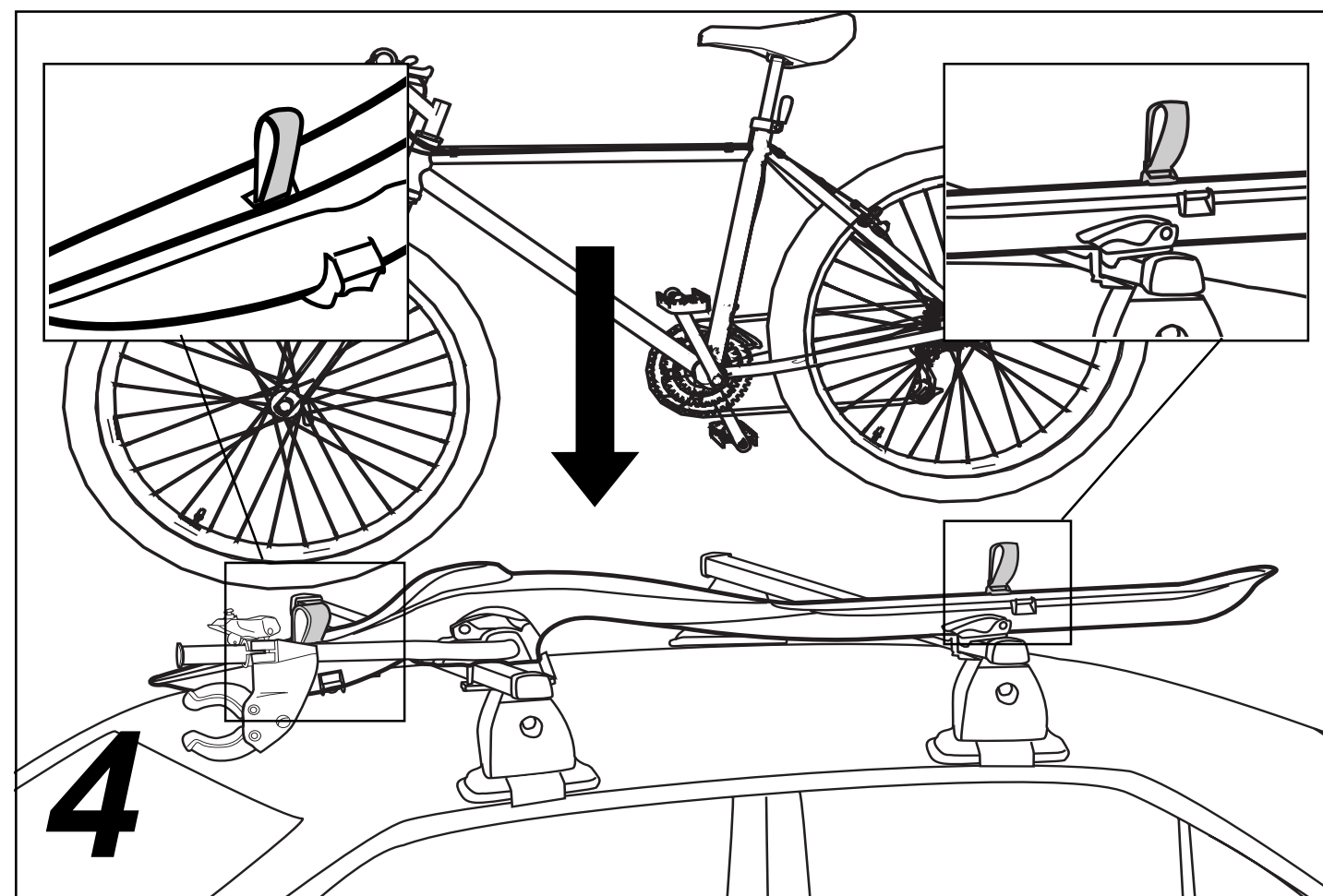

D 1. Das Rohr gegen den Fahrradrahmen klappen. 2. Den Rahmenhalter drehen und zu dem Fahrradrahmen ausrichten.

GB 1. Fold the arm towards the bicycle frame. 2. Turn and adjust the frame holder to fit the bicycle frame.

S 1. Fäll tillbaka röret mot cykelramen. 2. Vrid och justera in ramhållaren efter cykelramen.

F 1. Ramener le tube vers le cadre de la bicyclette. 2. Faire pivoter et régler le support de cadre pour l'ajuster au cadre de la bicyclette.

NL 1. Breng de arm naar het fietsframe. 2. Draai de framehouder tot de framehouder aan de dikte van het frame is aangepast.

FIN Käännä putki polkupyörän runkoa vasten. 2. Säädä runkopidin rungon mukaan.

E Doble el brazo hacia la estructura de la bici. Gire y ajuste el brazo para sujetar la estructura de la bici.

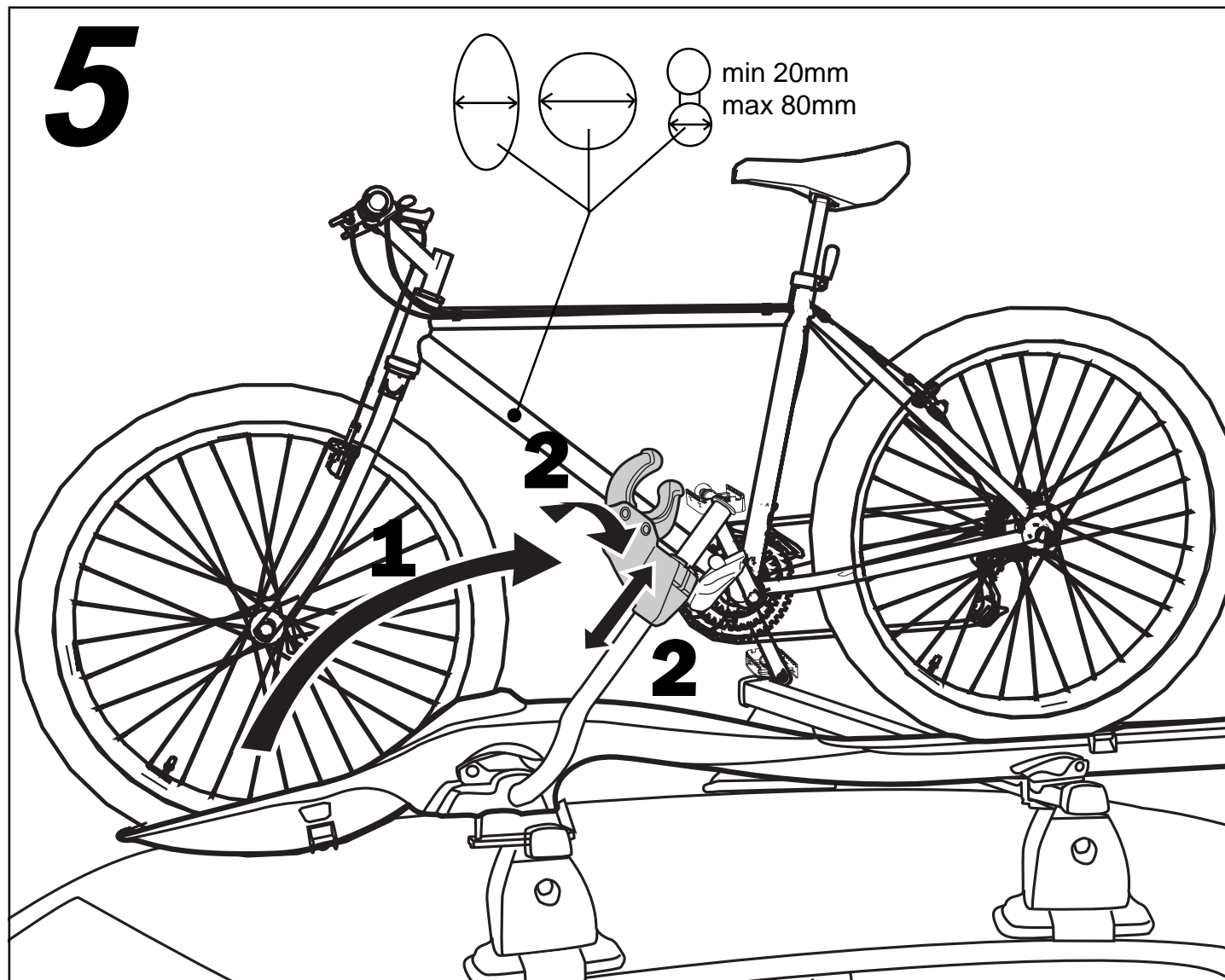

D Wenn der Rahmenhalter in Position am Fahrrad ist, den Hebel zur Mittelposition aufklappen und anschrauben, damit er die richtige Spannkraft hat, wenn der Hebel geschlossen wird. Wichtig! Empfindliche Rahmen können beschädigt werden, wenn der Druck zu groß ist. Den Hebel abschließen, wenn der Fahrradrahmen ordentlich befestigt ist.

GB When the frame holder is adjusted to the bicycle frame, fold up the lever to middle position, spin it around to achieve the correct force when closing it. Important ! Delicate bicycle frames may be damaged if too much force is used. When the bicycle frame is attached firmly, lock the lever.

S När ramhållaren är på plats, vik upp hävarmen till mittposition och skruva på den för att få rätt spännkraft när hävarmen stängs. OBS ! Vissa känsliga ramar kan bli skadade om för hård kraft används. Lås hävarmen när cykelramen sitter fast ordentligt.

F Quand le support de cadre est en place, mettre le levier en position intermédiaire et visser celui-ci pour obtenir un bon serrage quand le levier est rabattu. Attention! Certains cadres fragiles peuvent être abimés si l'on serre trop fort. Bloquer le levier quand le cadre de la bicyclette est fermement tenu en place.

NL Als de framehouder is aangepast aan het fietsframe wordt de hevel naar de middelste positie geplaatst en aangedraaid worden tot de juiste spanning ontstaat voor vastmaken van de hevel. Belangrijk! Kwetsbare fietsframes kunnen beschadigen als er teveel spanning op komt. Als het fietsframe stevig vast zit kan de hevel worden afgesloten.

FIN Kun runkopidin on kohdallaan käännä vipuvarsi keskiasentoon ja kierrä sitä niin, että kiristysvoima on sopiva, kun suljet sen. HUOM! Jotkut arat polkupyörärungot voivat vaurioitua jos säätö on liian kireällä. Lukitse vipuvarsi kun polkupyörä on tukevasti paikallaan.

E Cuando esté ajustado, doblar la palanca a mitad de posición y girarla hasta la fuerza correcta de cierre. Importante! En bicis con estructuras delicadas se pueden dañar si se usa mucha fuerza. Cuando la estructura esté bien atada, cierre la palanca.

