

# TOYOTA

## CELICA

### LIFTBACK

WVTA APPROVED - WVTA GENEHMIGT - APPROUVE WVTA - WVTA GOEDGEKEURD

**PARTNUMBER: PZ402 - 14452 - AB**



REAR SPOILER  
HECKSPOILER  
SPOILER ARRIERE  
ACHTER-SPOILER

KIT CONTENT - STÜCKLISTE - CONTENU - KIT INHOUD

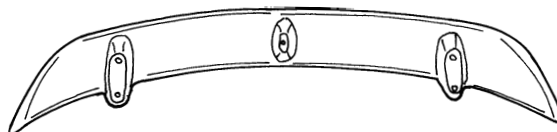

**PZ402-14452-60**

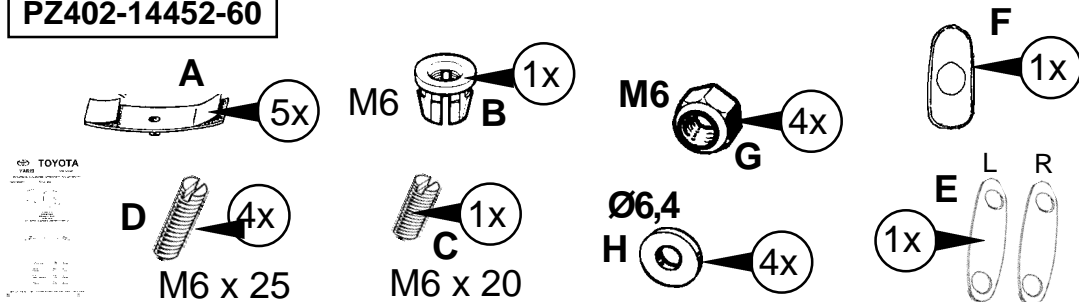

Weight:	1,17 kg
Installation time:	35 minutes
Gewicht:	1,17 kg
Anbauzeit:	35 minuten
Poids:	1,17 kg
Temps d'installation:	35 minutes
Gewicht:	1,17 kg
Installatie tijd:	35 minuten

INSTALLATION MANUAL - ANBAU ANLEITUNG - MANUEL D'INSTALLATION - MONTAGE HANDLEIDING

APPLICATION / ANWENDUNG / APPLICATIE





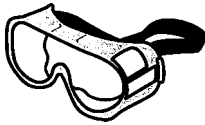

MODEL CODE : ZZT230\*-BL\*\*\*W

☺					☹				
VEHICLE OPTION / FAHRZEUG OPTION/OPTION VEHICULE / VOERTUIG OPTIE									
1					1				
2					2				
3					3				
4					4				
5					5				
6					6				
7					7				
8					8				
9					9				
10					10				
ACCESSORY / ZUBEHÖR / ACCESSOIRE									
1					1				
2					2				
3					3				
4					4				
5					5				
6					6				
7					7				
8					8				
9					9				
10					10				

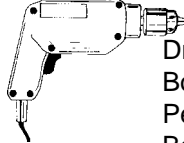
SAFETY PRECAUTION / SICHERHEITSMASSNAHME / PRECAUTIONS DE SECURITE / VEILIGHEIDVOORZIENINGEN

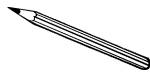
	Step/Punkt/Point/Stap		Step/Punkt/Point/Stap
	4		Step/Punkt/Point/Stap

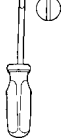
TOOLS / WERKZEUGE / OUTILS / WERKTUIGEN

	Drill Bohrmaschine Perceuse Boormachine		Ø3, Ø8, Ø11 Bits Ø3, Ø8, Ø11 Bohrer Ø3, Ø8, Ø11 Forets Ø3, Ø8, Ø11 Boor		Pencil Stift Stylo pointe Potlood
	Cleaner Entfetter Dégraisseur Onvetter		Screwdriver Schraubendreher Tournevis Schroevendraaier		Rust protection Rostschutzmittel Anti- rouille Anti roest

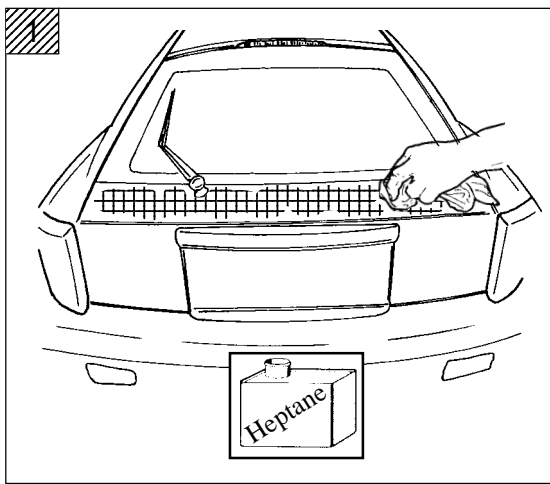

### 1. Clean the mounting surfaces on tailgate.

- Auflageflächen an der Heckklappe reinigen.
- Nettoyer les surfaces d'appui sur hayon.
- Lijmgebied op de achterdeur reinigen en ontvetten.

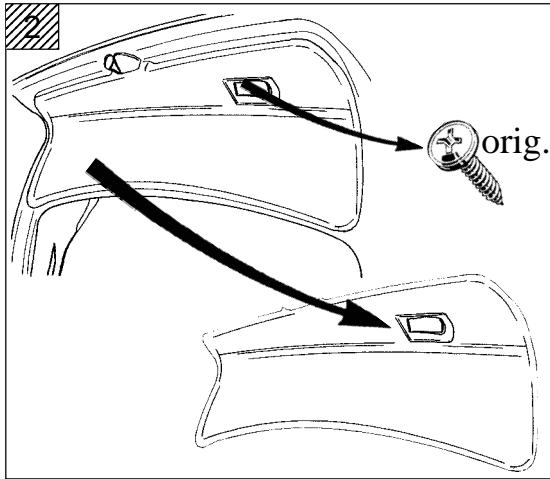

### 2. Remove the original screw.

#### Remove the tailgate.

- Original Schraube entfernen.  
Heckklappenverkleidung entfernen.
- Enlever les vis d'origine et la garniture de hayon.
- Verwijder de originele schroef.  
Verwijder de bekleding van de achterklep.

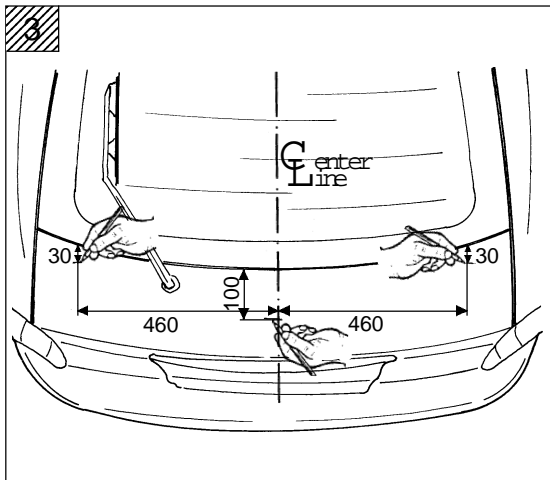

### 3. Mark measure.

- Maß auftragen.
- Marquer la mesure.
- Markeer de maat.

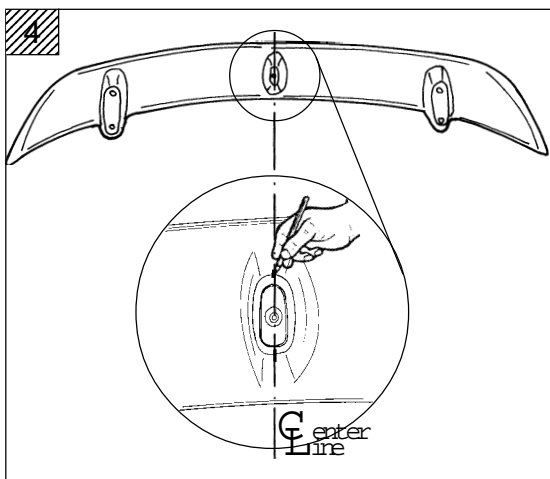

### 4. Mark the center line.

- Mittellinie einzeichnen.
- Marquer la ligne médiane.
- Markeer de center-lijn.



**Critical operation**  
**Specifics tools**



**Operator safety**



**Check point**

5

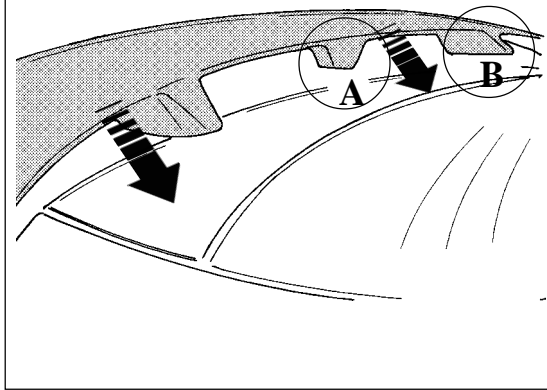

**5. Rears spoiler has to be positioned in center- line of rear gate.**

- Spoiler mittig auf Heckklappe positionieren.
- Centrage du spoiler sur le hayon.
- Achter spoiler op de centerlijn van de achterdeur positionieren.



**A- Figure**  
**A-Abbildung**  
**A-Représentation**  
**A-Figuur**

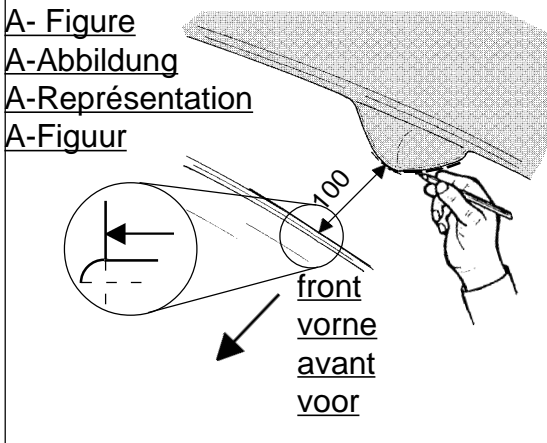

**5a. Mark rearspoiler contour. (middle 100 mm)**

- Spoilerkontur anzeichnen. (mitte 100 mm)
- Marquage du contour du spoiler (milieu à 100 mm)
- Kontour van de spoiler aftekenen. (midden 100 mm)



**B- Figure**  
**B-Abbildung**  
**B-Représentation**  
**B-Figuur**

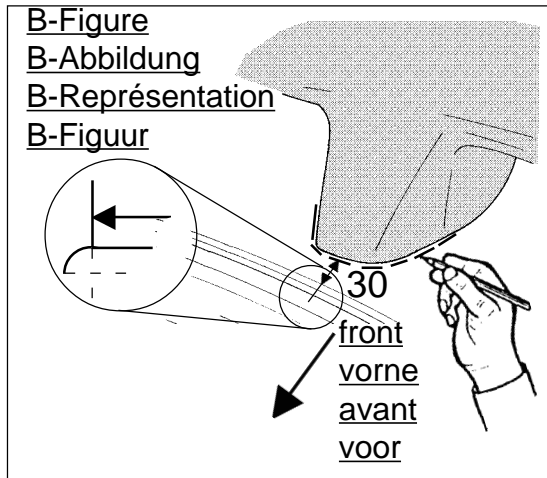

**5b. Mark rearspoiler contour. (left and right 30 mm).**

- Spoilerkontur anzeichnen. (links und rechts 30 mm).
- Marquage du contour du spoiler (30 mm à gauche et à droite).
- Kontour van de spoiler aftekenen (links en rechts 30mm).



6

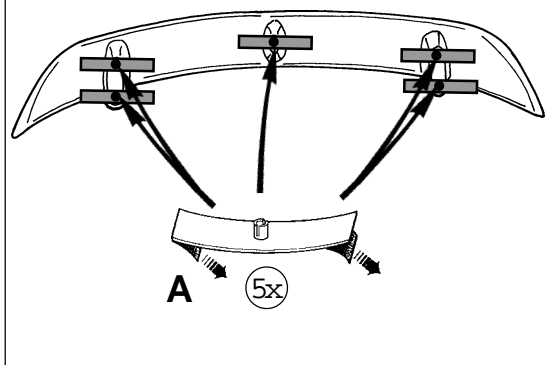

**6. Stick UNI-templates (A) in fixation holes.**

- UNI-Schablonen (A) in Befestigungsbohrungen einstecken.
- Fixation des gabarits (A) dans les trous du spoiler.
- Plaats de uni sjablonen (A) in de fixatiegaten van de spoiler.



**Critical operation**  
**Specifics tools**



**Operator safety**



**Check point**

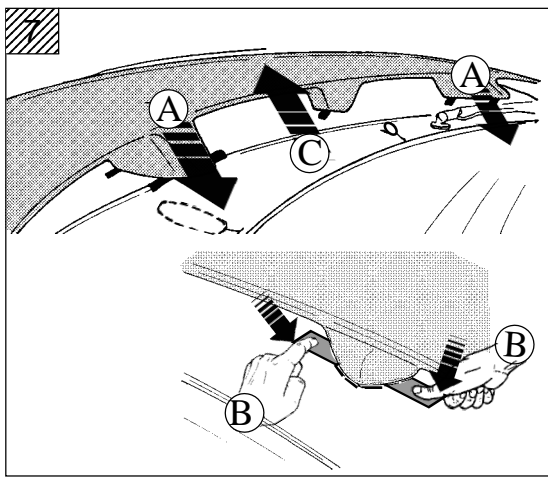

**7. Fit the trunk spoiler into place on the trunk lid and hold it firmly against the trunk lid. Check that the template is attached to the trunk lid securely, then remove the trunk spoiler from the trunk lid.**



- Heckspoiler am Kofferraumdeckel positionieren und fest gegen Kofferraumdeckel drücken. Vergewissern, daß Schablone fest auf Kofferraumdeckel klebt dann Heckspoiler vom Kofferraumdeckel entfernen.
- Ajuster le spoiler sur le coffre et le maintenir fermement dans cette position. Vérifier que le gabarit est bien fixé sur le coffre. Enlever ce dernier du coffre.
- Plaats de spoiler correct op met kofferdeksel, en druk hem stevig aan. Controleer dat de uni-sjabloon goed aan het kofferdeksel is bevestigd. Verwijder hem van met kofferdeksel.

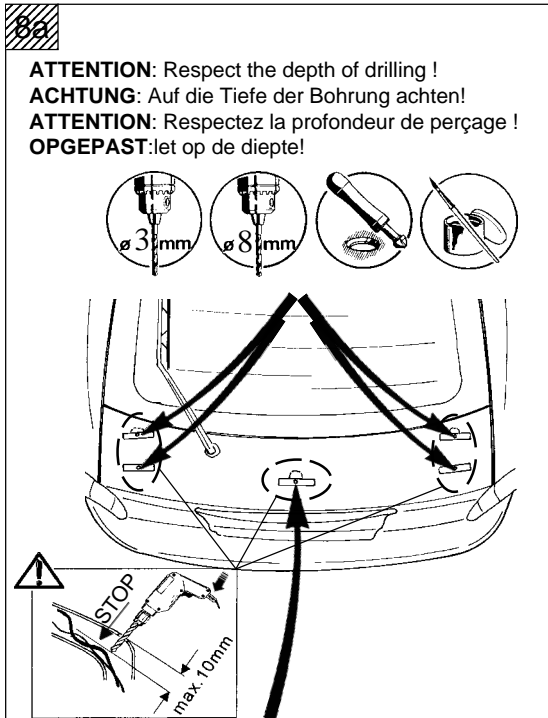

**ATTENTION:** Respect the depth of drilling !  
**ACHTUNG:** Auf die Tiefe der Bohrung achten!  
**ATTENTION:** Respectez la profondeur de perçage !  
**OPGEPAST:** let op de diepte!

**8a. At first drill marked position Ø3 mm and after that drill Ø8 mm.(4x).Remove burrs.Apply rust protection.**



- Markierte Stellen zuerst Ø3mm vorbohren und dann auf Ø8mm aufbohren.(4x).Bohrlöcher entgraten. Rostschutz auftragen.
- Percer d'abord un trou de Ø3mm aux endroits marqués, ensuite percer avec une mèche de Ø8mm.(4x) Limer.Traitement anti-corrosion.
- Voorboren met Ø3, nadien met Ø8 mm naboren.(4x) Ontbramen.Behandelen met anti roest.

**8b. At first drill marked position Ø3 mm and after that drill Ø8 mm and Ø11mm.(1x).Remove burrs.Apply rust protection. Press fixation-clip (B) in drill hole.**

- Markierte Stellen zuerst Ø3mm vorbohren und dann auf Ø8mm und Ø11mm aufbohren.(1x). Bohrlöcher entgraten.Rostschutz auftragen. Befestigungs-clip (B) in Bohrloch eindrücken.
- Percer d'abord un trou de Ø3mm aux endroits marqués, ensuite percer avec une mèche de Ø8mm,Ø11mm.(1x) Limer.Traitement anti-corrosion.Inserer les pattes de fixation (B) aux trous percés dans le hayon.
- Voorboren met Ø3, nadien met Ø8 mm en Ø11mm naboren.(1x) Ontbramen.Behandelen met anti roest.Druk de fixatie clip (B) in het gat.

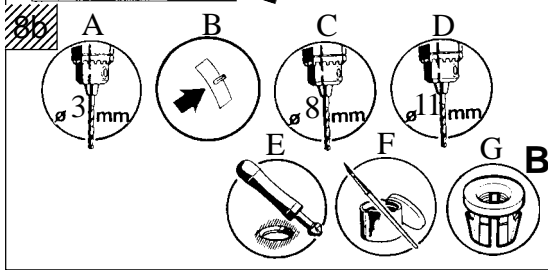

**Caution!**  
 To prevent eye injury from debris, wear eye protection while drilling.



**Warnung!**  
 Tragen Sie beim Bohren eine Schutzbrille, um Ihre Augen vor Verletzungen zu schützen.

**ATTENTION!**  
 Pour éviter toute projection dans les yeux lors du perçage, veuillez porter des lunettes de protection.

**Opgepast!**  
 Voorkom oogletsel, draag steeds veiligheidsbril tijdens boren.

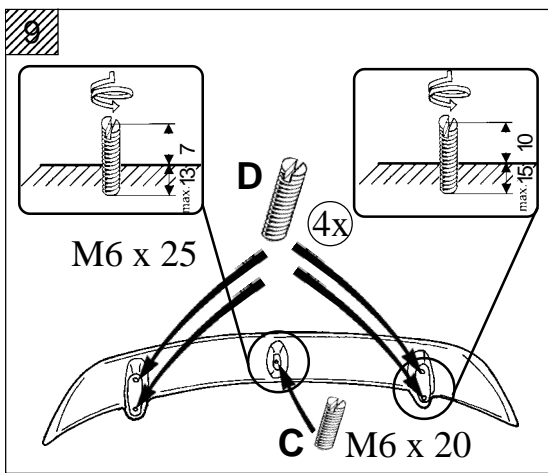

**9. Install bolt M6x25(D), M6x20 (C) in spoiler.**



- Gewindestifte M6x25 (D), M6x20 (C) in Spoiler eindrehen.
- Fixer les vis sans tête M6x25 (D), M6x20 (C) dans le spoiler.
- Installeer bout M6x25, M6x20 (C) in de spoiler.

**Critical operation**  
**Specifics tools**



**Operator safety**



**Check point**

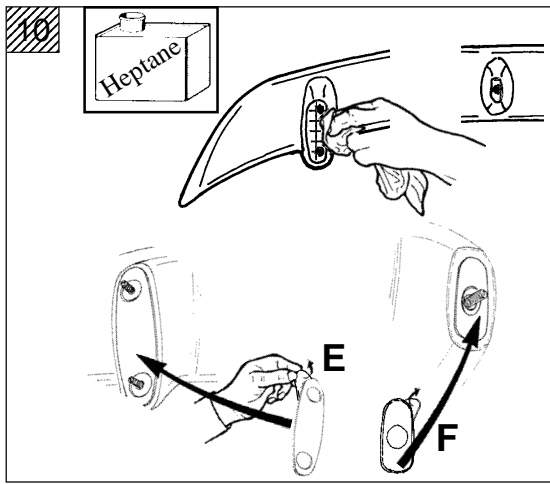

**10. Clean the mounting surfaces on rear spoiler.  
Remove protective foil from seals and paste up on rear spoiler.**



- Die Montageflächen am Spoiler reinigen  
Schutzfolie der Dichtungen abziehen und auf Heckspoiler aufkleben.
- Nettoyer les surfaces d'appui du spoiler. Enlever les films de protection des joints d'étanchéité et les fixer sur le spoiler.
- Reinig de montagevlakken op de spoiler. Verwijder de bescherm folie van de dichtingen en monteer deze op de spoiler.

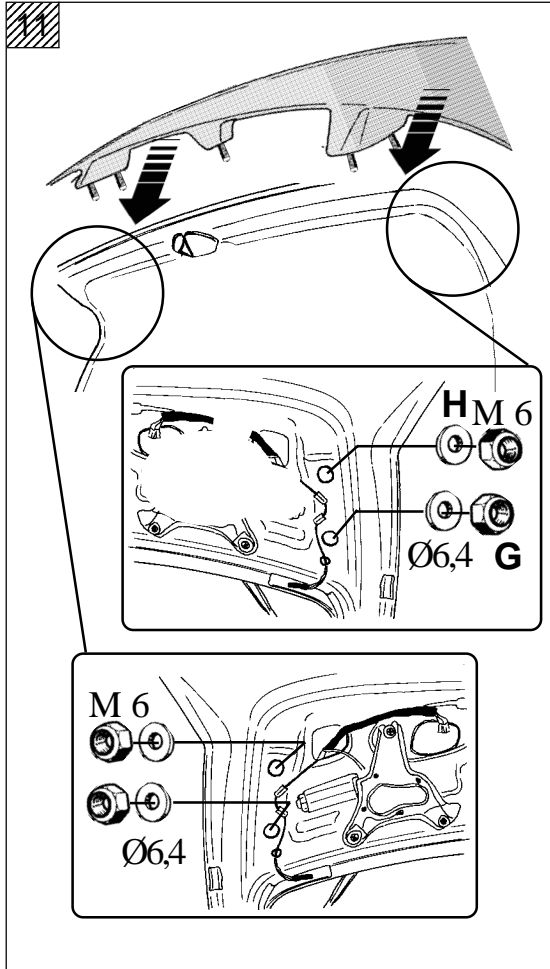

**11. Place the rear spoiler on the car.**



**Fix the rear spoiler with nut M6 (G) and washer Ø6,4 (H).(4x)**

- Heckspoiler auf Auto positionieren.  
Heckspoiler mittels Mutter M6 (G) und Scheibe Ø6,4 (H) festschrauben. (4x)
- Placer le spoiler arrière sur la voiture.  
Fixer le spoiler arrière et l'écrou M6(G), et la rondelle Ø6,4(H). (4x)
- Plaats de spoiler op de wagen.  
Vastzetten van de spoiler met behulp van schroef M6 (G), ring Ø6,4(H). (4x)

Tightening torque: **6 Nm**  
Anziehdrehmoment: **6 Nm**  
Couple de serrage: **6Nm**  
Torsie: **6 Nm**

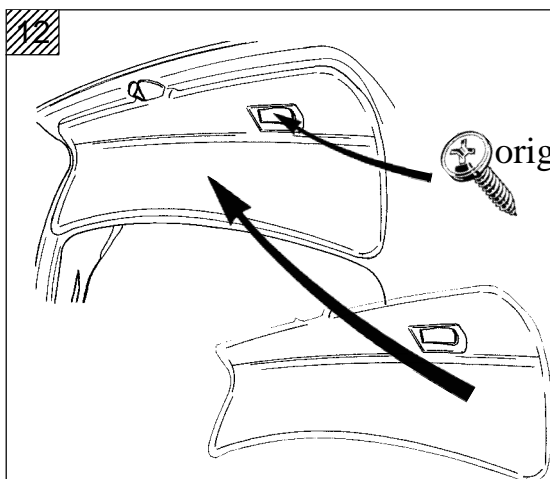

**12. Re-install the original screw.**



**Re-install the tailgate.**

- Original Schraube entfernen.  
Heckklappenverkleidung entfernen.
- Fixer les vis d'origine.  
Remonter la garniture du hayon.
- Herinstalleer de originele schroef.  
Herinstalleer de bekleding van de achterklep.



**Critical operation  
Specifics tools**



**Operator safety**



**Check point**

**ATTENTION  
ACHTUNG  
ATTENTION**



**ATTENCION  
ATTENTIE  
ATTENZIONE**

**F**

Nous attirons votre attention sur le fait que toute réclamation ou demande de dommage et intérêt ne pourrait être formulée tant que le montage aura été fait suivant les instructions techniques prévues pour notre produit. Il est expressément prévu qu' on ne saurait se prévaloir d' un quelconque préjudice contractuel ou rédhibitoire si le montage avait été fait en dépit desdites instructions ou dans un garage ne disposant pas des équipements adéquats.

Le type-nr. **PZ402-14452-AB** est construit pour le véhicule indiqué ci-dessus et ne peut être monté que sur ce véhicule. Pour la fixation, utiliser exclusivement les éléments ci-joints.

**E**

Atención! Pretensiones de garantía o reclamaciones de indemnización por daños y perjuicios de toda clase sólo se aceptarán en caso de un montaje conforme a las instrucciones, efectuado en un taller especializado. Llamamos su atención al hecho de que un montaje inapropiado y no efectuado en un taller especializado tendrá por consecuencia la pérdida del derecho a toda clase de reclamación, sobre todo originada a título de la ley sobre la responsabilidad para productos defectuosos.

El tipo de spoiler **PZ402-14452-AB** está construido para el vehículo arriba mencionado y puede montarse exclusivamente sobre este vehículo. Para su fijación se usarán únicamente las piezas de fijación adjuntas.

**D**

Achtung! Etwaige Gewährleistungsansprüche bzw. Schadenersatzansprüche aller Art können von uns nur bei einer ordnungsgemäßen und der Anleitung entsprechenden Montage in einer Fachwerkstätte berücksichtigt werden.

Wir weisen ausdrücklich darauf hin, daß eine unsachgemäße und nicht in einer Fachwerkstätte durchgeführte Montage einen Verzicht auf die Geltendmachung jeglicher Art insbesondere auch aus dem Titel des Produkthaftpflichtrechtes bewirkt.

Die Typ-Nr. **PZ402-14452-AB**

ist für das oben angeführte Fahrzeug konstruiert und darf nur auf diesem Fahrzeug montiert werden. Für die Befestigung sind ausschließlich die beiliegenden Befestigungsteile zu verwenden.

**NL**

Attentie! Een claim op garantie, resp. op schadeloosstelling, van welke aard ook, kan door ons slechts worden gehonoreerd indien ons produkt deskundig en overeenkomstig de voorschriften door een vakkundige werkplaats gemonteerd is.

Wij wijzen er met nadruk op, dat ondeskundige en niet door een vakkundige werkplaats uitgevoerde montage tot gevolg heeft dat daardoor ieder recht op schadevergoeding, ook op wettelijke aansprakelijkheid inzake produkten, vervalt.

Type-nr. **PZ402-14452-AB**

is voor het boven genoemde voertuig geconstrueerd en mag alleen op dit voertuig gemonteerd worden. Voor de bevestiging behoren uitsluitend de bijliggende bevestigingsdelen gebruikt te worden.

**GB**

Important note! Guarantee claims/compensation claims of all kinds can only be entertained by us if assembly has been carried out properly and in accordance with instructions in a specialist workshop.

We would like to expressly point out that any improper assembly which is not carried out in a specialist workshop will result in the renunciation of the enforcement of compensation claims of any kind, in particular those arising by virtue of the product liability law.

The type no.: **PZ402-14452-AB**

is constructed for the above vehicle and can only be mounted on said vehicle. For the purpose of fixing, please use the attached fixing parts only.

**I**

Attenzione! Qualsiasi diritto a garanzia o diritto al risarcimento del danno può essere preso in considerazione solo se in caso di un montaggio eseguito in modo regolare, secondo le rispettive istruzioni, in un'officina specializzata. Si fa notare esplicitamente che, in caso di un montaggio non appropriato, fuori di un'officina specializzata, si rinuncia all'esercizio di qualsiasi diritto, soprattutto di quello derivante dal titolo della responsabilità civile del fabbricante o venditore del prodotto.

Il modell spoiler : **PZ402-14452-AB**

è stato costruito per il veicolo sopraindicato e può essere montato solo su questo veicolo. Per il fissaggio vanno usati esclusivamente gli elementi di fissaggio acclusi.

**P**

Atenção! Quaisquer reivindicações de garantia ou de indemnização apenas poderão ser consideradas por nós se a montagem foi devidamente efectuada numa oficina especializada. Chamamos expressamente a atenção para o facto de que uma montagem não efectuada devidamente e não numa oficina especializada resultará na renúncia do direito a quaisquer reivindicações, em especial á do direito sob a lei da responsabilidade de produtos.

Tipo Nº **PZ402-14452-AB**

Foi construido para o veiculo acima referido e só poderá ser montado neste veiculo. Para a fixação, utilizar apenas as peças de fixação juntas.

## Lackieranleitung für grundierte RIGID Teile

### 1) Der Teil wurde schon grundiert

2) **Schleifen:** Schleifen der Teile mit P 1000 Wasserschleifpapier und wenn Poren sichtbar sind kitten (z.B. Fa. 3M 5960 oder Fa. Spies Hecker 7715)

3) **Wird beim Vorbereiten zum Lackieren die Grundierschicht durchgeschliffen, so ist nochmals zu grundieren** (z.B. Fa. Spies Hecker)

Priomat Elastic-Hafffüller 3305	100 Teile
Priomat Kunststoffverdünnung 8581	50 Teile

### 4) Reinigung:

- Reinigen mit Silikonentferner (z.B. Fa. Spies Hecker 7799)
- Abwischen des Teiles mit einem Staubbindetuch (z.B. Fa. Brill Staubfix)

### 5) Decklackierung:

#### 5a) 1-Schichtlackierung

BASF Serie 21	100 Teile
BASF Elastikzusatz 521 - 111	30 Teile
BASF Härter MS Top 529 - 73	50 Teile
BASF Einstellzusatz 352 - 91	max. 10 %

- Anwendung:

Min. 2 Spritzgänge (bis Deckkraft des Farbtons erreicht ist).

**ACHTUNG ABLÜFTEZEITEN ZWISCHEN DEN EINZELNEN SPRITZGÄNGEN BEACHTEN!**

- Ablüftezeit vor dem Trocknen mind. 15 Min.

#### 5b) 2-Schichtlackierung

##### - BASISLACK:

Spies Hecker Serie 293 oder 295	100 Teile
Spies Hecker Verdünnung 3054	50 Teile

- Anwendung:

Min. 2 Spritzgänge (bis Deckkraft des Farbtons erreicht ist).

**ACHTUNG ABLÜFTEZEITEN ZWISCHEN DEN EINZELNEN SPRITZGÄNGEN BEACHTEN!**

##### - KLARLACK:

Spies Hecker Klarlack MS plus T30	100 Teile
Spies Hecker Elastikzusatz 8573	30 Teile
Spies Hecker Härter MS plus 3030	50 Teile
Spies Hecker Verdünnung 3054	max. 10 %

- Anwendung:

2 Spritzgänge

**ACHTUNG ABLÜFTEZEITEN ZWISCHEN DEN EINZELNEN SPRITZGÄNGEN BEACHTEN!**

- Ablüftezeit vor dem Trocknen mind. 15 Min.

### 6) Trocknung:

- Bei max. 50°C für mind. 1 Std. oder Lagerung bei Raumtemperatur über Nacht (Staubbrocken)
- Lagerung für mind. 24 Std. bei Raumtemperatur (vollkommen ausgehärtet)

### 7) Polieren:

- Anwendung:
  - Sichtbare Staubeinschlüsse mit Schleifblüten (z.B. Fa. 3M 13444) herausschleifen.
  - Den Teil mit der Polierpaste (z.B. Fa. 3M 5923) und der Poliermaschine (z.B. Fa. 3M Bohrmaschine + Schleifteller + Buffing Pad) einreiben.
  - Von Hand mit Glanzpolitur (z.B. Fa. 3M 05990) und sauberer Polierwolle auf Hochglanz polieren.

**ACHTUNG HERSTELLERHINWEISE BEACHTEN !!**

## Painting Procedure for primered RIGID parts

1) **Part has already been primed.**

2) **Sanding:** Sand part with P1000 water-sandpaper and putty if pores are visible (e.g. with 5960 from 3M or 7715 from Spies Hecker)

3) **Should the primer layer come off during painting preparation due to too much sanding, then primer must be applied again** (e.g. Spies Hecker)

Priomat elastic filler 3305	100 parts
Priomat thinner 8581	50 parts

### 4) Cleaning:

- Clean with silicone remover (e.g. from Spies Hecker 7799)
- Wipe part with a dustbonding cloth (e.g. Brill Staubfix)

### 5) Top coating:

#### 5a) One-coated paint

BASF Serie 21		100 parts
BASF elastic-admixture 521-111	min.	30 parts
BASF MS top hardener 529-73		50 parts
BASF thinner 352-91	max.	10 %

- application:

Apply at least twice (until colour-tone is achieved)

**MAKE SURE TO KEEP THE FLASH-OFF TIME DURING EACH SPRAY STEP!**

- Let it air-dry for at least 15 min before undergoing drying procedure.

#### 5b) Two-coated paint

##### - BASE-PAINT:

Spies Hecker Serie 293 or 295	100 parts
Spies Hecker thinner 3054	50 parts

- application:

Apply at least twice (until colour-tone is achieved)

**MAKE SURE TO KEEP THE FLASH-OFF TIME DURING EACH SPRAY STEP!**

##### - CLEAR COAT:

Spies Hecker clear coat MS plus T30	100 parts
Spies Hecker elastic-admixture 8573	min. 30 parts
Spies Hecker hardener MS plus 3030	50 parts
Spies Hecker thinner 3054	max. 10 %

- application:

2 spray steps

**MAKE SURE TO KEEP THE FLASH-OFF TIME DURING EACH SPRAY STEP!**

- Let it air-dry for at least 15 minutes before undergoing drying-procedure

### 6) Drying:

- at max. 50 degrees C for at least 1 hour or let it dry overnight at room temperature (dust-dry)
- Storage for at least 24 hours at room temperature (thoroughly hardened)

### 7) Polishing:

- application:
  - Sand dust-enclosures with sandpaper (3M 13444)
  - Rub part with polish-paste (3M 5923) and by means of a polishing-machine (3M drill machine + sander + buffing pad). Polish with shiny polish by hand (3M 05990) and high polish with a clean polishing cloth.

**FOLLOW INSTRUCTIONS OF THE PAINT SUPPLIER !!**



## Instructions de peinture pour pièces en RIGID avec peinture de fond

- 1) La pièce doit déjà avoir reçu une couche de fond.
- 2) Polissage: polir les pièces au papier-émeri P1000 et mastiquer si des pores sont apparents. (Ex.: Sté 3M 5960 ou Sté Spies Hecker 7715)
- 3) Si en ponçant vous avez éliminé une partie de la couche de fond passée avant d'appliquer la laque, il y a lieu d'appliquer une nouvelle sous-couche (par exemple de la firme Spies Hecker)  
Priomat Elastic - produit de coupage adhérent 3305  
Priomat diluant plastique 8581
- 4) Nettoyage:
  - nettoyer avec un produit à silicone (Ex.: Sté Spies Hecker 7799)
  - Essuyer la pièce avec un chiffon antipoussière (Ex.: Sté Brill Staubfix)
- 5) Peinture finale:
  - 5a) Première couche de peinture  
BASF série 21  
BASF additif élastique 521-111  
BASF durcisseur MS Top 529-73  
BASF additif normalisant 352-91  
- Emploi:  
Au minimum 2 pulvérisations de peinture (jusqu'à ce que le pouvoir couvrant de la teinte soit atteint).  
ATTENTION! RESPECTER LES TEMPS D' AERATION ENTRE CHAQUE PULVERISATION!  
- Temps d' aération avant le séchage: min. 15 minutes.

### 5b) Seconde couche de peinture

- PEINTURE DE BASE:  
Spies Hecker série 293 ou 295  
Spies Hecker diluant 3054  
- Emploi:  
Au minimum 2 pulvérisations de peinture (jusqu' à ce que le pouvoir couvrant de la teinte soit atteint)  
ATTENTION! RESPECTER LES TEMPS D' AERATION ENTRE CHAQUE PULVERISATION!  
- VERNIS TRANSPARENT:  
Spies Hecker vernis transparent MS plus T30  
Spies Hecker additif élastique 8573  
Spies Hecker durcisseur MS plus 3030  
Spies Hecker diluant 3054  
- Emploi: 2 pulvérisations de peinture  
ATTENTION! RESPECTER LES TEMPS D' AERATION ENTRE CHAQUE PULVERISATION!  
- Temps d' aération avant le séchage: min. 15 minutes.

### 6) Séchage:

- à 50 °C minimum pendant 1 heure ou une pose à température ambiante pendant la nuit (hors poussière)
- entreposition de 24 heures minimum à température ambiante (entièrement durci)

### 7) Polissage:

- emploi: polir les impuretés visibles avec papier-émeri (Ex.: Sté 3M 13444).
- Enduire la pièce de pâte abrasive à polir (Ex.: Sté 3M 5923) puis au banc à polir (Ex.: perceuse Sté 3M + disque + meule flexible en laine).
- Polir à la main au vernis brillant (Ex.: Sté 3M 05990), puis à la laine à polir propre.

**ATTENTION! RESPECTER LES CONSEILS DU FABRICANT !!**

## Richtlijnen voor lakwerk bij met grondverf behandelde RIGID onderdelen

- 1) Het onderdeel werd reeds met grondverf behandeld
- 2) Schuren: schuren van de onderdelen met P 1000 water schuurpapier en als er porien zichtbaar zijn, plamuren (Bijvoorbeeld met 3 M 5960 of Firma Spies Hecker 7715).
- 3) Als bij de voorbereiding voor het lakken de grondverflaag doorgesiepen wordt, moet er een nieuwe grondverflaag opgebracht worden (bijv. firma Spies Hecker)  
Priomat Elastic-Hecthvuller  
Priomat Kunststofverduunning 8581
- 4) Reinigen:
  - reinigen met silicone-verwijderer (bijv. firma Spies Hecker 7799)
  - het onderdeel afwissen met een stofbindingsdoek (bijv. Brill Staubfix)
- 5) Deklakken:
  - 5a) 1-laaglakkering  
BASF Serie 21  
BASF Elastiekadditief 521-111  
BASF hardingsmiddel MS Top 529-73  
BASF insteladditief 352-91  
- Behandeling:  
Minstens 2 maal spuiten (totdat de kleurtone bereikt is)  
ATTENTIE! TUSSEN DE AFZONDERLIJKE SPUITLAGEN MOETEN DE LUCHTINGSTIJDEN IN ACHT WORDEN GENOMEN!  
- Luchtingstijden voor het drogen: minstens 15 minuten.

### 5b) 2-laaglakkering

- **BASISLAK:**  
Spies Hecker serie 293 of 295  
Spies Hecker verduunning 3054  
- Behandeling: minstens 2 maal spuiten (totdat de kleurtone bereikt is)  
ATTENTIE! TUSSEN DE AFZONDERLIJKE SPUITLAGEN MOETEN DE LUCHTINGSTIJDEN IN ACHT WORDEN GENOMEN!

### - KLAARLAK:

- Spies Hecker Klarlack MS plus 30  
Spies Hecker Elastiekadditief 8573  
Spies Hecker hardingsmiddel MS plus 3030  
Spies Hecker verduunning 3054  
- Behandeling: 2 maal spuiten  
ATTENTIE! TUSSEN DE AFZONDERLIJKE SPUITLAGEN MOETEN DE LUCHTINGSTIJDEN IN ACHT WORDEN GENOMEN!  
- Luchtingstijden voor het drogen: minstens 15 minuten.

### 6) Drogen:

- Minstens 1 uur bij hoogstens 50°C of bij kamertemperatuur gedurende de nacht (stofdroom)
- Minstens 24 uur drogen bij kamertemperatuur (volledige verharding).

### 7) Polijsten:

- Behandeling:  
Zichtbare stofdeeltjes met speciaal schuurpapier (bijv. van de Firma 3M 13 444) uitschuren; het onderdeel met polijstpasta (bijv. 3M 5923) en met een polijstmachine (bijv. 3M boormachine + polijtschijf + buffing pad) insmeren. Handmatig polijstmiddel aanbrengen (bijv. 3M 05990) en met reine polijstwol op hoogglans polijsten.

**ATTENTIE: VOLG DE AANWIJZINGEN VAN DE FABRIKANT !!**