



Land Cruiser V8

Towing hitch Detachable

Installation instructions



Model year:	2007
Vehicle code:	** J200 * - G ** E * W
Part number:	PZ408-72555-00
 Weight:	12 kg

Manual reference number: AIM 000 974-4

Revision Record

Rev. No.	Date	Page	Picture	Update	New	Deleted Steps
1	11-09-2007	26; 28	24; 28	x		
2	19-09-2007	13; 31	Fastening kit; sketch; 34	x	fig 34	
3	06-12-2007	14; 21; 25; 26; 34	Bolts; Tools; 14; 20; 21; 22; 38	x	fig 14	
4	20-12-2007	27	25	x		

GB

FITTING INSTRUCTIONS - TOWBAR

Type:	BRINK 4247
D-value:	17,4 kN
Vertical coupling load towbar:	140 kg
Vertical coupling load car:	140 kg
Manufacturer:	THULE TOWING SYSTEMS B. V. Postbox 24 NL 7950 AA Staphorst
Model Application:	Land Cruiser V8
EC-Type Approval No.:	e11*94/20*6616*0

A50-X

Expert Fitment Required Ensure that this fitting instructions is passed to the customer

In order to use the trailer hitch, simultaneous installation of an electrical kit is required. **(Cable set not included!)**

Remove undersealing, anti-corrosion wax and noise-deadening material in the area of the contact surfaces.

Apply corrosion protection material as specified in the TOYOTA service guidelines, where necessary.

After approximately 1000 km of trailer use, retighten all bolts to the correct torque values.

For correct trailer loads please refer to vehicle documents of the individual vehicle model.

The coupling ball must be kept clean and well greased*.

*EXCEPTION: When stabilizers are used, proceed according to the instructions of the manufacturers of the stabilizer. In this case coupling ball must be inspected for wear at regular intervals.

The trailer coupling must be installed and inspected in accordance with the applicable national regulations.

D

ANBAUANWEISUNG FÜR ANHÄNGEVORRICHTUNG

Typ:	BRINK 4247
D-Wert:	17,4 kN
Stützlast Anhängervorrichtung:	140 kg
Stützlast Fahrzeug:	140 kg
Hersteller:	THULE TOWING SYSTEMS B. V. Postbox 24 NL 7950 AA Staphorst
Verwendungsbereich:	Land Cruiser V8
EWG-Typgenehmigung Nr.:	e11*94/20*6616*0

A50-X

Einbau von einer Fachwerkstatt durchführen lassen.

Diese Einbauanweisung ist dem Kunden auszuhandigen.

Zum Betreiben der Anhängervorrichtung ist der gleichzeitige Einbau eines Elektrobausatzes erforderlich. **(Kabelset nicht mitgeliefert!)**

Im Bereich der Anlageflächen muß Unterbodenschutz, Hohlraumkonservierung (Wachs) und Antidröhnmaterial entfernt werden.

Wo erforderlich, Korrosionsschutz entsprechend den TOYOTA-Service Richtlinien vornehmen.

Nach 1000 km Anhängerbetrieb alle Befestigungsschrauben mit vorgeschriebenem Drehmoment nachziehen.

Die für das jeweilige Fahrzeugmodell verbindlichen Anhängelasten sind den Fahrzeugpapieren zu entnehmen.

Die Kupplungskugel ist sauber zu halten und zu fetten*.

*AUSNAHME: Bei Verwendung von Stabilisierungseinrichtungen nach den Anweisungen des Herstellers der Stabilisierungseinrichtung vorgehen. Ebenfalls muß bei Verwendung einer solchen Stabilisierungseinrichtung die Kupplungskugel in regelmäßigen Abständen auf Verschleiß untersucht werden.

Der Anbau hat nach dieser Anbauanweisung zu erfolgen und ist gem. §§ 19, 20 oder 21 StVZO durch einen amtlich anerkannten Prüfer oder Sachverständigen zu überprüfen.

Die Typgenehmigung der Anhängervorrichtung und diese Anbauanweisung sind dabei vorzulegen. Anbau, Überprüfung und Genehmigung der Anhängervorrichtung müssen den gültigen gesetzlichen Bestimmungen entsprechend durchgeführt werden.

D

Der grundsätzliche Anbau der Anhängervorrichtung nach Anhang I, Nr. 5.10 in Verbindung mit Anhang VII der Richtlinie 94/20/EG ist überprüft:

- * Die vom Fahrzeughersteller serienmäßig genehmigten Befestigungspunkte sind eingehalten.
- * Die Vorgaben zum Freiraum um die Kugel beziehungsweise über der Kugel sowie zur erforderlichen Höhe der Kugel über der Fahrbahn (Anhang VII, Abbildung 30 der Richtlinie 94/20/EG) sind beim serienmäßigen Fahrzeug gewährleistet.
- * Die Kenndaten D-Wert und zul. statische Stützlast der Anhängervorrichtung sowie das amtliche Prüfzeichen befinden sich auf dem Typschild.
- * Nur im Anhängetrieb darf das rückwärtige amtliche Kennzeichen durch die Kugel verdeckt werden, ansonsten ist sie abzunehmen und im Kofferraum befestigt mitzuführen.

Diese Montage- und Betriebsanleitung ist im Fahrzeug mitzuführen und ggf. berechtigten Personen vorzulegen.

Der Eintrag dieser EG-geprüften Anhängervorrichtung in die Fahrzeug-Papiere ist nicht (mehr) erforderlich; allerdings wird insbesondere bei Selbstmontage empfohlen, das Fahrzeug nach dem ordnungsgemäßen Anbau der Anhängervorrichtung bei einer auf den Anbau von BRINK Anhängervorrichtungen geschulten Fachwerkstätte vorzuführen, damit die Einhaltung aller Bedingungen nochmals überprüft wird.

Montagehinweise:

Die Anhängervorrichtung ist ein Sicherheitsteil. Deshalb darf sie nur sach- und fachgerecht montiert werden.

Jegliche Änderungen bzw. Umbauten an der Anhängervorrichtung sind verboten. Sie führen zum Erlöschen der Genehmigung.

Isoliermasse bzw. Unterbodenschutz am Fahrzeug -falls vorhanden -im Bereich der Anlageflächen der Anhängervorrichtung sind zu entfernen. Blanke Karosseriestellen sowie Bohrungen mit Rostschutz versiegeln.

Falls erforderlich, Korrosionsschutz entsprechend den Toyota-Service-Richtlinien vornehmen.

Betriebshinweise:

Sämtliche Befestigungsschrauben der Anhänge-

D

vorrichtung sind nach circa 1000 Anhänger - km mit den vorgeschriebenen Anzugsdrehmomenten nachziehen.

Die Kupplungskugel ist sauber zu halten und leicht zu fetten. Die Verwendung einer Schutzkappe wird empfohlen. Werden jedoch Stabilisierungseinrichtungen verwendet, muß die Kupplungskugel fettfrei sein. Die Hinweise in den diesbezüglichen Betriebsanleitungen sind zu beachten.

Sobald an einer beliebigen Stelle ein Kupplungskugel-Durchmesser von 49,0 mm oder kleiner erreicht ist, darf die Kugel der Anhängervorrichtung aus Sicherheitsgründen nicht mehr weiter benutzt werden.

Das Leergewicht des Fahrzeuges erhöht sich nach Montage der Anhängervorrichtung um circa 20 kg.

Die zulässige Anhängelast und statische Stützlast für das Fahrzeug sind zu beachten. Diese Angaben sind in der Bedienungsanleitung des Fahrzeugs und in den Fahrzeug-Papieren vermerkt. Kontrolle: Die auf dem Fabrikschild der Anhängervorrichtung aufgeführten Daten müssen gleich oder größer sein als die vom Fahrzeughersteller genehmigten Daten. Falls sie größer sind, bleiben die vom Fahrzeughersteller genehmigten Daten gültig.

E

INSTRUCCIONES DE MONTAJE PARA EL DISPOSITIVO DE REMOLQUE

Tipo: BRINK 4247
 Valor-D: 17,4 kN
 Carga de apoyo de remolque: 140 kg
 Carga de apoyo de vehículo: 140 kg
 Fabricante: THULE TOWING
 SYSTEMS B. V.
 Postbox 24
 NL 7950 AA Staphorst
 Land Cruiser V8
 e11*94/20*6616*0

Campo de aplicación:
 la CEE nº:

A50-X

El montaje deberá ser realizado por un taller especializado

Estas instrucciones de montaje deben de ser entregadas al cliente.

Para el funcionamiento del dispositivo de remolque hace falta al mismo tiempo el montaje de un conjunto eléctrico. **(Juego de cables no viene incluido)**

En el área de las superficies de apoyo han de eliminarse la protección del fondo, la conservación del espacio hueco (cera) y el material antiresonante.

En caso de necesidad, efectuar la protección anticorrosiva de acuerdo con las directrices de servicio de TOYOTA.

Al cabo de 1.000 km. de funcionamiento de remolque, reapretar todos los tornillos de fijación con el par de fuerzas especificado.

Las cargas de remolque admisibles para cada modelo respectivo de vehículo se pueden ver en la documentación del mismo.

La bola de acoplamiento ha de mantenerse limpia y engrasarse*.

* EXCEPCIÓN: En caso de utilización de dispositivos de estabilización, deberá procederse de acuerdo con las instrucciones del fabricante del dispositivo de estabilización. Igualmente, al utilizar tal dispositivo de estabilización, la bola de acoplamiento ha de examinarse a intervalos regulares en cuanto a su desgaste.

El montaje, la comprobación y la autorización del dispositivo de remolque deberán efectuarse de acuerdo con las disposiciones legales válidas.

F

NOTICE DE MONTAGE DE L'ATTELAGE

Type: BRINK 4247
 Valeur D: 17,4 kN
 Charge d'appui de l'attelage: 140 kg
 Charge d'appui de véhicule: 140 kg
 Fabricant: THULE TOWING
 SYSTEMS B. V.
 Postbox 24
 NL 7950 AA Staphorst
 Land Cruiser V8
 e11*94/20*6616*0

Domaine d'utilisation:
 N° d'homologation de
 la CE:

A50-X

Confier le montage à un atelier spécialisé

Cette notice de montage doit être remise au client.

L'utilisation du dispositif de remorquage implique le montage simultané d'un set électrique. **(Faisceau de câbles non fourni !)**

La protection du dessous de caisse, la cire de conservation des corps creux et le produit d'insonorisation doivent être enlevés.

Procéder à la protection contre la corrosion là où nécessaire et conformément aux directives de TOYOTA-Service.

Après avoir tracté une remorque sur 1000 km resserrer toutes les vis de fixation au couple prescrit.

Les charges pouvant être tractées par chacun des modèles sont prescrites dans les papiers du véhicule.

La rotule doit toujours être propre et graissée.*

* EXCEPTION: En cas d'utilisation de dispositifs de stabilisation, procéder selon les instructions du fabricant du dispositif de stabilisation. La rotule doit également être périodiquement vérifiée quant à son usure éventuelle si un tel dispositif de stabilisation est employé.

Le dispositif de remorquage doit être monté, vérifié et autorisé conformément aux dispositions légales en vigueur.

I**ISTRUZIONE DI MONTAGGIO DEL DISPOSITIVO DI TRAINO**

Tipo: BRINK 4247
 Valore-D: 17,4 kN
 Carico del timone di traino: 140 kg
 Carico del timone di veicolo:
 lo: 140 kg
 Produttore: THULE TOWING
 SYSTEMS B. V.
 Postbox 24
 NL 7950 AA Staphorst
 Land Cruiser V8
 Campo d'uso: Land Cruiser V8
 EURO approval No.: e11*94/20*6616*0

A50-X

Il montaggio dev'essere affidato a un'officina specializzata.

Le presenti istruzioni di montaggio devono essere consegnate al cliente.

Per l'utilizzazione del dispositivo di traino è necessaria l'applicazione di un relativo impianto elettrico. **(Set di cavi non in dotazione!)**

Allontanare la protezione sottoscocca, il trattamento antiruggine dei recessi irraggiungibili (cera) e la massa antirombo nell'ambito delle superfici di contatto.

Se e dove necessario applicare la protezione anti-corrosione attenendosi alle direttive service TOYOTA.

Dopo 1000 km di uso del traino, stringere di nuovo tutte le viti di fissaggio con il momento torcente prescritto.

Il peso massimo trainabile vincolante per il rispettivo modello di veicolo trainante è riportato nella rispettiva documentazione tecnica del veicolo.

L'aggancio a sfera dev'essere mantenuto pulito e ingrassato (*).

(* ECCEZIONE: Nel caso vengano impiegati dispositivi di stabilizzazione attenerci alle istruzioni del produttore del dispositivo di stabilizzazione. Nel caso d'impiego di un tale dispositivo di stabilizzazione è pure necessario di controllare a regolari intervalli di tempo il grado di usura dell'aggancio a sfera.

Il montaggio, la revisione ed il collaudo del dispositivo di traino dovranno essere eseguiti nel rispetto della normativa legale vigente.

P**INSTRUÇÕES DE MONTAGEM PARA DISPOSITIVO DE REBOQUE**

Tipo: BRINK 4247
 Valor D: 17,4 kN
 Capacidade de carga de reboque: 140 kg
 Capacidade de carga sobre o veículo: 140 kg
 Fabricante: THULE TOWING
 SYSTEMS B. V.
 Postbox 24
 NL 7950 AA Staphorst
 Land Cruiser V8
 Campo de utilização: Land Cruiser V8
 N° de autorização CEE: e11*94/20*6616*0

A50-X

Mandar efectuar a montagem em uma oficina especializada

Estas instruções de montagem deverão ser entregues ao cliente.

Para operação deste dispositivo de reboque, é necessário montar um conjunto eléctrico simultaneamente. **(O conjunto de cabos não está incluído!)**

Na superfície do sistema deverá ser removida a protecção inferior da carroçaria, conservante de espaços ociosos (cera) e material anti-ruído.

Efectuar as medidas de protecção anti-corrosiva onde for necessário, de acordo com as directrizes de serviço da TOYOTA.

Reapertar todos parafusos de fixação com o binário de aperto prescrito após 1000 km.

As cargas de reboque permitidas autorizadas para cada modelo de veículo podem ser vistas nos documentos do veículo.

A bola do engate de reboque deverá ser mantida limpa e lubrificada*.

* EXCEPÇÃO: Utilizar dispositivos estabilizadores de acordo com as instruções de operação dos fabricantes dos dispositivos. Da mesma forma deve controlar a bola do engate em intervalos regulares quanto à desgaste no caso de se utilizar tais dispositivos estabilizadores.

A montagem, controle e autorização do dispositivo de reboque deverão ser executados de acordo com as normas legais.

NL

MONTAGE-INSTRUCTIE VOOR TREKHAAK

Type: BRINK 4247
 D-waarde: 17,4 kN
 Draaglast trekhaak: 140 kg
 Draaglast voertuig: 140 kg
 Fabrikant: THULE TOWING SYSTEMS B. V.
 Postbox 24
 NL 7950 AA Staphorst
 Toepassingsgebied: Land Cruiser V8
 EEG-typegoedkeuring nr.: e11*94/20*6616*0

A50-X

Montage door een erkende garage laten uitvoeren
Deze montage-instructie moet aan de klant worden gegeven.

Om de trekhaak te kunnen gebruiken is montage van een passende kabelset noodzakelijk.
(Kabelset niet meegeleverd!)

Op de contactvlakken de tectyl, conservering van holle ruimten (was) en antidreunmateriaal verwijderen.

Waar nodig corrosiebescherming overeenkomstig de richtlijnen van de TOYOTA-service aanbrengen.

Na 1000 km gebruik van de aanhanger alle bevestigingsbouten met het voorgeschreven draaimoment vastdraaien.

De voor het desbetreffende model auto bindend toegestane gewichten van de aanhangwagen staan in het kentekenbewijs vermeld.

De koppelingskogel moet schoon gehouden en ingevet worden*.

* UITZONDERING: Bij gebruik van stabilisatie-inrichtingen volgens de aanwijzingen van de fabrikant van de stabilisatie-inrichting te werk gaan. Ook moet bij het gebruik van een dergelijke stabilisatie-inrichting de koppelingskogel regelmatig op slijtage worden onderzocht.

Monteren, controleren en goedkeuring van de aanhanginrichting moeten overeenkomstig de geldende wettelijke bepalingen worden uitgevoerd.

DK

MONTERINGSVEJLEDNING FOR ANHÆNGERTRÆK

Type: BRINK 4247
 D-Værdi: 17,4 kN
 Støttebelastning anhængertræk: 140 kg
 Støttebelastning på køretøj: 140 kg
 Producent: THULE TOWING SYSTEMS B. V.
 Postbox 24
 NL 7950 AA Staphorst
 Anvendelsesområde: Land Cruiser V8
 EWG-typegodkendelse nr. e11*94/20*6616*0

A50-X:

Monteringen skal foretages af et godkendt værksted.

Denne monteringsvejledning skal udleveres til kunden.

For at kunne anvende anhængertrækket kræves samtidig montering af et el-monterings sæt.
(Kabel sæt ikke vedlagt!)

På anlægsfladerne skal undervognsbeskyttelsen, hulrumsconserveringen (voks) og lyd dæmpende materialer fjernes.

Korrosionsbeskyttelse foretages iht. retningslinierne fra TOYOTA-Service, hvor dette er påkrævet.

Efter 1000 km kørsel med anhængertrækket skal alle fastgørelsesskruer efterspændes med det foreskrevne drejningsmoment.

De påhængslaster, der er tilladt for den pågældende bilmodel, kan ses i bilens papirer.

Koblingskuglen skal holdes ren og indfedtes*.

* UNDTAGELSE: Ved anvendelse af stabiliseringsanordninger skal man gå frem i henhold til anvisningerne fra producenten af stabiliseringsanordningen. Ligeledes skal koblingskuglen ved anvendelse af en sådan stabiliseringsanordning jævnligt undersøges for slijtage.

Montering, test og godkendelse af anhængertrækket skal gennemføres i overensstemmelse med gældende lovmæssige bestemmelser.

N**MONTERINGSANVISNING FOR TILHENGERFESTE**

Type:	BRINK 4247
D-verdi:	17,4 kN
Støttebelastning tilhengerfeste:	140 kg
Støttebelastning på kjøretøy:	140 kg
Produsent:	THULE TOWING SYSTEMS B. V. Postbox 24 NL 7950 AA Staphorst
Bruksområde:	Land Cruiser V8
EWG-typogodkjenning:	e11*94/20*6616*0

A50-X

Monteringen må foretas av et fagverksted
Denne monteringsanvisningen må overleveres
til kunden.

For bruk av tilhengerfestet er det nødvendig med samtidig montering av en elektrobyggekomponent.
(Ledningsknippe ikke inkludert!)

I festeområdet må understellsbehandlingen, hullromskonserveringen (voks) og antistøymaterialet fjernes.

Dersom nødvendig må korrosjonsbeskyttelsen foretas i henhold til TOYOTA service-retningslinjer.

Etter 1000 km tilhengerdrift må alle festeskruene skrues fast igjen med foreskrevet dreiemoment.

De tilhengerlastene som gjelder for de respektive kjøretøymodellene finnes i vognkortet.

Kopplingskulan må alltid holdes ren og må smøres inn*.

*Unntak: Ved bruk av stabiliseringsinnretninger, må det gås fram etter anvisning fra produsenten av disse. Likeledes må ved bruk av slike stabiliseringsinnretninger kopplingskulan undersøkes med regelmessige mellomrom for slitasje.

Montering, kontroll og tillatelse til tilhengerfestet må gjennomføres i henhold til de gyldige, lovfestede bestemmelsene.

S**MONTERINGSANVISNING FÖR FÄSTE FÖR KOPPLINGSKULA**

Typ:	BRINK 4247
D-värde:	17,4 kN
Stödbelastning för dragkrok:	140 kg
Stödbelastning för fordon:	140 kg
Tillverkare:	THULE TOWING SYSTEMS B. V. Postbox 24 NL 7950 AA Staphorst
Användningsområde:	Land Cruiser V8
EURO approval No.:	e11*94/20*6616*0

A50-X

Låt montaget utföras av en bilverkstad.
Denna monteringsanvisning skall överlämnas
till kunden.

För att kunna använda släpvagnskopplingen är det nödvändigt att montera den tillhörande elektriska monteringssetten. **(Kabelset inkluderas ej!)**

På anliggningsytorna måste underretningsbehandlingen, hålrumskonservering (vax) och ljudisoleringsmassa avlägsnas.

Där så erfordras skall korrosionsskydd utföras enligt riktlinjerna för TOYOTA service.

Efter 1000 km körning med släpvagn skall alla fästskruvar efterdras med foreskrivet åtdragningsmoment.

Den för respektive bilmodell gällande högsta tillåtna släpfordonsvikten framgår av bilens registreringsbevis.

Kopplingskulan skall hållas ren och infettas*.

* UNDTAG: Vid användning av stabiliseringsanordningar som verkar på kopplingskulan, skall man följa anvisningarna från tillverkaren av stabiliseringsanordningen. Vid användning av en sådan stabiliseringsanordning måste kopplingskulan regelbundet undersökas med avseende på slitage.

Montering och kontroll av släpvagnskopplingen måste utföras enligt gällande lagstadgade bestämmelser.

SF

VETOLAITTEEN ASENNUSOHJE

Tyyppi:	BRINK 4247
D-arvo:	17,4 kN
Vetokoukun suurin vertikaalinen kytkinkuormitus:	140 kg
Ajoneuvon vaikuttava suurin vertikaalinen kytkinkuormitus:	140 kg
Valmistaja:	THULE TOWING SYSTEMS B. V. Postbox 24 NL 7950 AA Staphorst Land Cruiser V8
Käyttöalue:	
EWG-tyyppihyväksyntä nro:	e11*94/20*6616*0

A50-X

Asennuksen suorittaa merkkikorjaamo

Tämä asennusohje annetaan asiakkaalle.

Vetolaitteen käyttöä varten on tarpeen asentaa samanaikaisesti sähkösarja. **(Kaapelisetti ei kuulu toimitukseen!)**

Asennuskohdista on poistettava pohjamaassaus, tyhjän tilan säilöntä (vaha) ja melunestoaine.

Korroosiosuojaa käytetään tarvittavissa kohdin TOYOTA huollon antamien ohjeiden mukaan.

Kiristä kaikki kiinnitysruuvit määrättyllä vääntömomentilla, kun vetokoukku on ollut käytössä 1000 km.

Jokaisen ajoneuvomallin sitovat sallitut vetokuormat on ilmoitettu ajoneuvon papereissa.

Kytkimen nuppi on pidettävä puhtaana ja rasvattavana.*

* POIKKEUS: Käytettäessä vakauslaitteita menettellään vakauslaitteen valmistajan antamien ohjeiden mukaan. Samoin on käytettäessä vakauslaitetta tarkastettava kytkimen nupin kulumisen säännöllisin väliajoin.

Vetolaitteen asennus, tarkastus ja hyväksyntä on tehtävä voimassa olevien lakien ja säännösten mukaan.

CZ

INSTRUKCE K MONTÁŽI ZÁVĚSNÉHO

Typ:	BRINK 4247
Hodnota D:	17,4 kN
Maximální vertikální spojovací zatížení záchytného háku:	140 kg
Maximální vertikální spojovací zatížení na vozidlo:	140 kg
Výrobce:	THULE TOWING SYSTEMS B. V. Postbox 24 NL 7950 AA Staphorst Land Cruiser V8
Oblast použití:	
Čís. povolení typu EHS:	e11*94/20*6616*0

A50-X

Nechte montáž provést ve specializované dílně

Tuto montážní instrukci je třeba předat zákazníkovi.

Pro provoz závěsného zařízení je zapotřebí současná instalace montážní soupravy elektro. **(Sada kabelů se nedodává společně s výrobkem!)**

V oblasti ploch zařízení je třeba odstranit ochranu podvozku proti korozi, konzervaci dutin (vosk) a tlumící prostředek.

Kde je to zapotřebí, ošetřete ochranným prostředkem proti korozi podle Servisní směrnice TOYOTA.

Po 1000 km provozu s přívěsem dotáhněte všechny šrouby předepsaným utahovacím momentem.

Dovolené hmotnosti přívěsu pro příslušný model vozidla jsou uvedeny v dokladech k vozidlu.

Kouli spojky je třeba udržovat v čistotě a mazat jí*.

* VÝJIMKA: Při použití stabilizačních zařízení postupujte podle pokynů výrobce stabilizačního zařízení. Rovněž je třeba při použití takového stabilizačního zařízení v pravidelných intervalech kontrolovat opotřebení koule spojky.

Montáž, kontrola a povolení závěsného zařízení musí odpovídat platným zákonným ustanovením.

H**A LESZERELHETŐ VONTATÓBERENDEZÉS FELSZERELÉSI**

Típus: BRINK 4247
 D-érték: 17,4 kN
 A vontatórúd max. függőleges összekapcsolási terhelése: 140 kg
 A jármű max. függőleges összekapcsolási terhelése: 140 kg
 Gyártó: THULE TOWING SYSTEMS B. V.
 Postbox 24
 NL 7950 AA Staphorst
 Land Cruiser V8
 EGK-típusengedély száma: e11*94/20*6616*0

A50-X

**Ezt a munkát csak egy szakműhellyel szabad elvégezetni.
 Kérjük adja át ezt a felszerelési utasítást a Vevőnek.**

A vontatóberendezés üzemeltetéséhez egy megfelelő elektromos szerelékkeszletet is be kell építeni. **(A vezetékcsomag nincs a szállítmányban!)**

A felfekvési felületeknél és azok közvetlen környezetében el kell távolítani az alvázvédőréteget, az üregkitöltő konzerválóanyagokat (viaszt) és a berezésgátló borítást.

Ahol szükséges, a felületeket a TOYOTA-szervíz előírásainak megfelelő korrózióvédelemmel kell ellátni.

Miután a vontatóberendezéssel és utánfutóval 1000 km-t megtett, az előírt forgatónyomatékkal ismét húzza meg az összes rögzítőcsavart.

A mindenkori gépjárműmodellhez megengedett vontatható maximális súly a gépjármű forgalmi engedélyében található.

A kuplunggömböt mindig tisztán kell tartani és be kell zsírozni*.

* KIVÉTEL: Ha stabilizálóberendezést használ, akkor a stabilizálóberendezést gyártó cég előírásainak megfelelően kell eljárni. Ilyen esetekben a kuplunggömb kopását rendszeres időközönként ellenőrizni kell.

A vontatóberendezés felszerelését, ellenőrzését és engedélyezését az érvényben lévő törvényes előírásoknak megfelelően kell végrehajtani.

PL**INSTRUKCJA MONTAŻU WYPOSAŻENIA HOLOWNICZEGO**

Typ: BRINK 4247
 Wartość-D: 17,4 kN
 Maksymalne pionowe obciążenie zcza drga holowniczego: 140 kg
 Maksymalne pionowe obciążenie pojazdu na zczu: 140 kg
 Producent: THULE TOWING SYSTEMS B. V.
 Postbox 24
 NL 7950 AA Staphorst
 Land Cruiser V8
 Nr. zezwolenia EWG: e11*94/20*6616*0

A50-X

**Montaż zlecić specjalistycznemu warsztatowi
 Niniejszą instrukcję należy wręczyć klientowi.**

W celu eksploatacji wyposażenia holowniczego, konieczne jest jednocześnie zamontowanie modułu elektrycznego. **(Zestaw kablowy nie jest dołączony!)**

W strefie powierzchni przylegania musi być usunięte zabezpieczenie podłogi, zabezpieczenie przestrzeni wewnętrznych (wosk) oraz materiały wyciszające.

Tam, gdzie to konieczne, wykonać zgodnie z zaleceniami serwisu firmy TOYOTA zabezpieczenie antykorozyjne.

Po 1000 km używania przyczepy należy doręcić wszystkie śruby mocujące stosując przy tym rzipisany miment dokręcający.

Obowiązujące, dopuszczalne do doczepiania ciężary są podane dla każdego modelu pojazdu w jego dokumentach.

Sprzęg kulowy należy utrzymać w czystości i smarować go.

*WYJĄTEK: W przypadku używania wyposażenia stabilizującego należy postępować zgodnie ze wskazówkami producenta tego wyposażenia. Także przy używaniu takiego wyposażenia, sprzęg kulowy musi być regularnie pddawany kontroli na stan jego użycia.

Montaż, kontrola i udzielenie zezwolenia dla wyposażenia holowniczego musi być dokonywane zgodnie z ważnymi postanowieniami prawnymi.

GR

Θδηγίες τοποθέτησης για αφαιρούμενο κοτσαδόρο

Τύπος:	BRINK 4247
D - τιμή:	17,4 kN
Μέγ. κατακόρνοφο φορτίο ζεύξης μπάρας ρνιούλκησης:	140 kg
Μέγ. κατακόρνοφο φορτίο ζεύξης επί του οχήματος:	140 KG
Φατασκευαστής:	THULE TOWING SYS TEMS B. V. Postbox 24, NL 7950 AA Staphorst
Τομέας εφαρμογής:	Land Cruiser V8
EOK - έγκριση τύπου αρ.:	e11*94/20*6616*0

A50-X

Η τοποθέτηση εκτελείται σε ένα ειδικό συνεργείο

Οι οδηγίες τοποθέτησης αυτές παραδίδονται στον πελάτη.

Για τη λειτουργία του κοτσαδόρου είναι απαραίτητη η ταυτόχρονη τοποθέτηση ενός κιτ ηλεκτρικής τροφοδοσίας. **(Δεν**

συμπαράδιδεται σετ καλωδίων!)

Στην περιοχή των επιφανειών εφαρμογής πρέπει να αφαιρεθεί η προστασία σασί, η συντήρηση κενών χώρων (κηρός) και το αντιδονητικό υλικό.

Εκεί, όπου είναι απαραίτητο, προστατεύετε έναντι διάβρωσης σύμφωνα με τις οδηγίες του TOYOTA-σέρβις.

Μετά από 1000 χιλιόμετρα διαδρομής με ρυμουλκόμενο φορτίο σφίγγετε πάλι όλες τις βίδες στερέωσης με την προκαθορισμένη ροπή περιστροφής.

Ενημερωθείτε για το επιτρεπόμενο ορτίο ρυμούλκησης για το εκάστοτε μοντέλο οχήματος από τα χαρτιά του οχήματός σας.

Ο κοτσαδόρος πρέπει να διατηρείται καθαρός και να λιπαίνεται*.

*ΕΞΑΙΡΕΣΗ: Σε περίπτωση χρήσης διατάξεων σταθεροποίησης, οι οποίες δρουν επάνω στον κοτσαδόρο, ενεργείτε σύμφωνα με τις υποδείξεις του κατασκευαστή των διατάξεων σταθεροποίησης. Επίσης πρέπει σε περίπτωση μιας τέτοιας διάταξης σταθεροποίησης ο κοτσαδόρος να ελέγχεται σε τακτά διαστήματα για πιθανές φθορές.

Η τοποθέτηση, ο έλεγχος και η χορήγηση άδειας λειτουργίας του κοτσαδόρου πρέπει να

διεξάγονται σύμφωνα με τις ισχύουσες νομοθετικές διατάξεις.



- GB See Workshop Manual
- D Siehe Werkstatthandbuch
- E Ver manual de taller
- F Voir Manuel d'atelier
- I Vedere manuale officina
- P Cf. o manual da oficina
- NL Zie werkplaatshandboek
- DK Se værkstedshåndbog
- N Se verkstedshåndboka
- S Se verkstadshandboken
- SF Katsjo korjaamon käsikirjasta
- CZ Viz dílnenskou příručku
- H Lásd a Műhely-kézikönyvből
- PL Patrz podręcznik warsztatowy
- GR λέπε Εγχειρίδιο Συνεργείου



- GB Location/Position Arrow
- D Positionspfeil
- E Flecha de posición
- F Flèche de Position
- I Freccia di posizione
- P Flexa de posição
- NL Lokatie/Positie pijl
- DK Lokaliseringspil
- N Posisjonspil
- S Positionpil
- SF Paikannusuoli
- CZ Šipka na pozici
- H Helyzetjelző nyíl
- PL Strzałka położenia
- GR Βέλος Θέσης



- GB Movement Arrow
- D Bewegungspfeil
- E Flecha de movimiento
- F Flèche de mouvement
- I Freccia di movimento
- P Flexa de movimento
- NL Richtingspijl
- DK Bevægelsespil
- N Bevegelsespil
- S Rörelsepil
- SF Liikesuuntanuoli
- CZ Šipka pohybu
- H Mozgásirányjelzőnyíl
- PL Strzałka kierunku ruchu
- GR Βέλος κίνησης

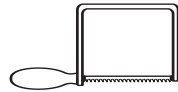

- GB Use Hand Saw
- D Handsäge verwenden
- E Utilizar sierra manual
- F Utiliser scie à main
- I Utilizzare sega a mano
- P Utilizar serra manual
- NL Handzaag
- DK Håndsav anvendes
- N Bruk håndsag
- S Använd handsåg
- SF Käytä käsisahaa
- CZ Použit ruční pilku
- H Használjon kézfűrészt
- PL Stosować piłę ręczną
- GR χρησιμοποιείτε χειροπριονό

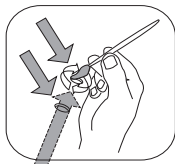

- GB Apply anti rust agent
- D Rostschutz anbringen
- E Aplique agente anticorrosivo.
- F Appliquer l' anti
- I Applicare un agente antiruggine
- P Aplicar agente antioxidante
- NL Anti roest bescherming aanbrengen
- DK Smør anti-rustmiddel på
- N Påfør rusthemmende middel.
- S Applicera anti-rostmedel
- SF Voitelu ruosteestoaineella
- CZ Nanést protikorozní prostředek
- H Használjon rozsdásodás elleni vegyianyagot
- PL Zastosowa rodek antykorozyjny
- GR Εφαρμόστε αντισκωριακό μέσο

For proper product, please consult the supplier mentioned below.
Für das geeignete Produkt die unten genannten Lieferanten kontaktieren.
Para saber sobre el producto adecuado, consulte con los proveedores que se mencionan abajo.
Pour le produit approprié, veuillez consultez un des fournisseurs suivants
Per il prodotto adeguato si prega di consultare i seguenti fornitori.
Para obter o produto adequado, consultar os fornecedores mencionados abaixo.
Voor de juiste product keuze, gelieve een van de hieronder vermelde leveranciers te raadplegen.
For originalprodukter: kontakt venligst nedennævnte forhandlere.
For det riktige produktet, ta kontakt med leverandørene nevnt nedenfor.
För lämplig produkt, kontakta tillverkarna nedan.
Tietoja oikeasta tuotteesta saatavissa alla mainituilta tavaran toimittajilta.
Pro správný produkt se obraťte na nižšie uvedená dodávateľe.
A helyes termék kiválasztásához keresse meg az alant felsorolt eladókat.
Co do waciwego produktu, prosimy skontaktowa si z niej wymienionymi dostawcami.
Για το κατάλληλο προϊόν, συμβουλευτείτε τους παρακάτω αναφερόμενους

SPIES HECKER / STANDOX / WIELANDER SCHILL (Europax)

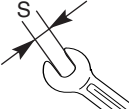
- | | | | | |
|----------|--|----------|--------------------|---|
| A | (6x) M12x110 (10.9) | G | (2x) M12x85 (10.9) |  (1x)
PZ408-90550-01 |
| B | (6x) $\varnothing 25 \times 15$ L=67mm | R | (1x) M12x90 (10.9) | |
| C | (9x) M12 (10) | K | (2x) |  |
| D | (2x) M16x60 (8.8) | N | (3x) M12 S=19mm | |
| E | (2x) M16 | O | (3x) M12 S=18mm | |
| F | (2x) M6x30 (8.8) | P | (2x) M16 | |
| | | | | |
- PZ408-72555-60**

C  18  19 **M12**
110 Nm

D  24 **M16**
270 Nm

F  10 **M6**
11 Nm

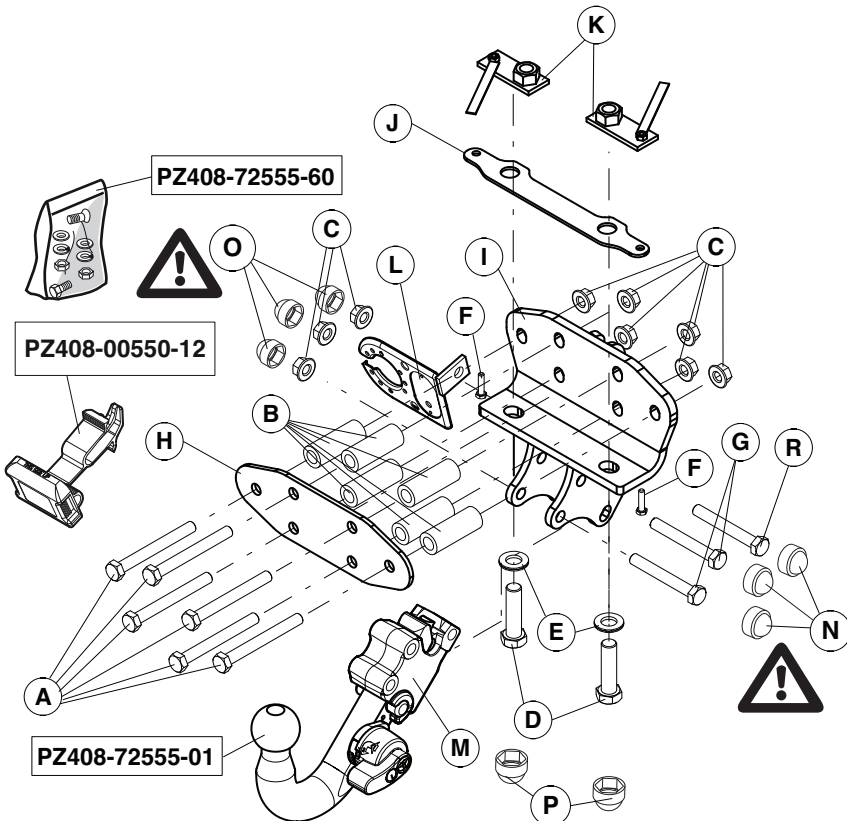

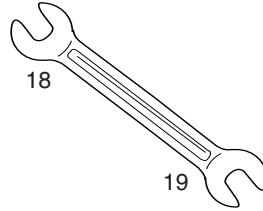
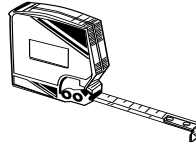
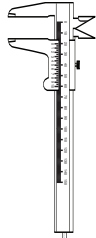
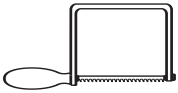
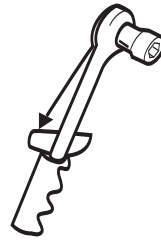
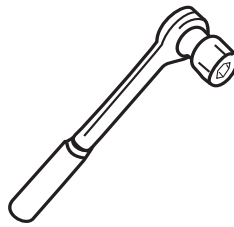
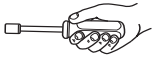
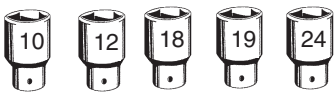

18
19

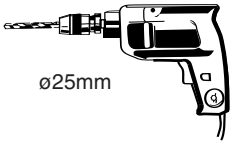

ø25mm

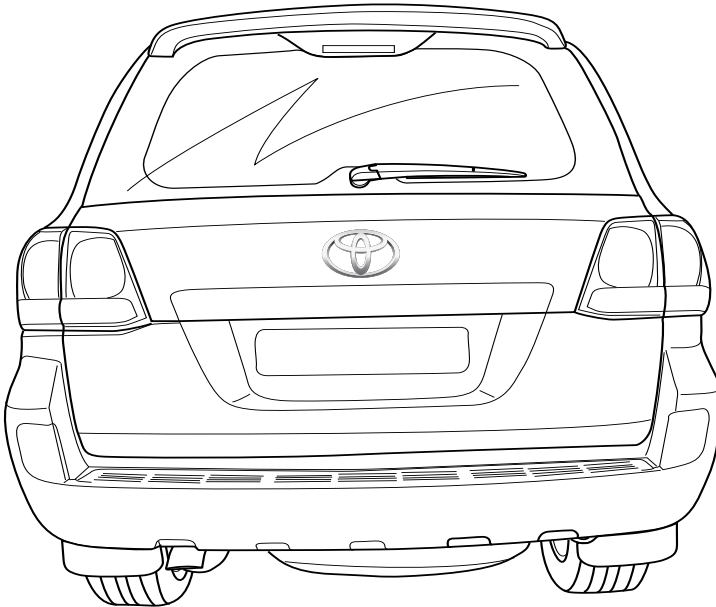

1

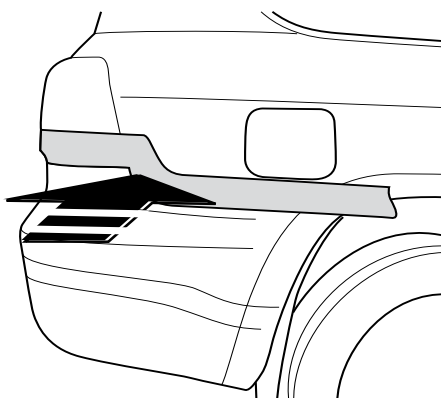
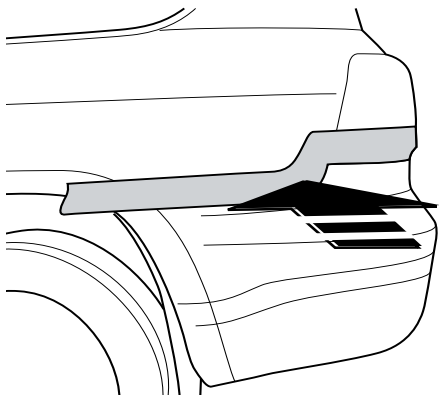
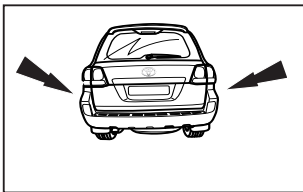

2

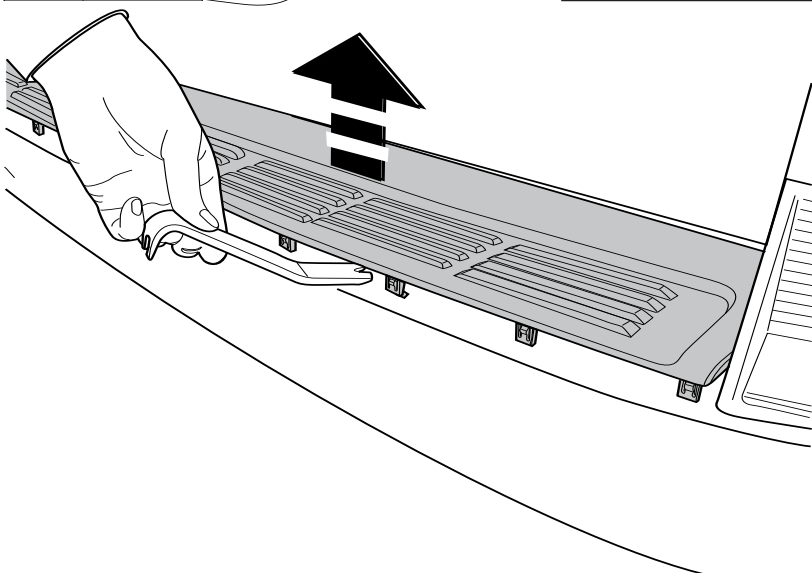
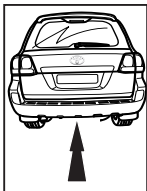

3

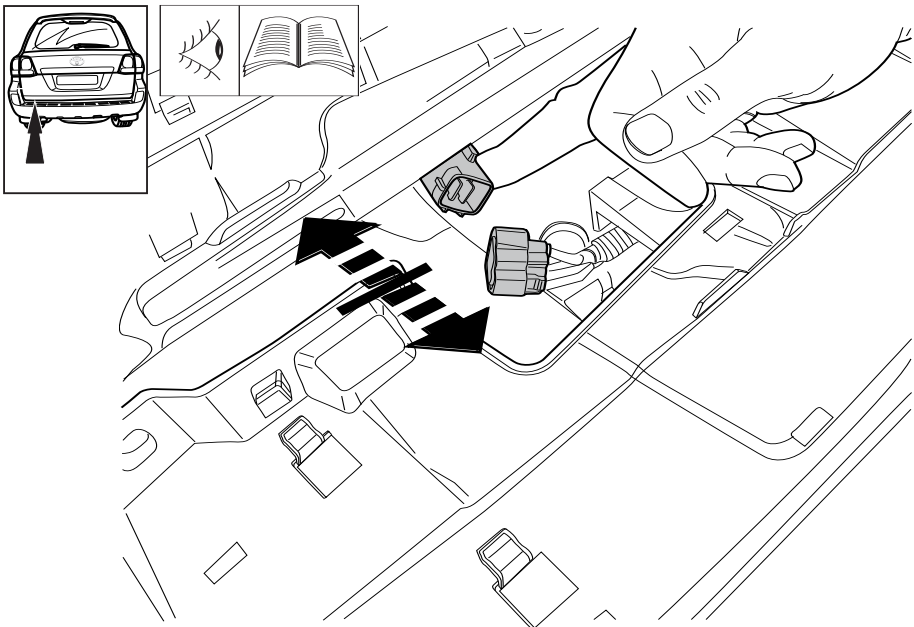

4

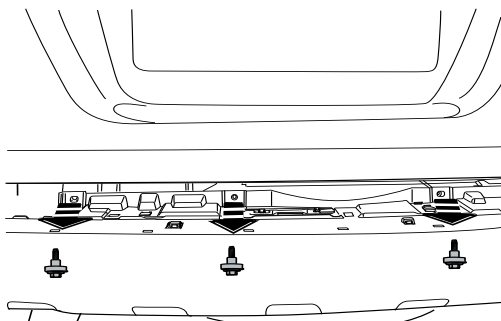
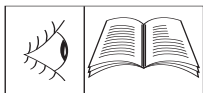
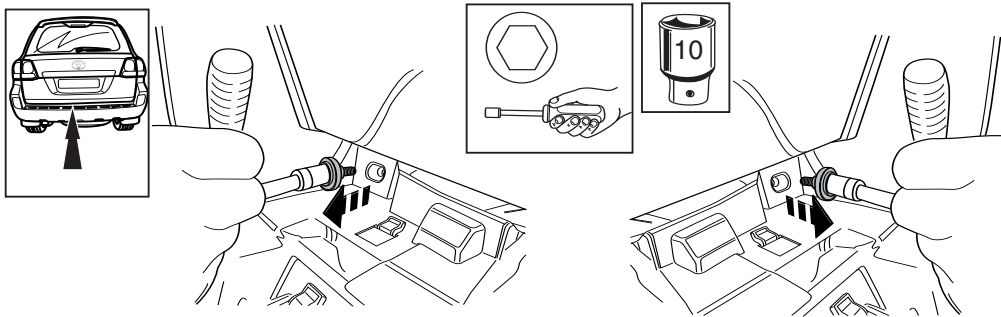

5

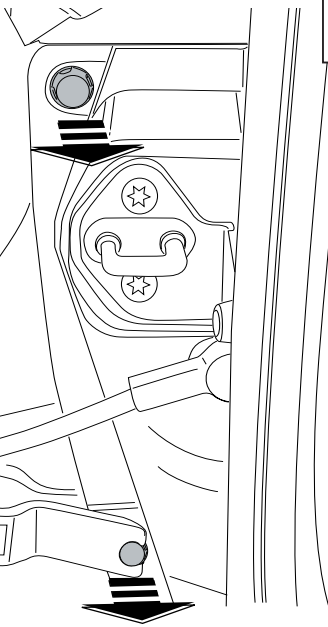
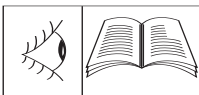
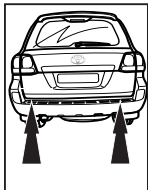

6

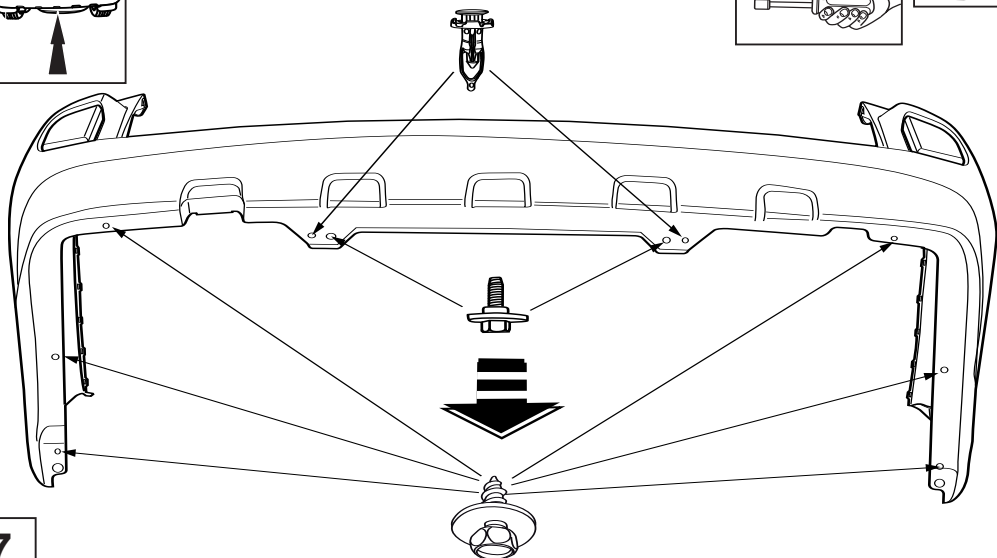
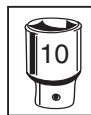
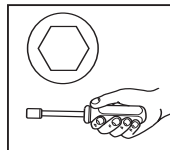
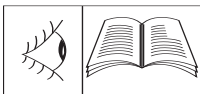
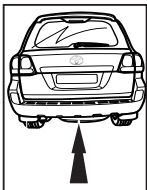

7

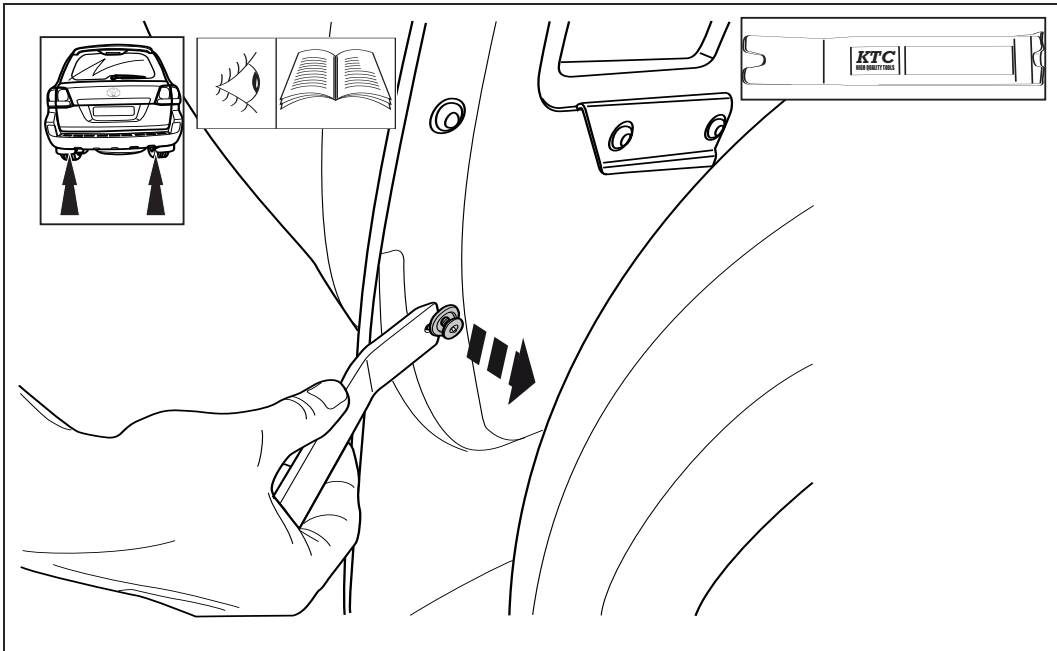

8

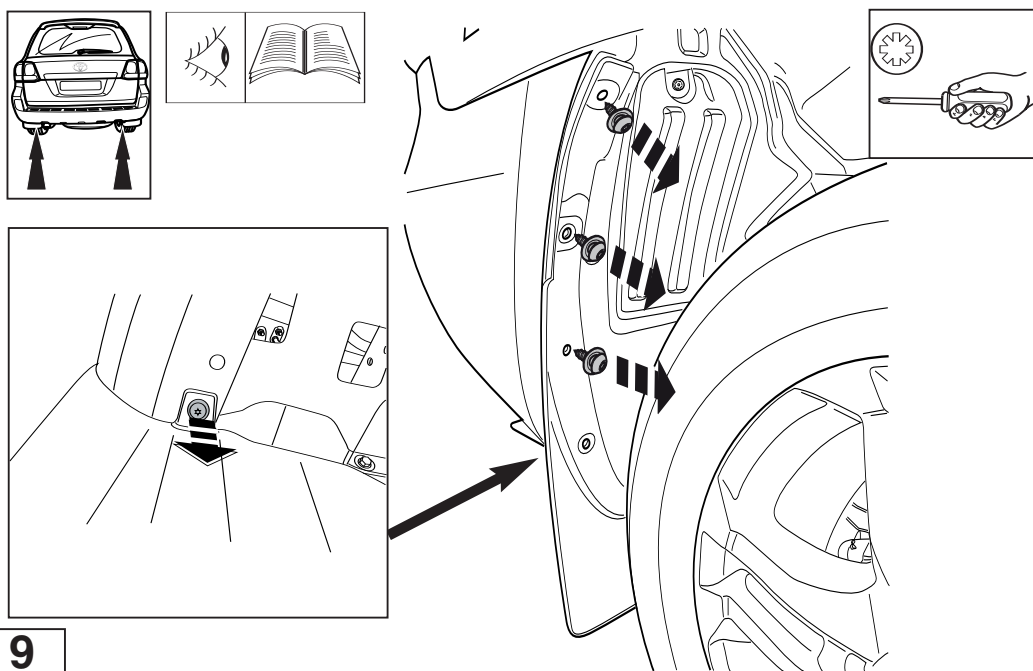

9

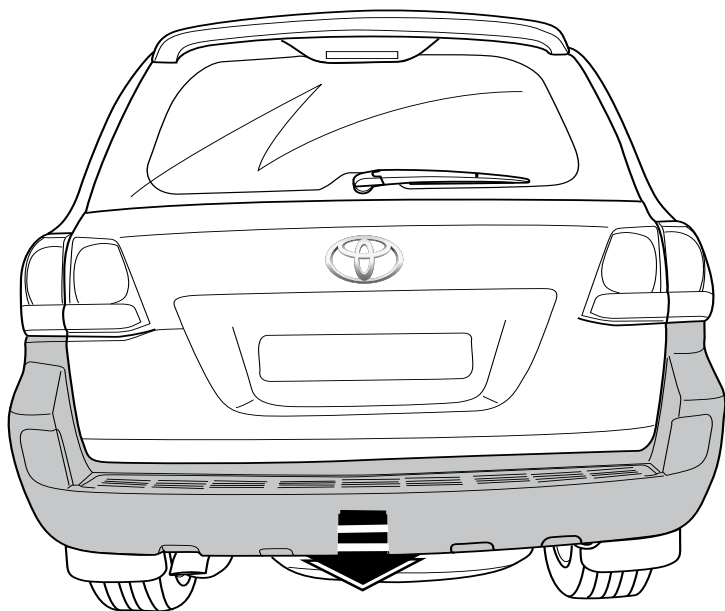

10

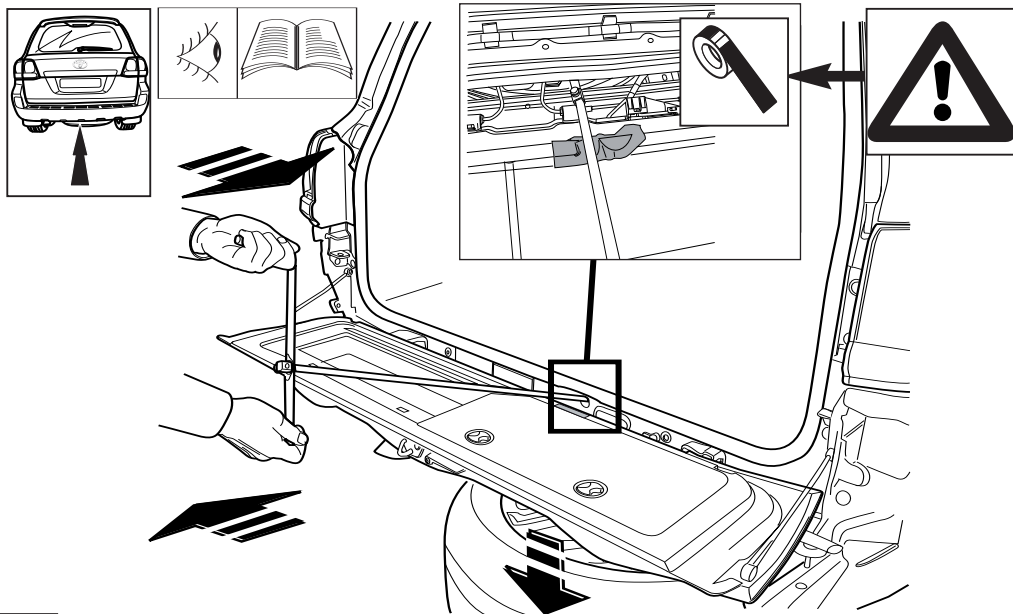

11

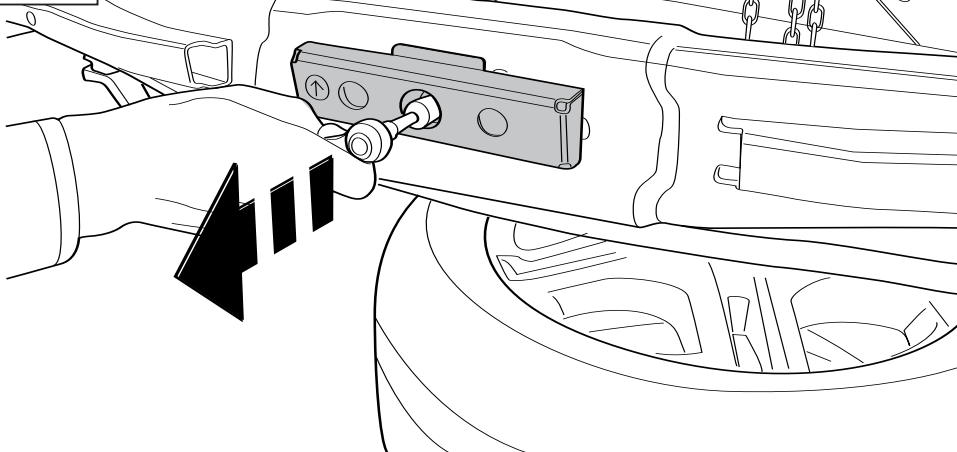
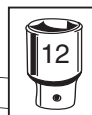
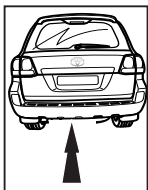

12

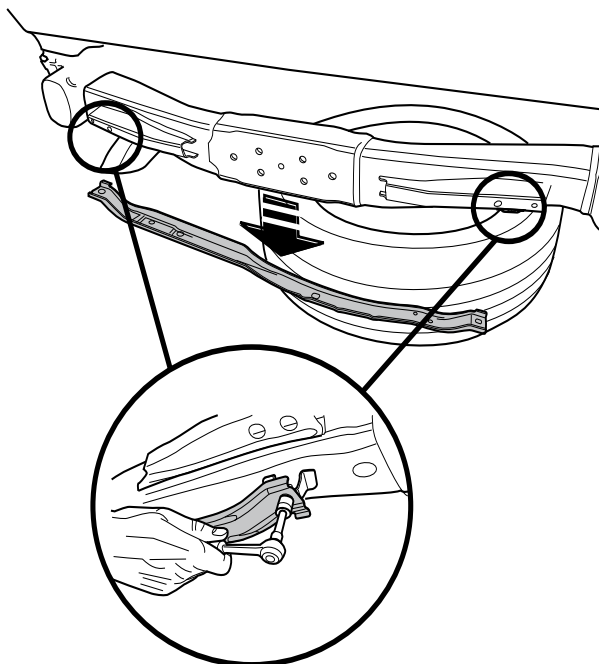
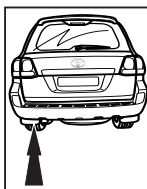

13

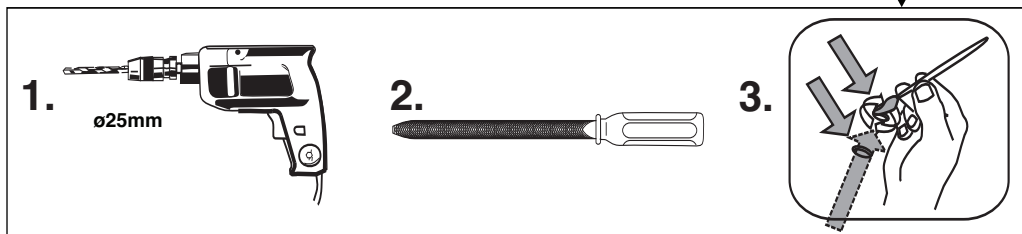
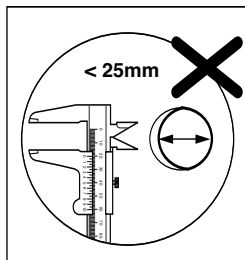
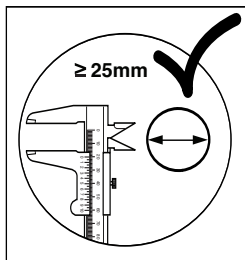
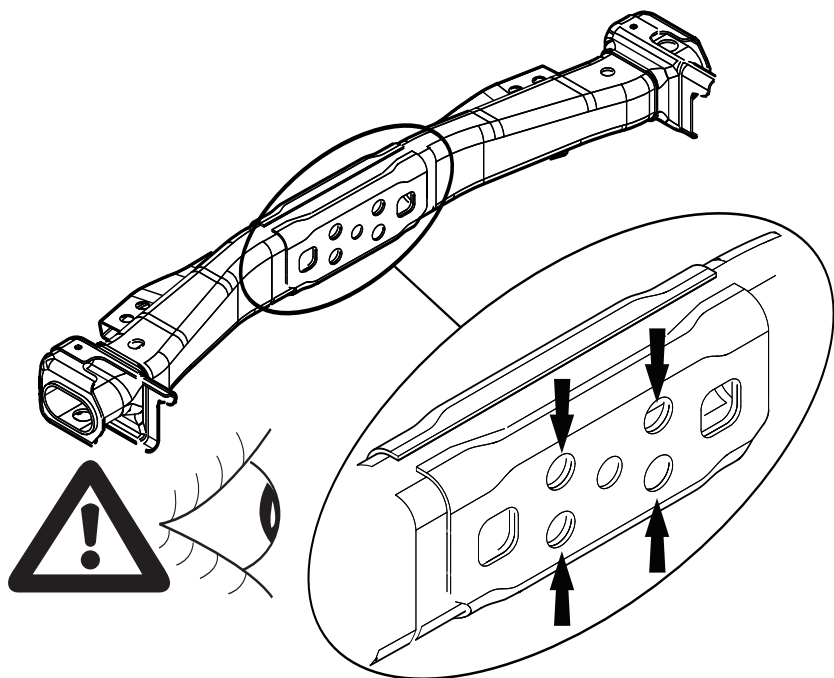

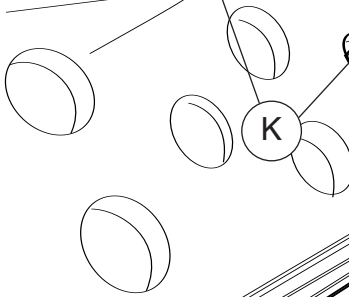
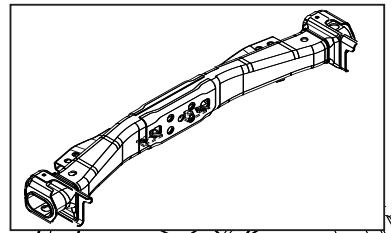
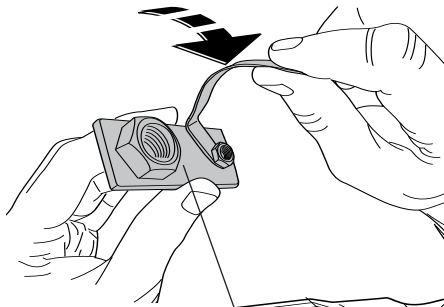
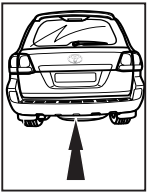

15

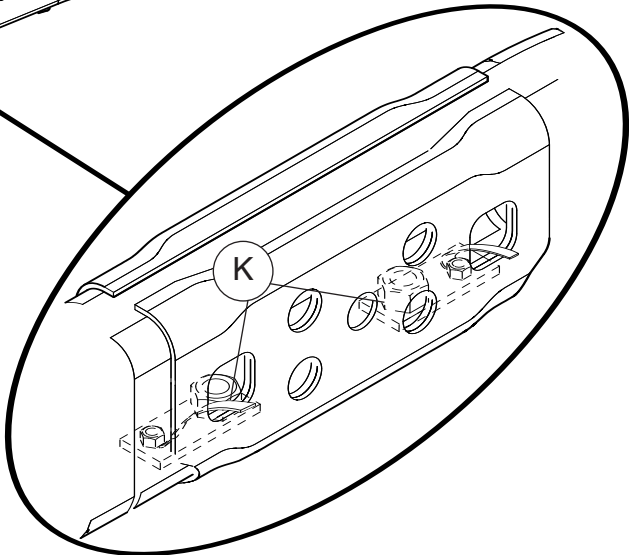
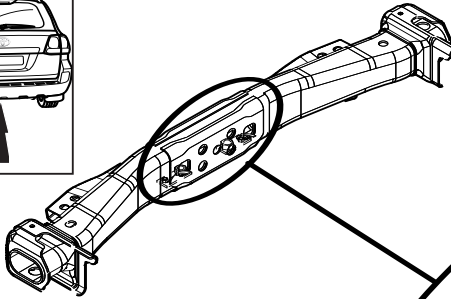
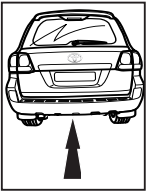

16

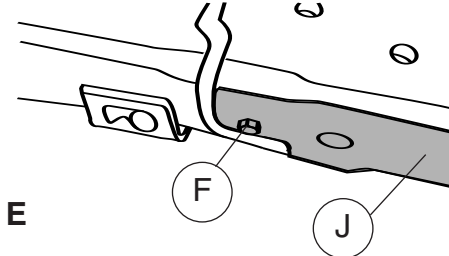
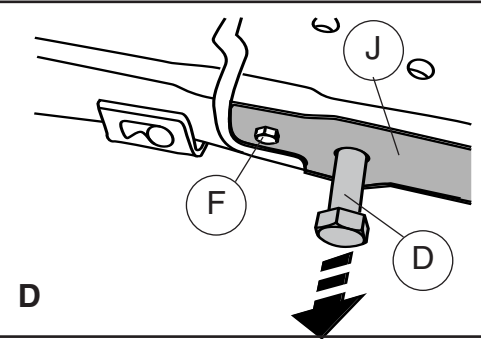
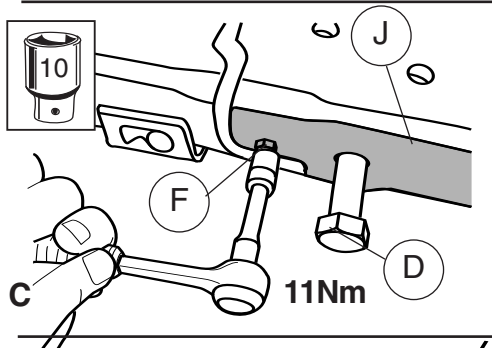
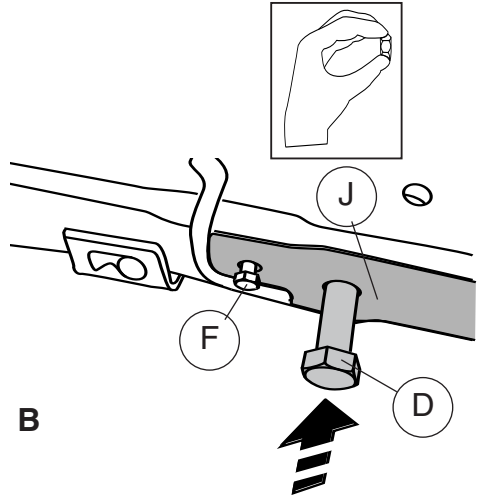
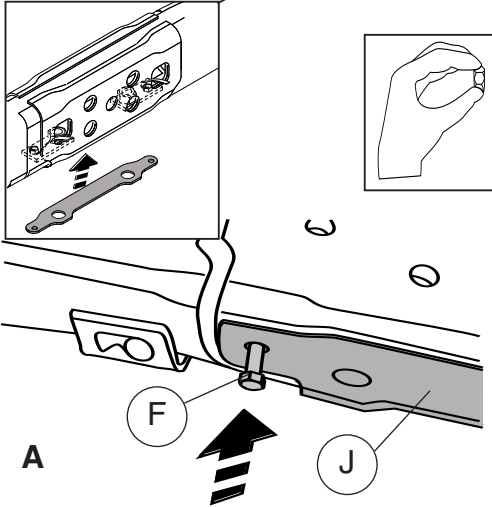
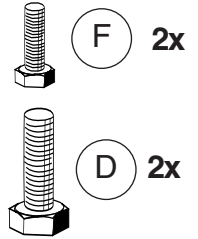
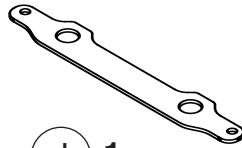
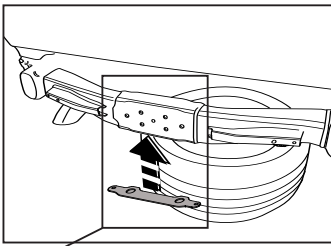
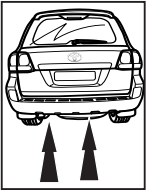

17

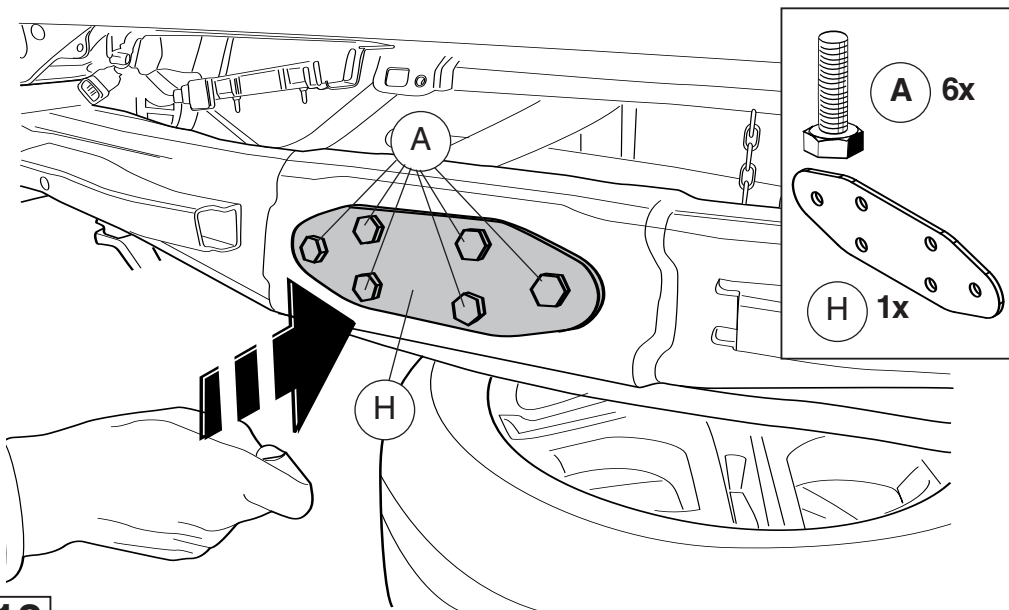

18

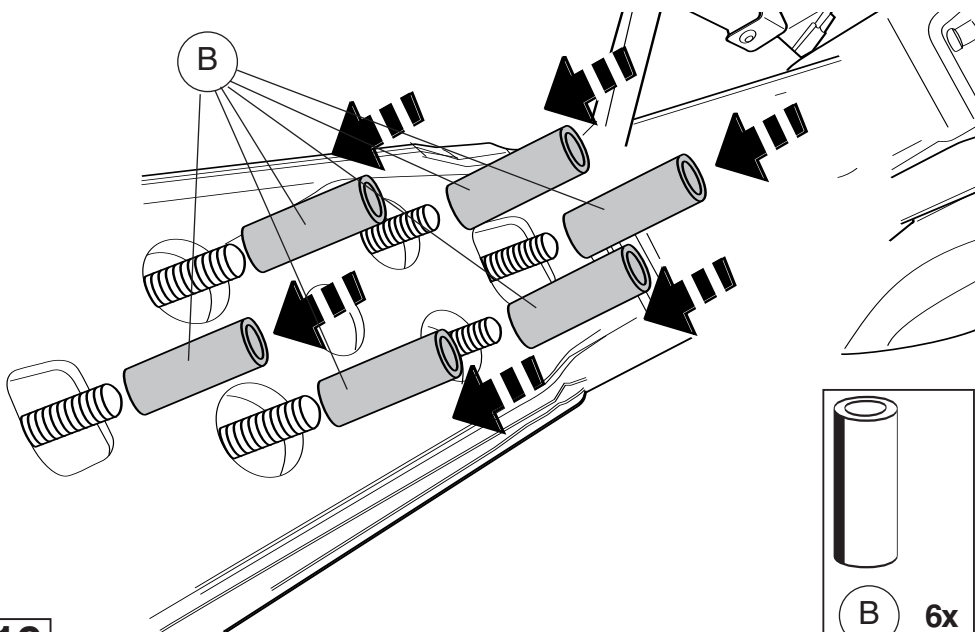

19

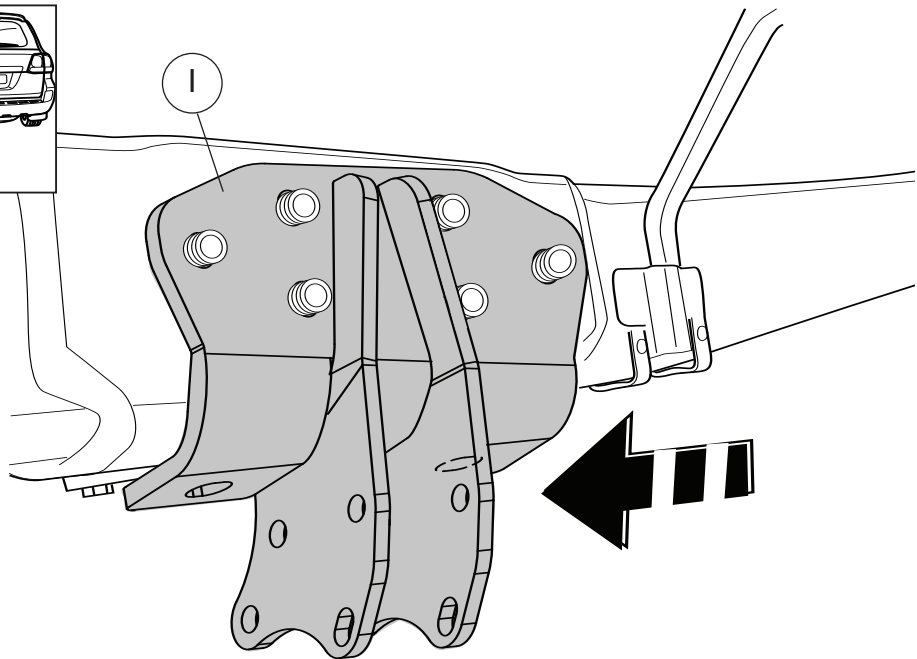
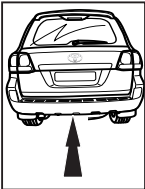

20

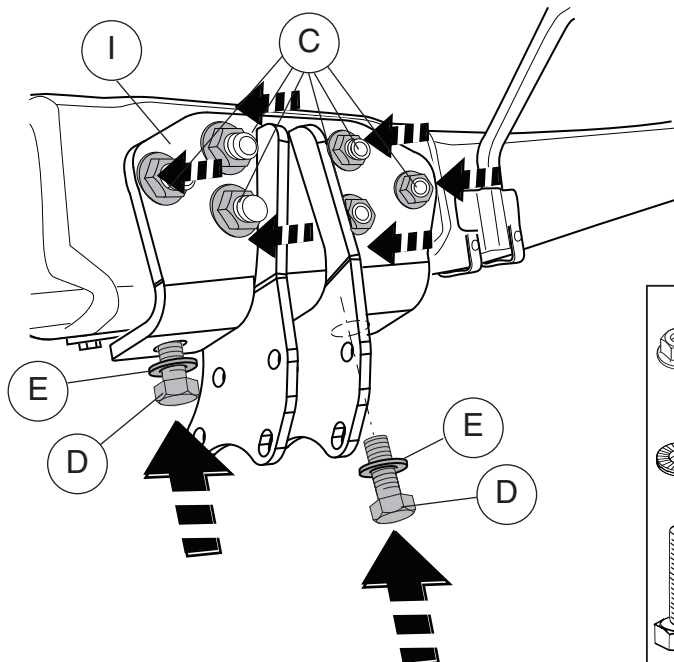
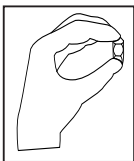
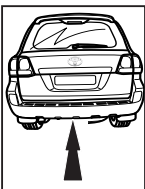

21

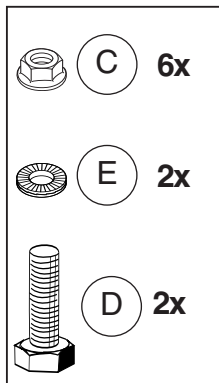

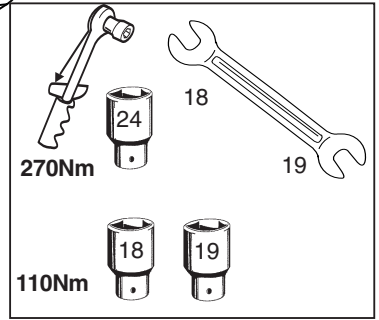
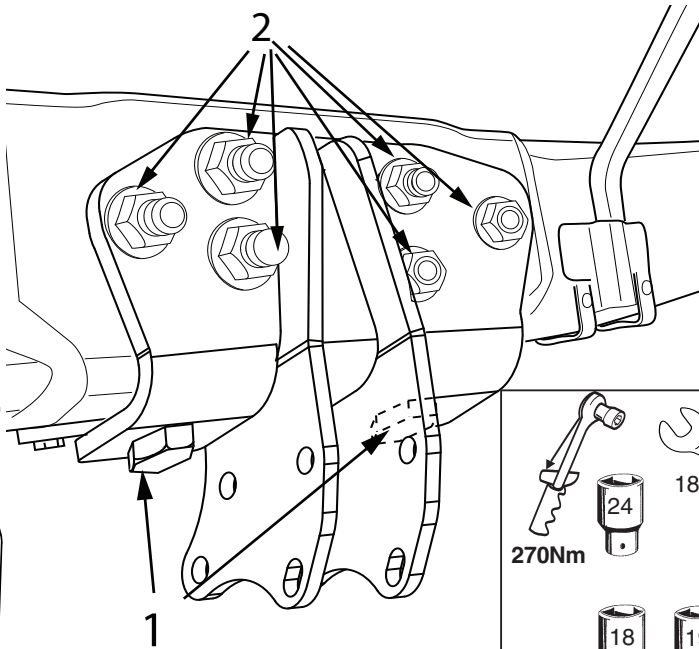
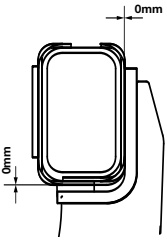
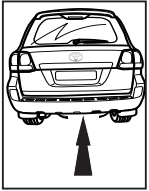

22

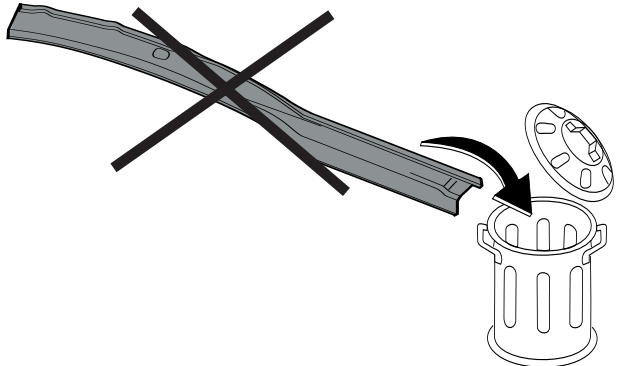
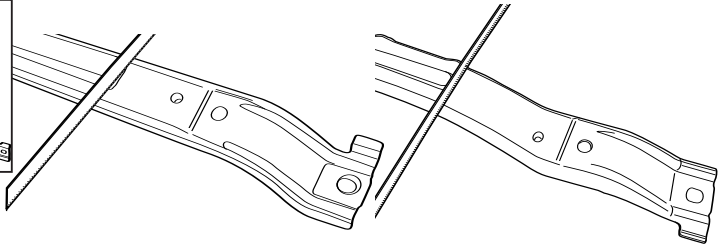
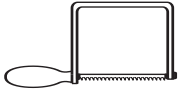
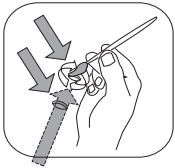
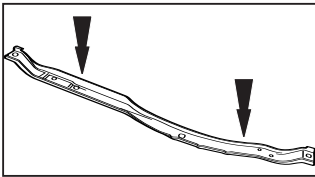

23

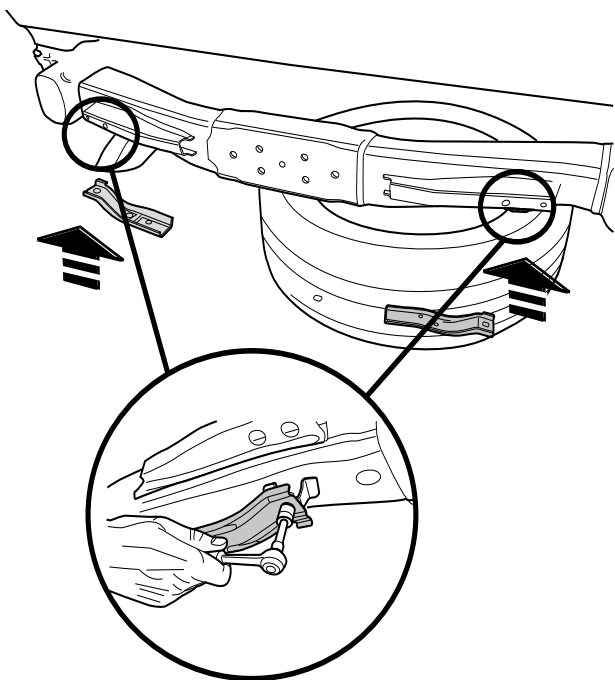
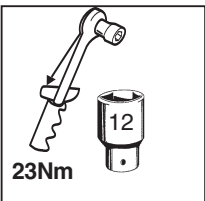
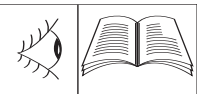
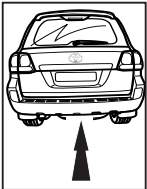

24

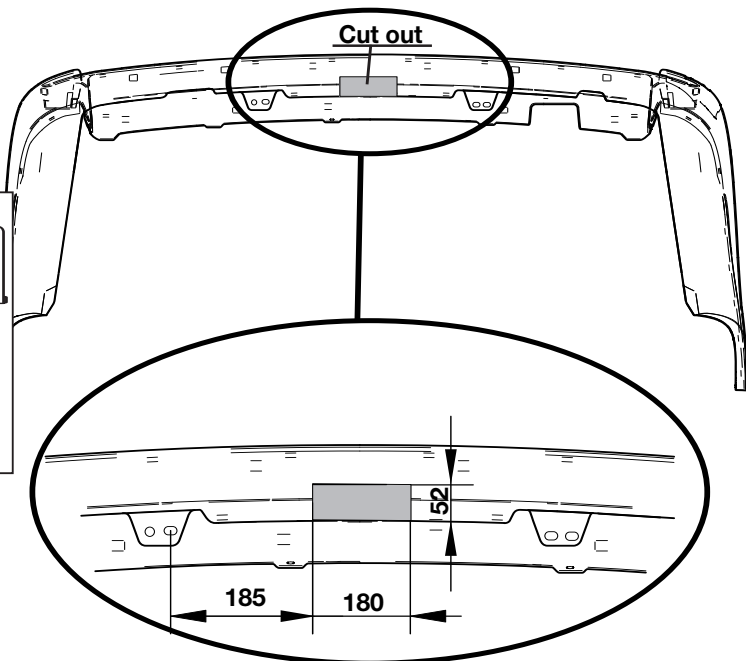
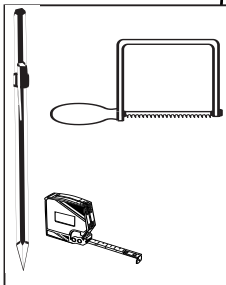
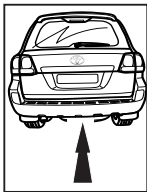

25

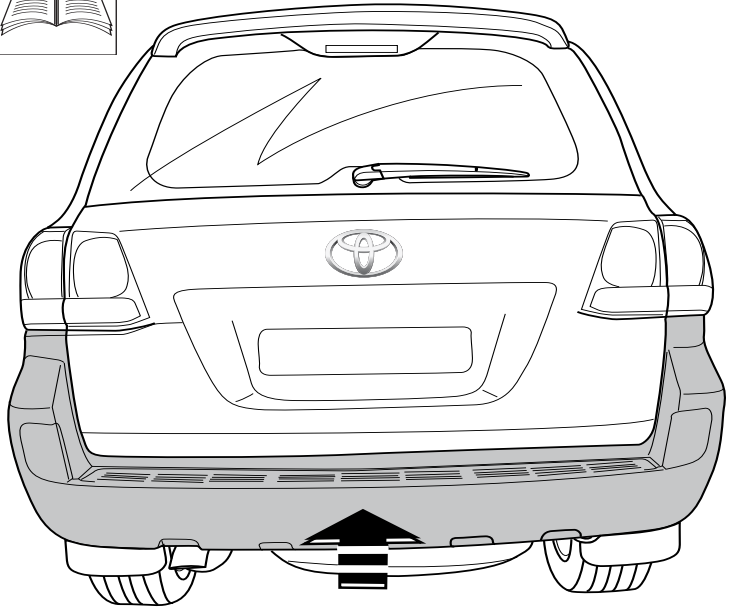
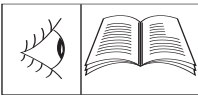
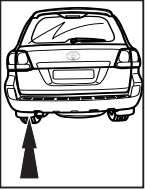

26

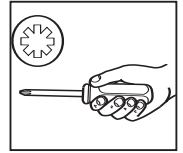
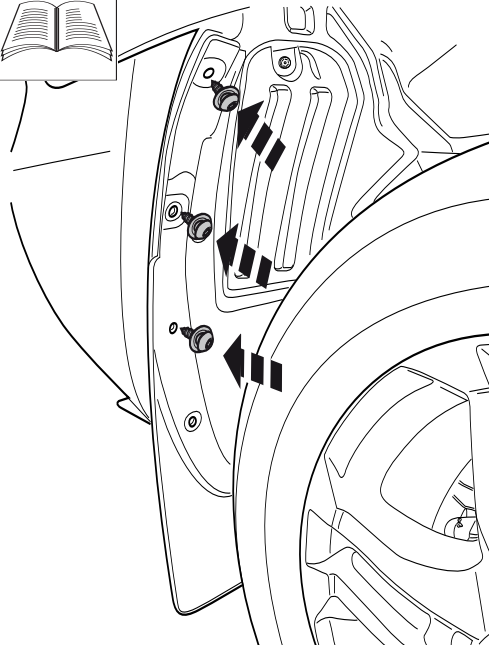
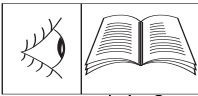
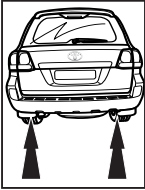

27

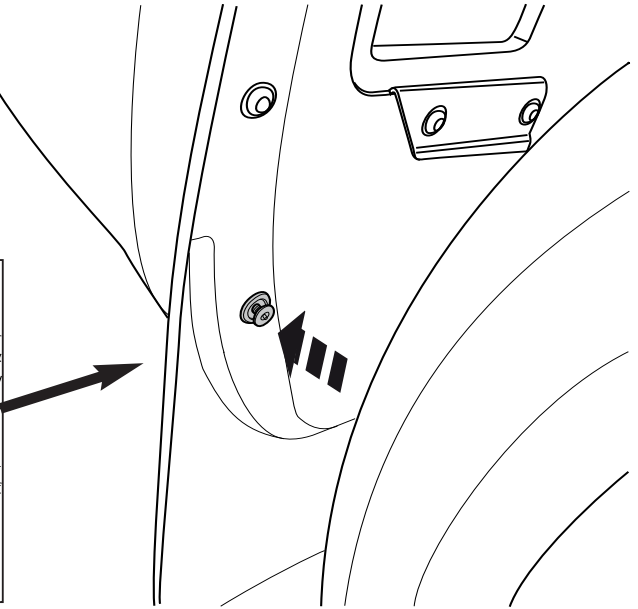
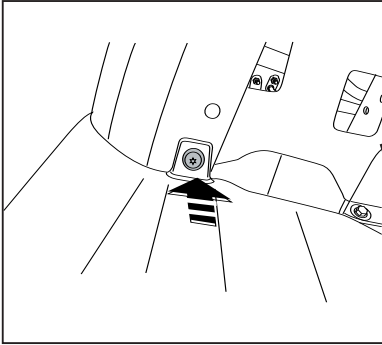
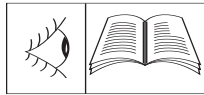
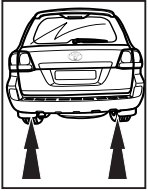

28

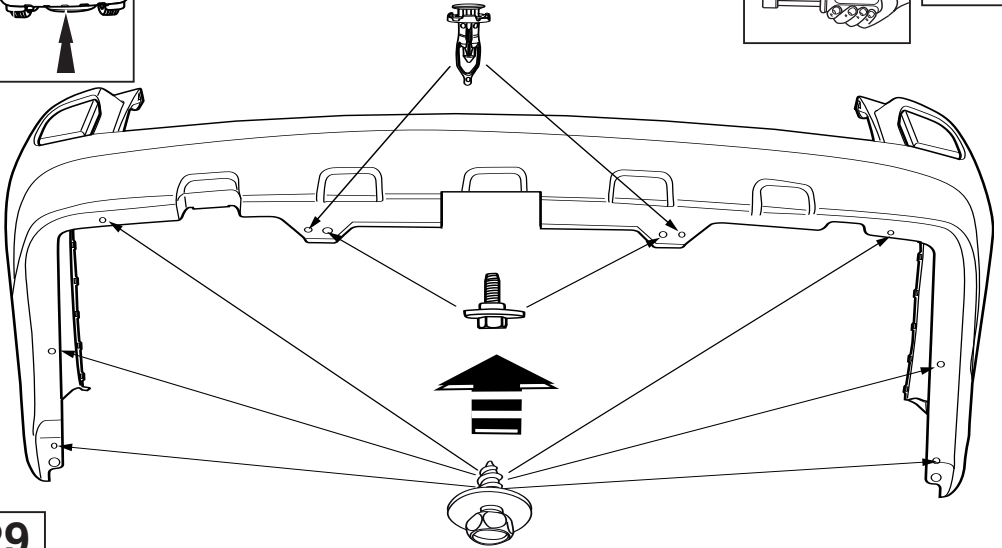
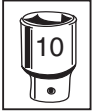
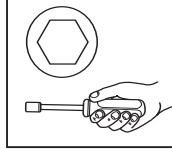
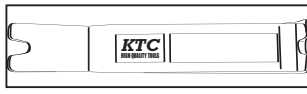
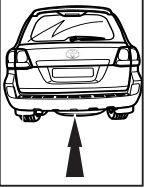

29

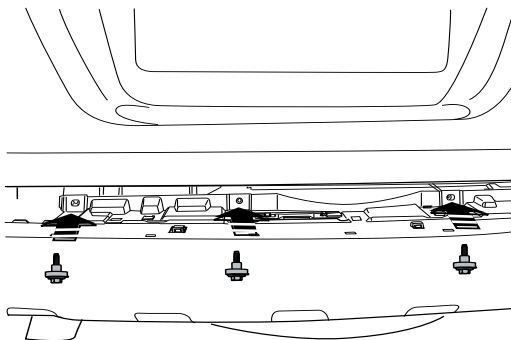
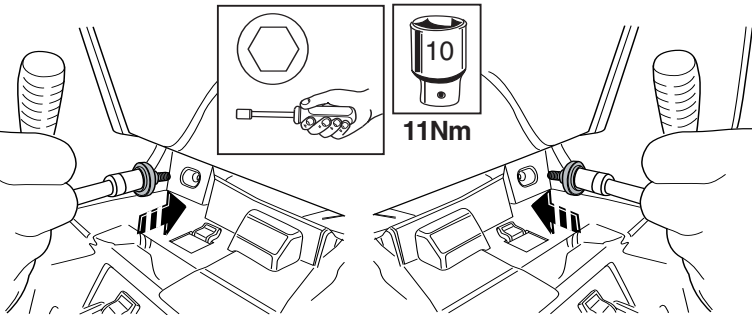
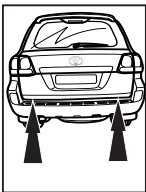

30

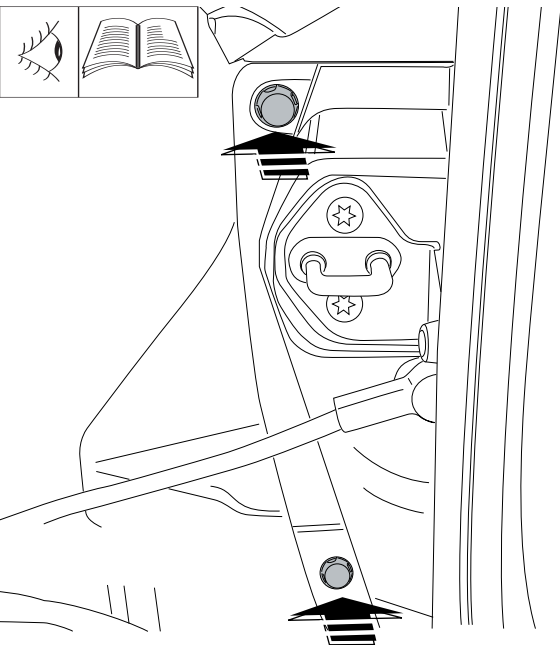
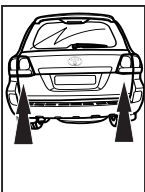

31

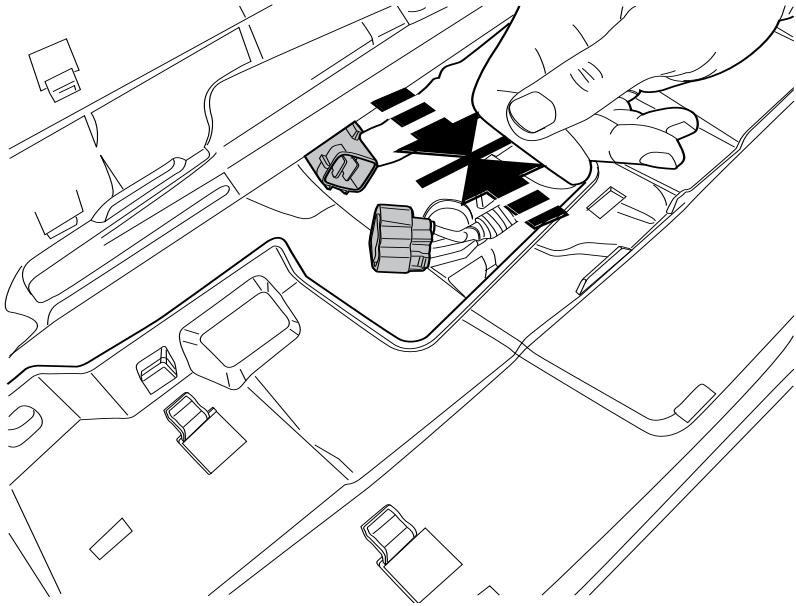

32

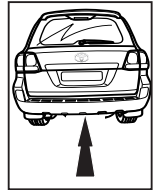
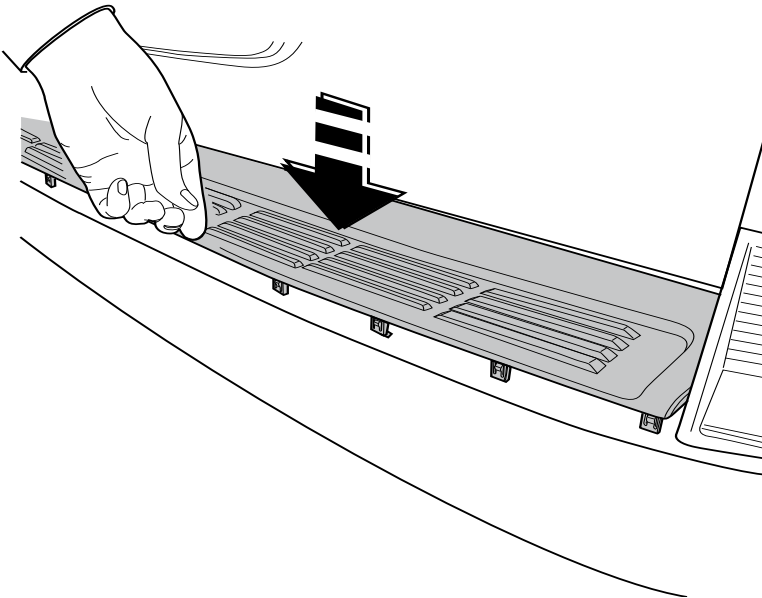

33

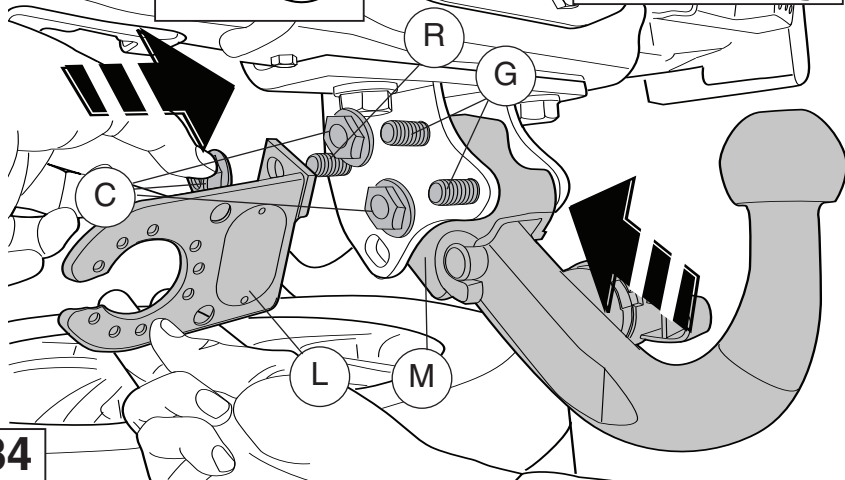
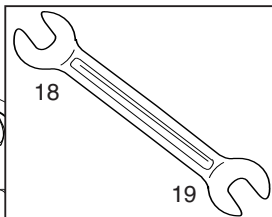
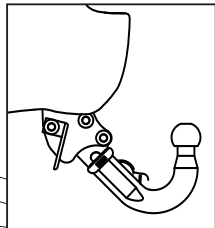
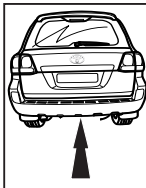

34

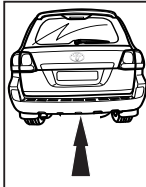

N

(3x) M12 S=19mm



O

(3x) M12 S=18mm



P

(2x) M16

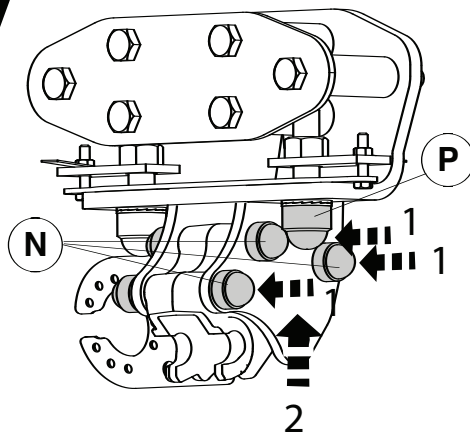
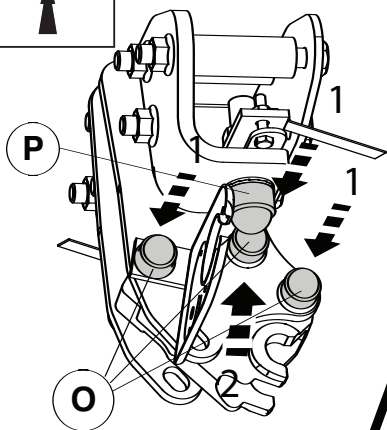

35

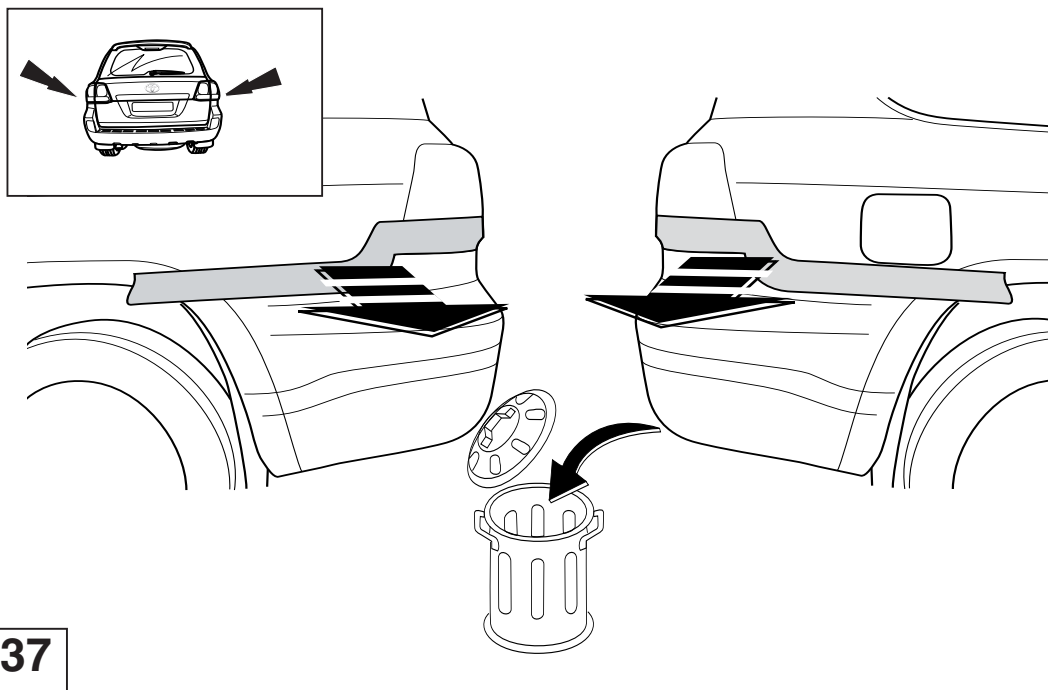
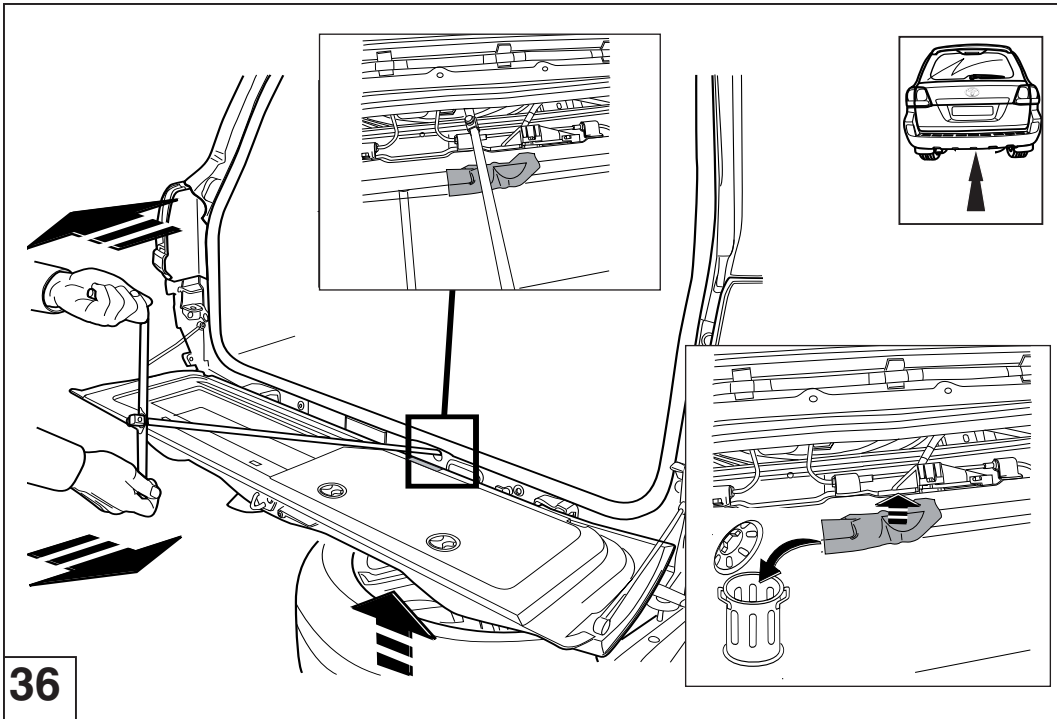

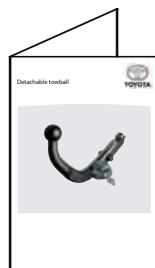
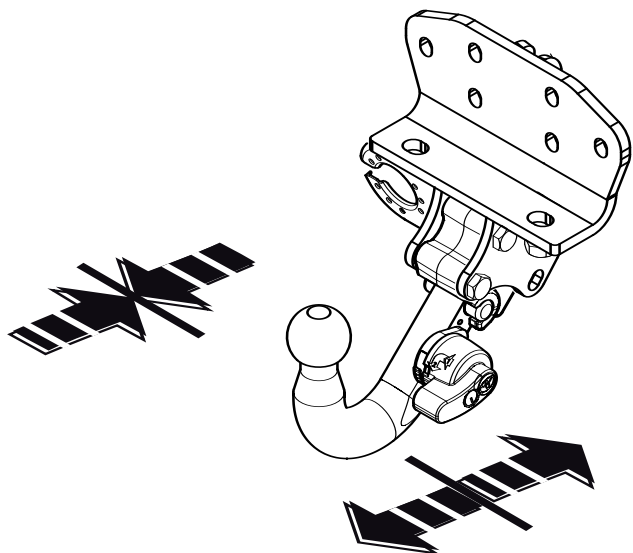

38

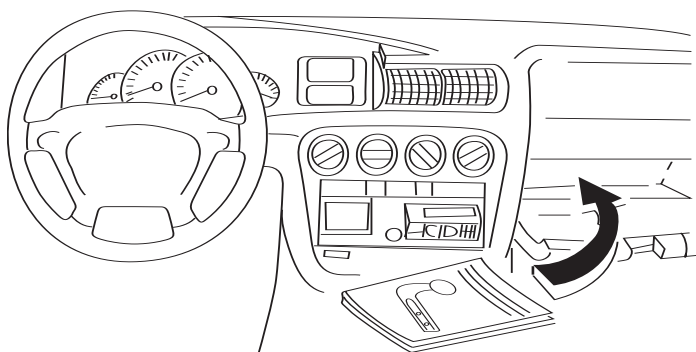

39



Dispositivo di traino tipo: 4247 (PZ408-72555-00)
Per autoveicoli: Toyota Land Cruiser V8; 2007 ->
Tipo funzionale: ** J200 * - G * * E * W

Classe e tipo di attacco: A50-X
Omologazione: e11 00-6616
Valore D: 17,4 kN
Carico Verticale max. S: 140 kg
Larghezza rimorchiabile per Caravan e T.A. T.S.: 2,45m vedere CARTA di CIRCOLAZIONE VEICOLO (motrice) + 70 cm = ..arrotondare ai 5 cm superiore (vedi D.M.28/05/85)
Massa rimorchiabile: vedi carta di circolazione dell' autoveicolo

Per verificare l'idoneità del dispositivo di traino omologato a norma CEE 94/20, all'installazione sulla vettura su cui si intende procedere al montaggio, compilare la seguente formula (se necessario declassare la massa rimorchiabile):

$$D = \frac{T \times C}{T + C} \times 0,00981 \leq 17,4 \text{ kN}$$

dove: T= Massa Complessiva Max. della motrice (in kg)
C= Massa Rimorchiabile Max. della motrice (in kg)

DA COMPILARE PER IL COLLAUDO

DICHIARAZIONE DI CORRETTO MONTAGGIO: la sottoscritta Ditta dichiara di aver montato in maniera corretta ed in conformità alle prescrizioni sia del costruttore del veicolo che del costruttore del dispositivo stesso il seguente dispositivo di attacco meccanico:

tipo:.....
Il dispositivo di attacco sopra indicato è stato installato su autoveicolo
modello:.....
targa:.....
Data:.....

TIMBRO e FIRMA

Si dichiara inoltre di aver informato l'utente del veicolo sull'USO e MANUTENZIONE del dispositivo stesso.

