



# Toyota Genuine Audio

**EINBAUANLEITUNG  
INSTALLATION INSTRUCTIONS  
INSTRUCTIONS D'INSTALLATION**

**FÜR / FOR / POUR**



## **Corolla Verso (LHD)**

**\*\* E12-F\*L**

# INHALTSVERZEICHNIS TABLE OF CONTENTS TABLE DES MATIERES



1. Verwendungstabelle Application Chart Tableau des applications .....	4
2. Systemaufbau System Layout Disposition du système .....	5
3. Einbau des 6 CD-Wechslers 6 CD-changer Installation Installation du changeur 6 CD .....	6
3.1 Ausbau aus dem Fahrzeug Vehicle Disassembly Démontage du véhicule .....	6
3.2 Einbau unter dem Beifahrersitz Installation under the Passenger's Seat Installation sous le siège du passager .....	10
4. Einbau der Hochtöner Tweeters Installation Installation des tweeters .....	18
5. Einbau des Subwoofers Subwoofer Installation Installation du subwoofer .....	24

**AUDIO APPLICATION CHART**

TMME-CS Dev. Dept. II - January 4th, 2002

**Corolla Verso \*\*E12\*\*-F**

**(LHD + RHD)**

+ ADD-ON UNIT(S)

		Navigation System TNS200 (08545-00802) Navigation System TNS300 (08545-00805)		
Hide-Away CD-Changer TM 0461(08601-00912)		HEAD UNIT	REQUIRED ADDITIONAL PARTS	
Wide 2-DIN	1	Radio/Cassette (only)	Standard from factory	-
	2	Radio/Cassette + CD-Changer	Standard from factory ●(1)	F/K 08695-00803
	3	Radio/Cassette + Navigation (TBT)	Standard from factory ●(2)	F/K (PZ 425-E0331-60) F/K (PZ 425-E0331-60)
	4	Radio/Cassette + CD-Changer + Navigation (TBT)	Standard from factory ●(1) Standard from factory ●(1)	F/K 08695-00803 + F/K (PZ 425-E0331-60) F/K 08695-00803 + F/K (PZ 425-E0331-60)
	5	CD-Tuner (only)	Standard from factory	-
	6	CD-Tuner + CD-Changer	Standard from factory ●(1)	F/K 08695-00803
	7	CD-Tuner + Navigation (TBT)	Standard from factory ●(2) Standard from factory	F/K (PZ 425-E0331-60) F/K (PZ 425-E0331-60)
	8	CD-Tuner + CD-Changer + Navigation (TBT)	Standard from factory ●(1) Standard from factory ●(1)	F/K 08695-00803 + F/K (PZ 425-E0331-60) F/K 08695-00803 + F/K (PZ 425-E0331-60)
AVX full map navi-system	9	Head unit + CD-Changer	Optional from factory ●(1)	F/K 08695-00803

08695-00803 = Hanging Seat Mounting Kit • Note (1): Hanging under the passenger's seat • Note (2): Under left hand front seat

## 2. SYSTEMAUFBAU SYSTEM LAYOUT DISPOSITION DU SYSTEME



### 6 CD-WECHSLER / 6 CD-CHANGER / CHANGEUR 6 CD

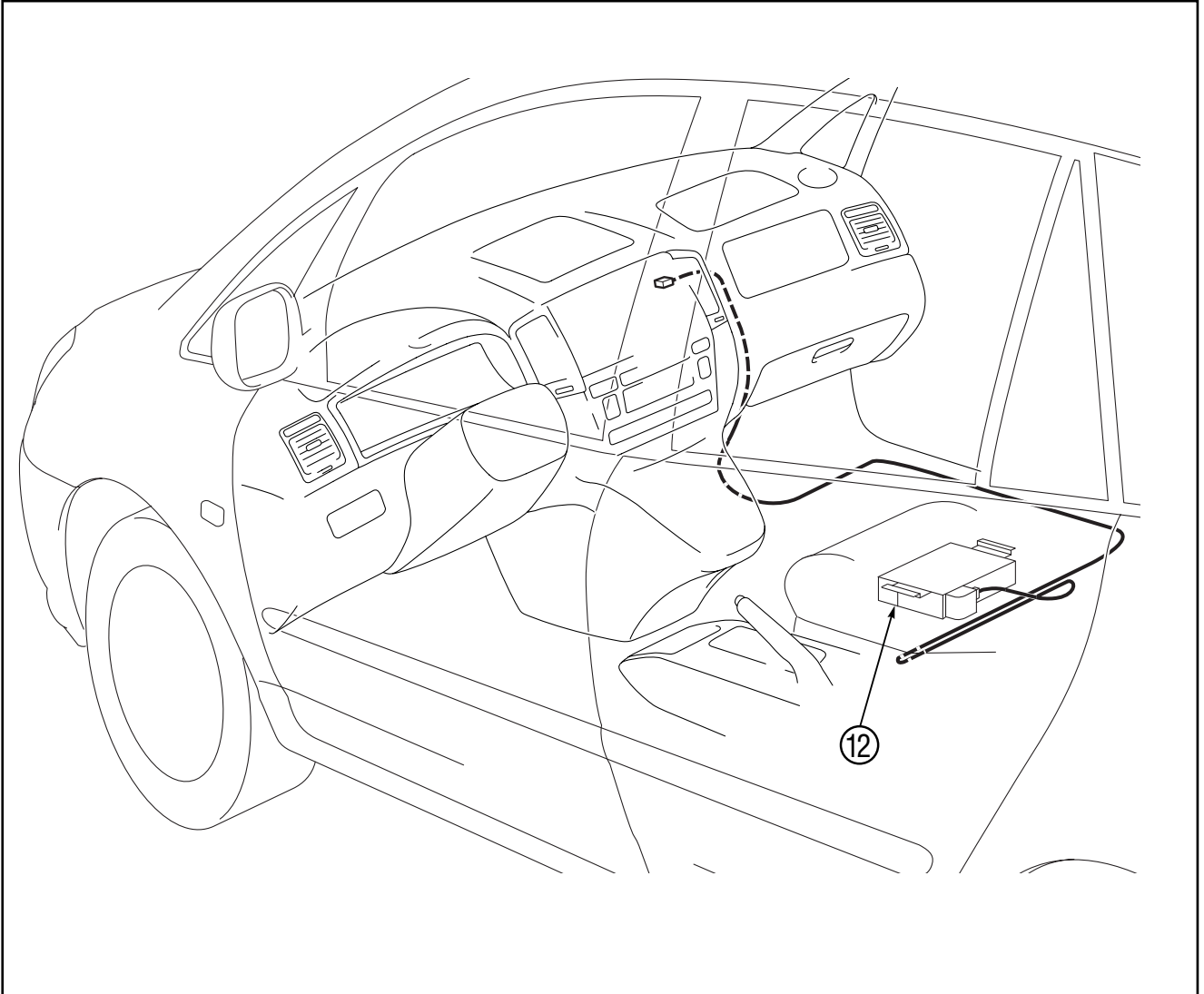

#### HINWEIS:

Beim Einbau des verborgenen 6 CD-Wechslers ⑫ unter dem Beifahrersitz werden der 6 CD-Wechsler für Sitzmontage TM0461 (08601-00912) und der zusätzliche Satz für hängende Sitzmontage F/K (08695-0803) benötigt..

#### NOTE:

For installation of the hide away 6 CD-changer ⑫ under the passenger's seat, the 6 CD-changer TM0461 (08601-00912) and the additional hanging seat mounting kit F/K (08695-0803) are required.

#### REMARQUE :

Pour installer le changeur 6 CD ⑫ dissimulable sous le siège du passager, vous devez disposer du changeur 6 CD pour montage sous siège TM0461 (08601-00912) ainsi que du kit de montage de fixation au siège F/K (08695-0803) supplémentaire.



### 3. EINBAU DES 6 CD-WECHSLERS 6 CD-CHANGER INSTALLATION INSTALLATION DU CHANGEUR 6 CD

#### 3.1 AUSBAU AUS DEM FAHRZEUG VEHICLE DISASSEMBLY DEMONTAGE DU VEHICULE



Abb. 1 - Fig. 1

1. Die Lamellen [1] entfernen.  
[100]: Haken (6x)  
○: Clip (4x)
1. Remove the louver [1] (L+R).  
[100]: Hook (6x)  
○: Clip (4x)
1. Enlevez la claire-voie [1]  
[100]: Crochet (6x)  
○: Clip (4x)

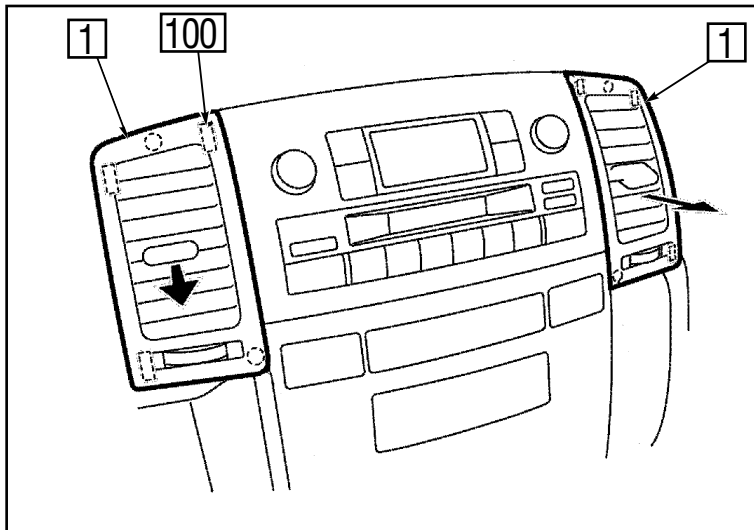

Abb. 2 - Fig. 2

2. Entfernen Sie folgende Teile:
  - a) Aschenbecher [2]
  - b) Reglerknopf [3]
  - c) Heizungsreglerabdeckplatte [4]  
[101]: Schraube (1x)  
[102]: Haken (5x)  
○: Clip (2x)
2. Remove these parts:
  - a) ashtray [2]
  - b) Control knob [3]
  - c) Heater control panel [4]  
[101]: Screw (1x)  
[102]: Hook (5x)  
○: Clip (2x)
2. Enlevez les éléments suivants:
  - a) Tiroir du cendrier [2]
  - b) Bouton de commande [3]
  - c) Panneau de commande de chauffage [4]  
[101]: Vis (1x)  
[102]: Crochet (5x)  
○: Clip (2x)

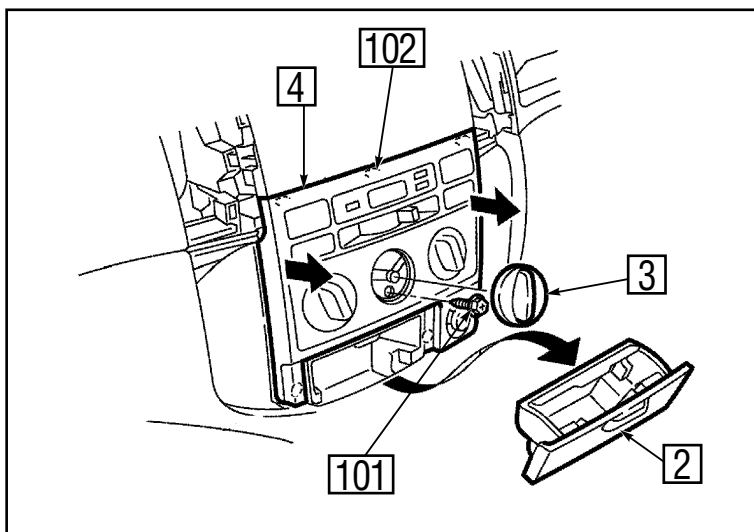

Abb. 3 - Fig. 3

3. Die Kombination **5** ausbauen.  
**103**: Schraube (4x)
3. Remove the combo **5**.  
**103**: Screw (4x)
3. Enlevez le combiné **5**.  
**103**: Vis (4x)

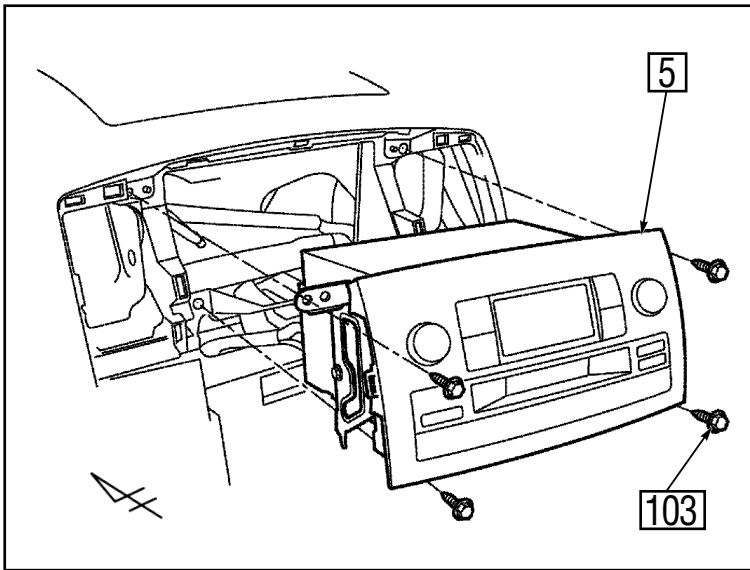

Abb. 4 - Fig. 4

4. a) Der Anschlag **7** (2x) nach innen ziehen
- b) Die Dämpfer **8** von dem clips(2x) des Armaturenbretts entfernen.
- c) Das Handschuhfach **6** entfernen.  
**104**: Haken (2x)
4. a) Pull the stoppers **7** (2x) inside.
- b) Remove the dampers **8** from the clips (2x) on the dashboard.
- c) Remove the glove box.  
**104**: Hook (2x)
4. a) Tirez les butées **7** (2x) vers l'intérieur.
- b) Enlevez les amortisseurs **8** du clips (2x) du tableau de bord.
- c) Enlevez la boîte à gants **6**  
**104**: Crochet (2x)

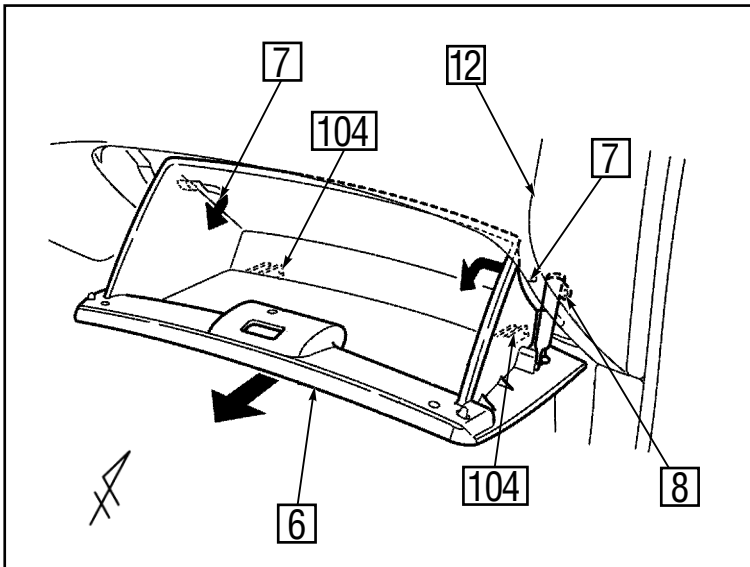

Abb. 5 - Fig. 5

5. Die vordere Einstiegsverkleidung **10** (R) entfernen.  
○: Clip (4x)  
**105**: Haken (5x)
5. Remove the front scuff plate **10** (R).  
○: Clip (4x)  
**105**: Hook (5x)
5. Enlevez la plaque de protection avant **10** (D).  
○: Clip (4x)  
**105**: Crochet (5x)

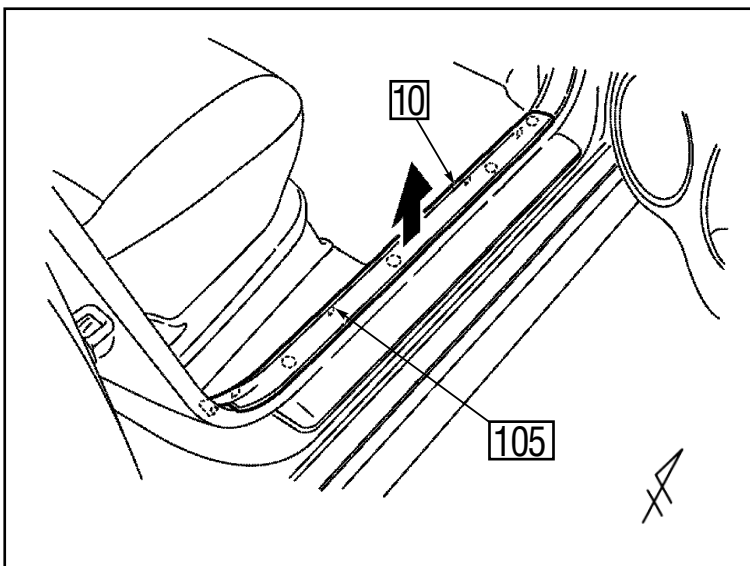

Abb. 6 - Fig. 6

- 6. Die Windlaufseitenverkleidung **11** entfernen (R).  
○: Clip (2x)  
**106**: Mutter (1x)
- 6. Remove the kick panel **11** (R).  
○: Clip (2x)  
**106**: Nut (1x)
- 6. Enlevez la garniture du carter de roue **11** (D).  
○: Clip (4x)  
**106**: Ecrou(1x)

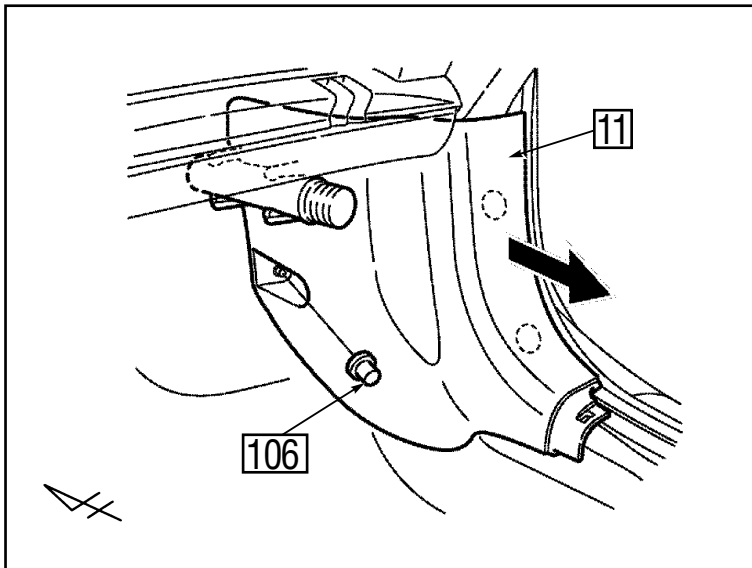

Abb. 7 - Fig. 7

- 7. Die Bodenplatte **12** (R) ausbauen.
- 7. Remove the floor board **12** (R).
- 7. Enlevez la plaque du plancher **12** (D).

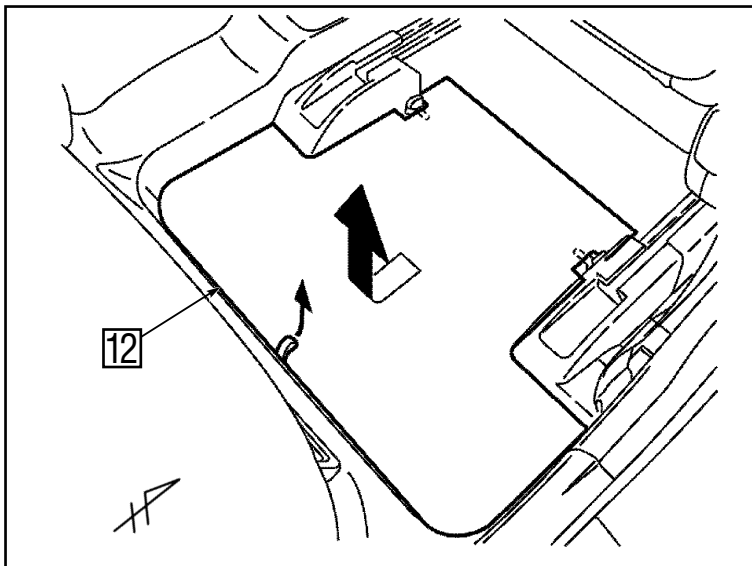

Abb. 8 - Fig. 8

- 8. Das Bodenfach **13** (R) ausbauen.  
**107**: Clip (2x)
- 8. Remove the floor box **13** (R).  
**107**: Clip (2x)
- 8. Enlevez le coffret du plancher **13** (D).  
**107**: Clip (2x)

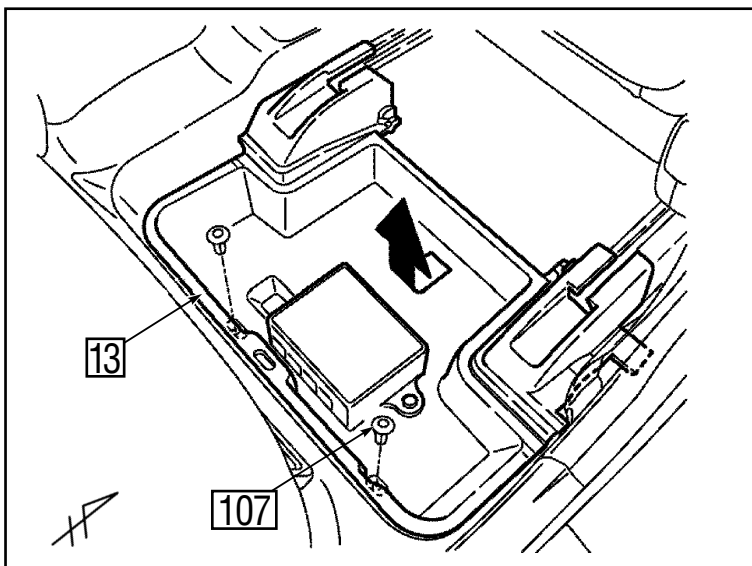

Abb. 9 - Fig. 9

9.
  - a) Die Beinabdeckung **14** entfernen.
  - b) Die Schrauben **108** vorne am Beifahrersitz **15** entfernen.  
**108**: Bundschraube (2x)

**ACHTUNG:**

**Beim Zusammenbau die Schrauben **108** mit dem vorgeschriebenen Anzugsmoment anziehen.**

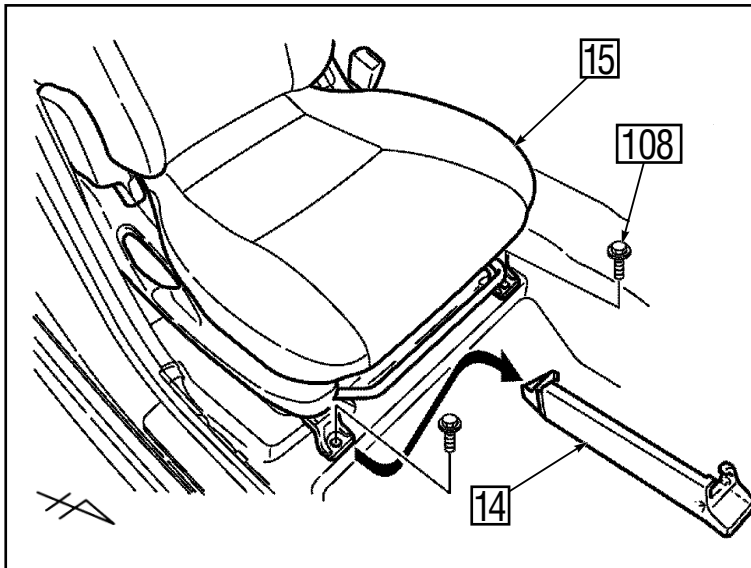
9.
  - a) Remove the leg cover **14**.
  - b) Remove the bolts **108** at the front side of the passenger's seat **15**.  
**108**: Bolt with washer (2x)

**CAUTION:**

**Fasten the bolts **108** with specified torque when reassembling.**

9.
  - a) Enlevez la garniture du pied **14**.
  - b) Enlevez les boulons **108** à l'avant du siège du passager **15**.  
**108**: Boulon avec rondelle (2x)

**ATTENTION:**

**Lors du remontage, serrez les boulons avec rondelle **108** au couple spécifié.**



Abb. 10 - Fig. 10

10.
  - a) Die Schrauben **108** hinten an der Unterseite des Beifahrersitzes **15**.  
**108**: Bundschraube (2x)
  - b) Den Beifahrersitz **15** entfernen.

**ACHTUNG:**

**Beim Zusammenbau die Schrauben **108** mit dem vorgeschriebenen Anzugsmoment anziehen.**

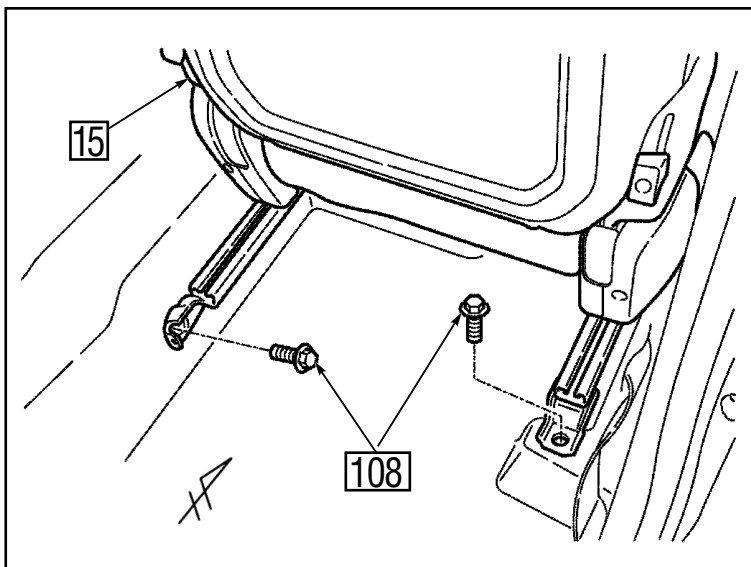
10.
  - a) Remove the bolts **108** at the rear side of the passenger's seat **15**.  
**108**: Bolt with washer (2x)
  - b) Remove the passenger's seat **15**.

**CAUTION:**

**Fasten the bolts **108** with specified torque when reassembling.**

10.
  - a) Enlevez les boulons **108** au niveau de la base arrière du siège du passager **15**.  
**108**: Boulon avec rondelle (2x)
  - b) Enlevez le siège du passager **15**.

**ATTENTION:**

**Lors du remontage, serrez les boulons **108** au couple spécifié.**



### 3.2 EINBAU UNTER DEM BEIFAHRERSITZ INSTALLATION UNDER THE PASSENGER'S SEAT INSTALLATION SOUS LE SIEGE DU PASSAGER



Abb. 11 - Fig. 11

1. Das Klebeband ① in 10 Stücke schneiden.
1. Cut the tape ① into 10 pieces.
1. Découpez la bande ① en 10 morceaux.

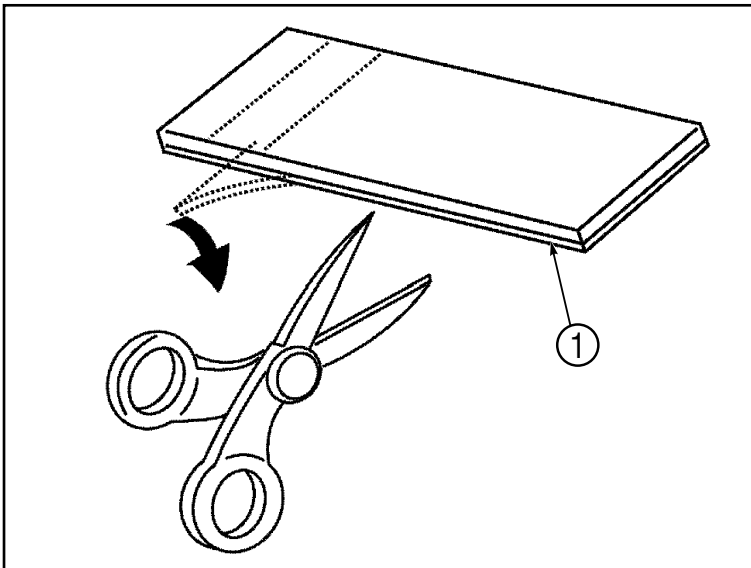

Abb. 12 - Fig. 12

2.
  - a) Das Wechslerkabel ② mit Klebeband ① (6x) befestigen.
  - b) Den Überschüssigen Kabelbaum des Wechslerkabel ② mit Klebeband ① (2x) am Querträger 16 befestigen.
2.
  - a) Route the changer wire ② and attach using tape ① (6x).
  - b) Attach the excess wire of the changer wire ② onto the cross member 16 using tape ① (2x).
2.
  - a) Acheminez le fil du changeur ② et fixez-le à l'aide de la bande ① (6x).
  - b) Fixez la longueur excédentaire du changeur ② sur la poutre transversale 16 à l'aide de la bande ① (2x).

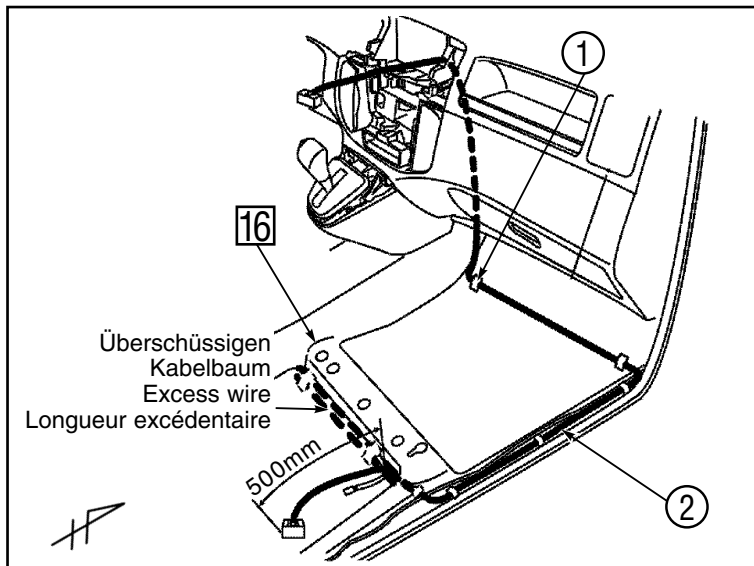

Abb. 13 - Fig. 13

3. Die seitliche Abdeckung 17 (L) der Beifahrersitz 15 entfernen.  
109: Schraube (2x)  
110: Haken (1x)
3. Remove the side cover 17 (L) from the passenger's seat 15.  
109: Screw (2x)  
110: Hook (1x)
3. Enlevez la garniture latérale 17 (G) du siège du passager 15.  
109: Vis (2x)  
110: Crochet (1x)

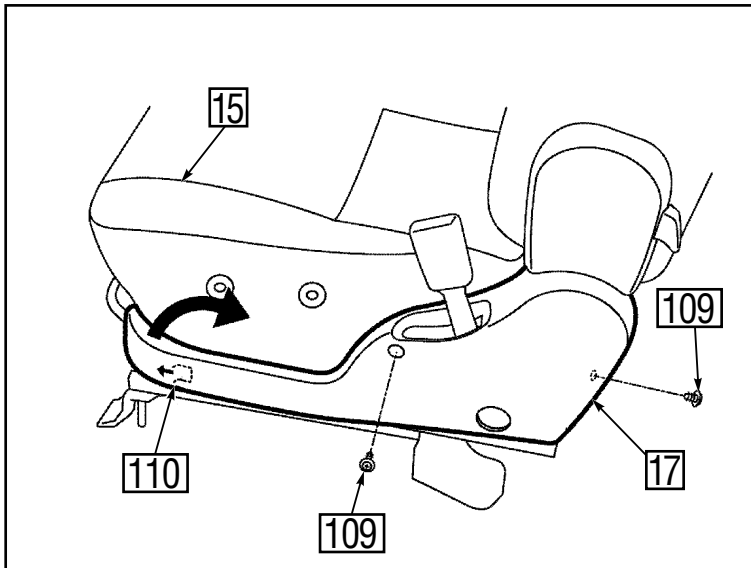

Abb. 14- Fig. 14

4. Den Knopf 18 und die seitliche Abdeckung 17 (R) vom Beifahrersitz 15 entfernen.  
Die Verstärkungsstrange 19 entfernen.  
109: Schraube (2x)  
110: Bundschraube (2x)
4. Remove the knob 18 and side cover 17 (R) of the passenger's seat 15.  
Remove the reinforcement bar 19.  
109: Screw (2x)  
110: Bolt with washer (2x)
4. Enlevez le bouton 18 et la garniture latérale 17 (D) du siège du passager 15.  
Enlevez la barre de renforcement 19.  
109: Vis (2x)  
110: Boulon avec rondelle (1x)

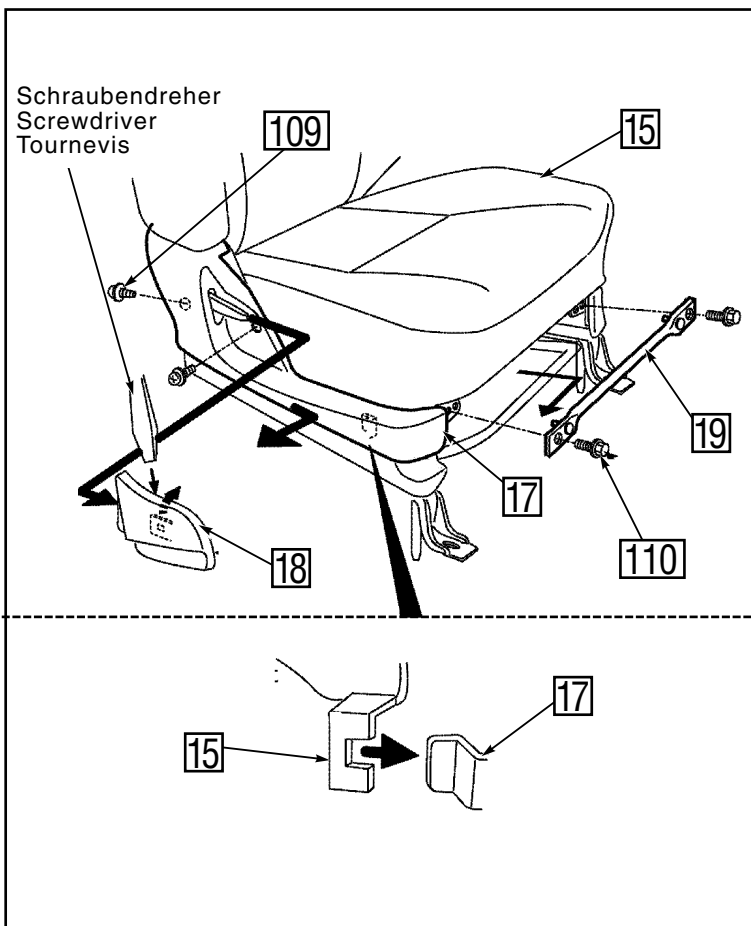

Abb. 15 - Fig. 15

5. Die seitlichen Halterungen ③ (2x) und die Dämpfer ④ mit Bolzen ⑥ und Muttern ⑦ am CD-Wechsler ⑤ befestigen.

⑥: Bolzen (M5x9) (4x)

⑦: Mutter (M6) (4x)

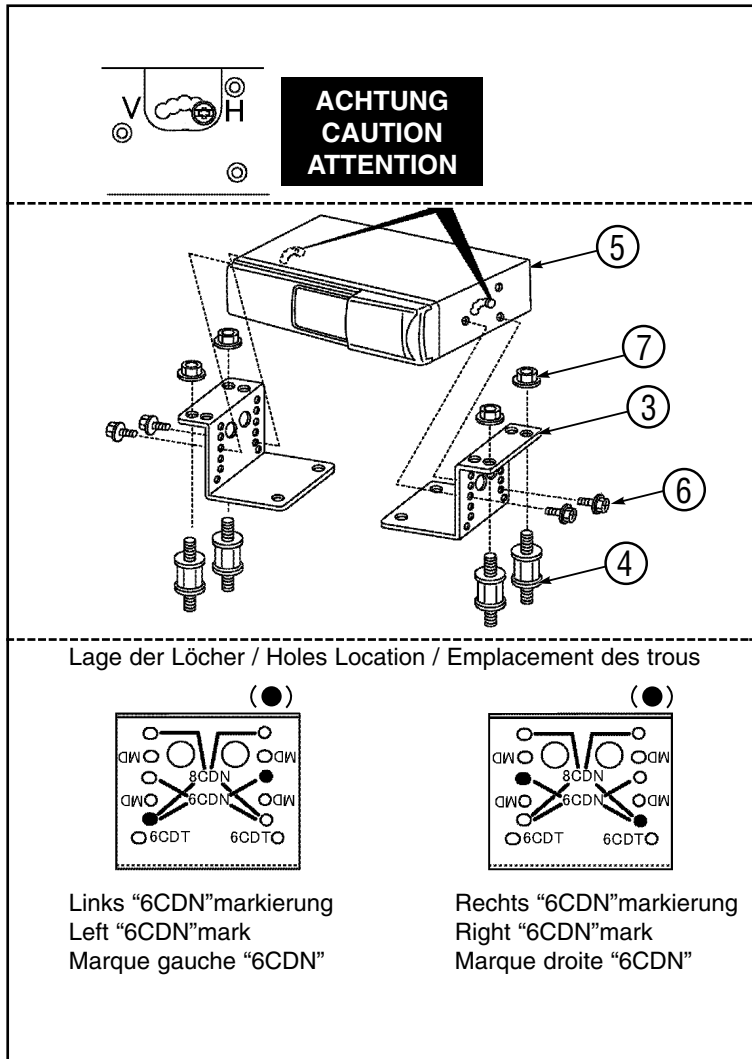
④: Dämpfer (Markierung "6CDN") (4x)

**ACHTUNG:**

**Die Bolzen ⑥ vor dem Bewegen lösen. Anziehen, nachdem die Position geändert wurde.**

5. Fit the side brackets ③ (2x) and the dampers ④ onto the CD-changer ⑤ using nuts ⑦ and bolts ⑥.

⑥: Bolt (M5x9) (4x)

⑦: Nut (M6) (4x)

④: Damper ("6CDN" Mark) (4x)

**CAUTION:**

**Loosen the bolts ⑥ before moving them. Screw up after the position is changed.**

5. Fixez les supports latéraux ③ (2x) et les amortisseurs ④ sur le changeur CD ⑤ à l'aide des boulons ⑥ et des écrous ⑦.

⑥: Boulon (M5x9) (4x)

⑦: Ecrou (M6) (4x)

④: Amortisseur (Repère "6N") (4x)

**ATTENTION:**

**Desserrez les boulons ⑥ avant de les déplacer. Resserrez-les une fois la position modifiée.**



Abb. 16 - Fig. 16

6. Die Zusatzhalterung ⑨ (R) an der seitlichen Halterung ⑧ (R) befestigen.  
⑩: Bolzen (M5x9) (2x)
6. Fit the sub bracket ⑨ (R) to the side bracket ⑧ (R).  
⑩: Bolt (M5x9) (2x)
6. Fixez le support inférieur ⑨ (D) au support latéral ⑧ (D).  
⑩: Boulon (M5x9) (2x)

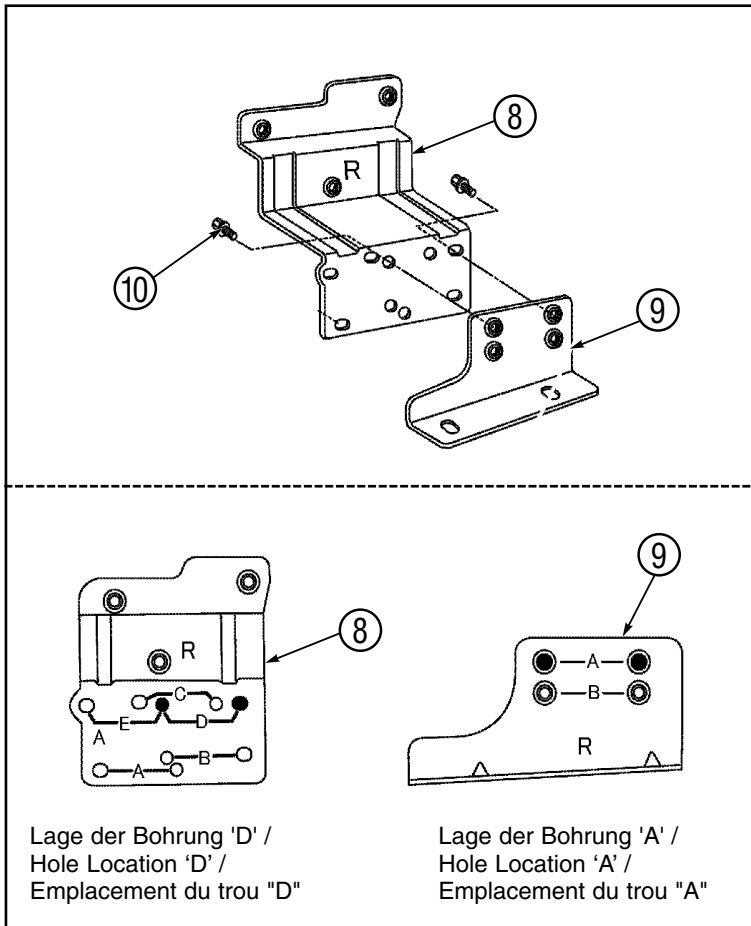

Abb. 17 - Fig. 17

7. Die Zusatzhalterung ⑨ (L) an der seitlichen Halterung ⑧ (L) befestigen.  
⑩: Bolzen (M5x9) (2x)
7. Fit the sub bracket ⑨ (L) to the side bracket ⑧ (L).  
⑩: Bolt (M5x9) (2x)
7. Fixez le support inférieur ⑨ (G) au support latéral ⑧ (G).  
⑩: Boulon (M5x9) (2x)

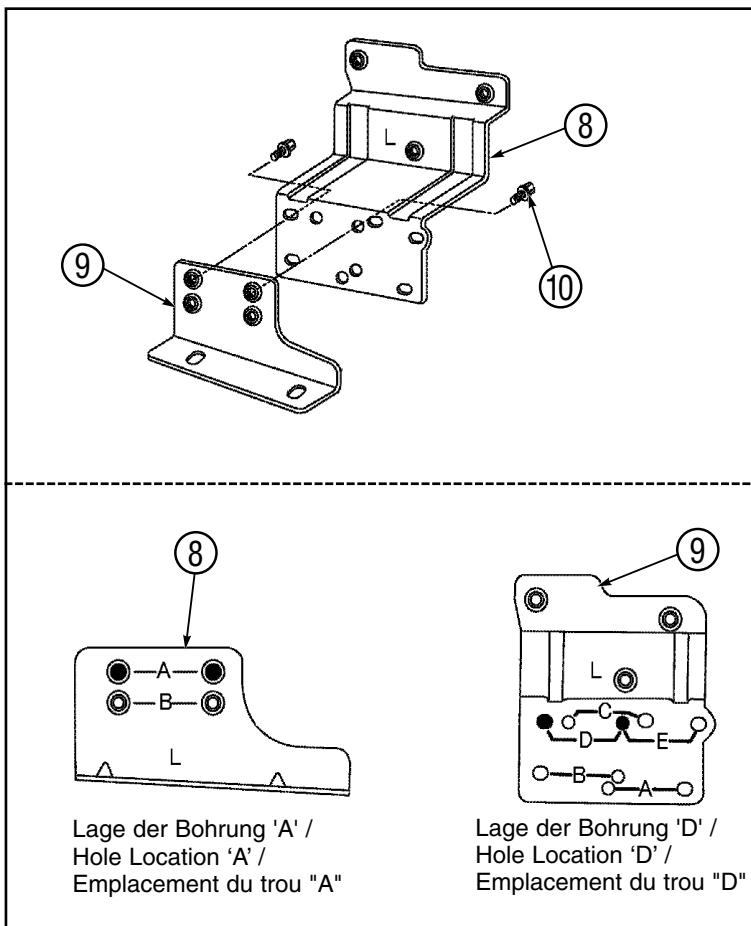

Abb. 18 - Fig. 18

- 8.
- a) Die Zusatzhalterung ⑨ (R) zusammen mit der seitliche Halterung ⑧ (R) und das Distanzstück ⑪ an der rechten Seite des Beifahrersitzes ⑮ anbringen.
- ⑫: Bolzen (M6x12) (2x)  
⑬: Bolzen (M6x25) (1x)
- b) Die seitliche Abdeckung ⑰ (R) und den Knopf ⑱ wieder an der rechten Seite des Beifahrersitzes ⑮ anbringen. (Siehe Abbildung 14)
- 8.
- a) Fit the sub bracket ⑨ (R) together with the side bracket ⑧ (R) and the spacer ⑪ onto the passenger's seat ⑮ right hand.
- ⑫: Bolt (M6x12) (2x)  
⑬: Bolt (M6x25) (1x)
- b) Replace the side cover ⑰ (R) and the knob ⑱ onto the passenger's seat ⑮ right hand. (See figure 14)
- 8.
- a) Fixez l'ensemble du support inférieur ⑨ (D) le support latéral ⑧ (D) et l'entretoise ⑪ du côté droit du siège du passager ⑮.
- ⑫: Boulon (M6x12) (2x)  
⑬: Boulon (M6x25) (1x)
- b) Remplacez la garniture latérale ⑰ (D) et le bouton ⑱ du côté droit du siège du passager ⑮. (Voir la figure 14)

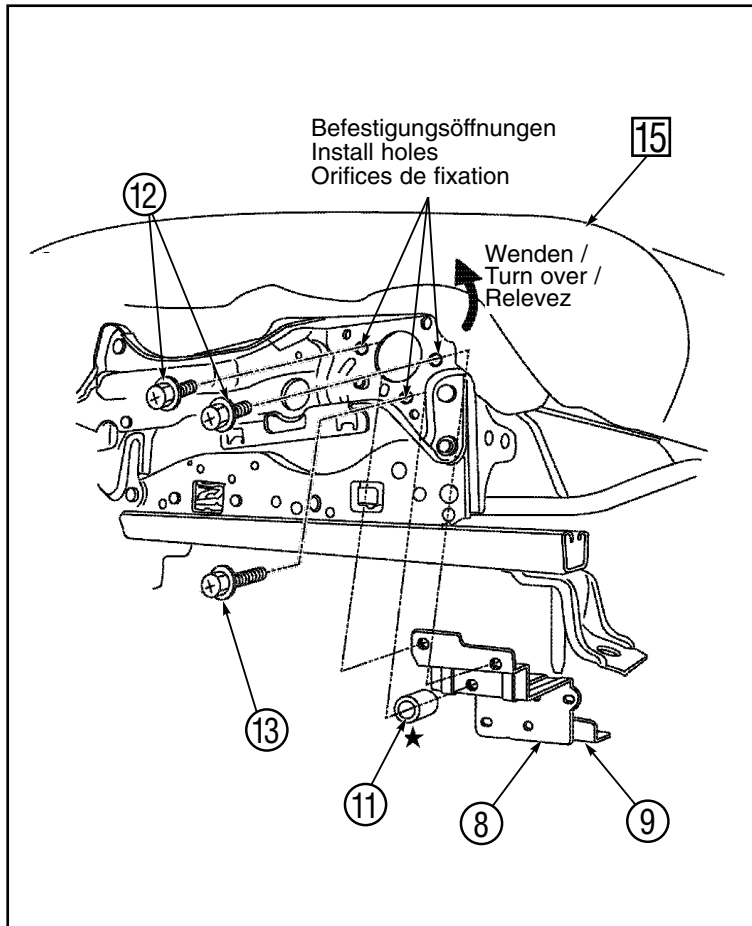

Abb. 19 - Fig. 19

- 9.
- a) Die Zusatzhalterung ⑨ (L) zusammen mit der seitliche Halterung ⑧ (L) und das Distanzstück ⑪ an der linken Seite des Beifahrersitzes ⑮ anbringen.  
 ⑫: Bolzen (M6x12) (2x)  
 ⑬: Bolzen (M6x25) (1x)
- b) Die seitliche Abdeckung ⑰ (L) wieder an der linken Seite des Beifahrersitzes ⑮ anbringen. (Siehe Abbildung 13)
- 9.
- a) Fit the sub bracket ⑨ (L) together with the side bracket ⑧ (L) and the spacer ⑪ onto the passenger's seat ⑮ left hand.  
 ⑫: Bolt (M6x12) (2x)  
 ⑬: Bolt (M6x25) (1x)
- b) Replace the side cover ⑰ (L) onto the passenger's seat ⑮ left hand. (See figure 13)
- 9.
- a) Fixez l'ensemble du support inférieur ⑨ (G), le support latéral ⑧ (G) et l'entretoise ⑪ du côté gauche du siège du passager ⑮.  
 ⑫: Boulon (M6x12) (2x)  
 ⑬: Boulon (M6x25) (1x)
- b) Remplacez la garniture latérale ⑰ (G) du côté gauche du siège du passager ⑮. (Voir la figure 13)

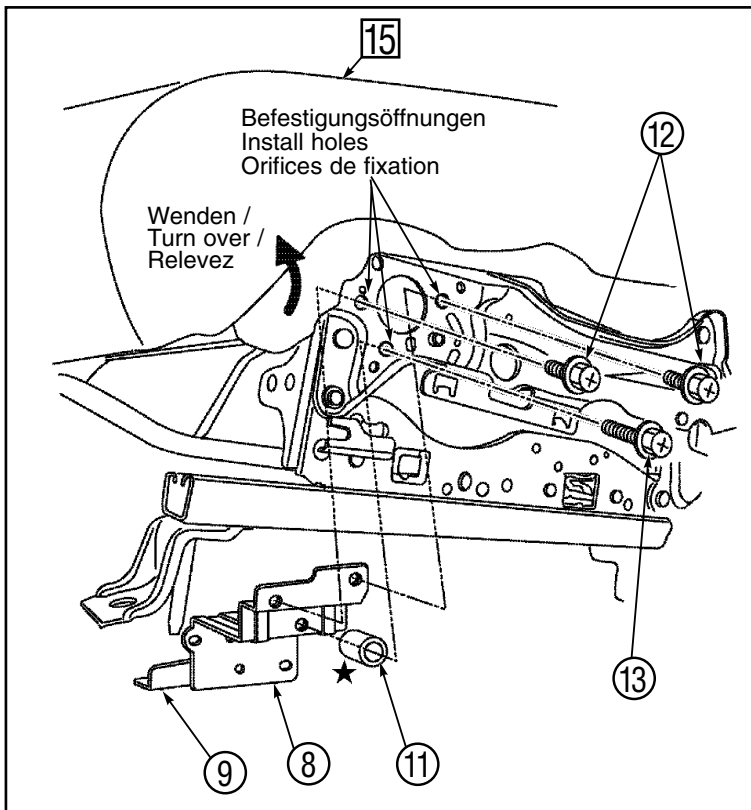

Abb. 20 - Fig. 20

10.
  - a) Die Wechslereinheit ⑤ mit Muttern ⑭ an der Halterung ⑧+⑨) unter dem Beifahrersitz ⑮ anbringen.  
⑭: Mutter (M6) (3x)
  - b) Klebeband ① am Rahmen ⑳ anbringen, wie in der Abbildung gezeigt.
  - c) Den Rahmen ⑳ verschieben, bevor die C-Mutter an der Halterung ⑧+⑨) angebracht wird.  
⑭: Nut (M6) (1x)
  - d) Die Verstärkungsstange ⑲ auf den Beifahrersitz ⑮ schieben.
  
10.
  - a) Fit the changer unit ⑤ to the brackets ⑧+⑨) under the passenger's seat ⑮ using nuts ⑭.  
⑭: Nut (M6) (3x)
  - b) Attach tape ① onto the frame ⑳ near the bolt as shown.
  - c) Push the frame ⑳ while fixing the C-nut ⑭ to the bracket ⑧+⑨).  
⑭: Nut (M6) (1x)
  - d) Install the reinforcement bar ⑲ onto the passenger's seat ⑮ .
  
10.
  - a) Fixez l'ensemble du changeur ⑤ aux supports ⑧+⑨) à l'aide d'écrous ⑭ sous le siège du passager ⑮.  
⑭: Ecrou (M6) (3x)
  - b) Fixez la bande ① sur le cadre ⑳ près du boulon C de la manière illustrée.
  - c) Appuyez sur le cadre ⑳ avant de fixer l'écrou à 6 pans C au support ⑧+⑨).
  - d) Installez la barre de renforcement ⑲ sur le siège du passager ⑮ .

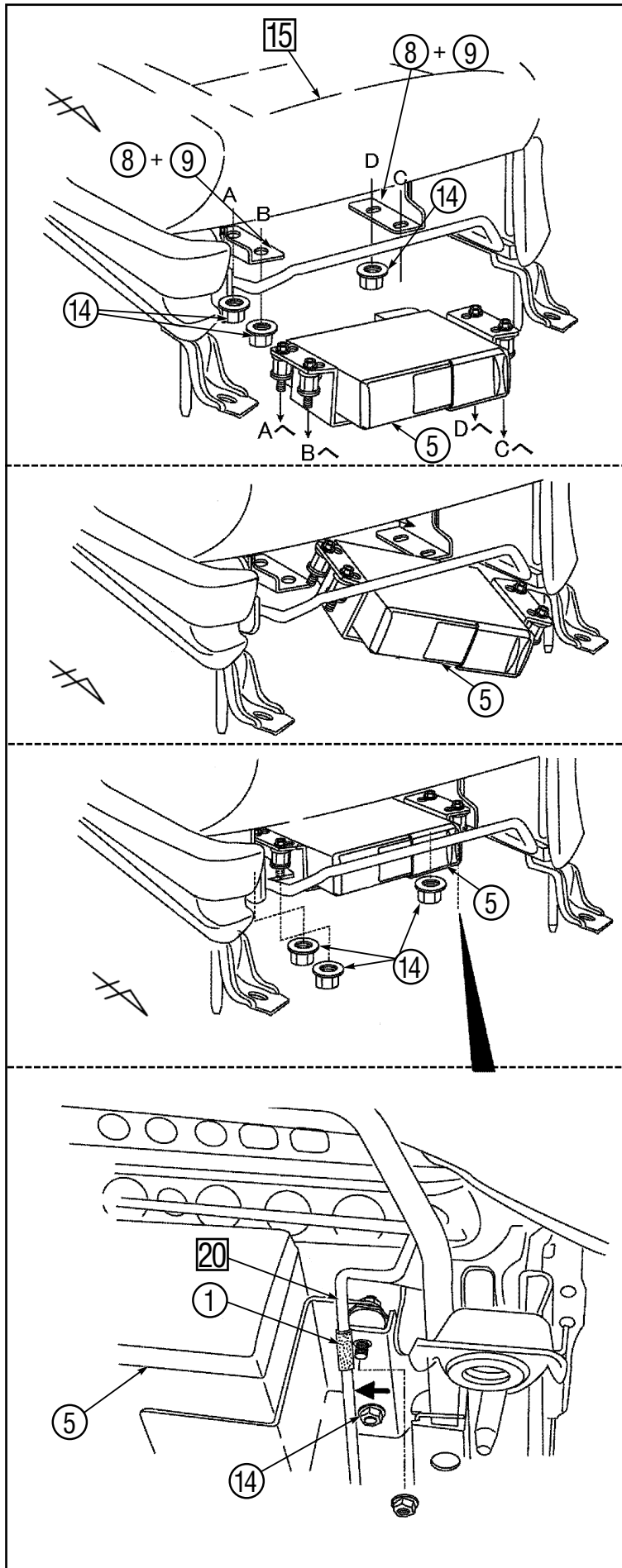

Abb. 21 - Fig. 21

- 11.
- Das Wechslerkabel ② an der Wechslerleinheit ⑤ anschließen.
  - Den Beifahrersitz ⑮ einbauen. (Siehe Abbildung 9,10)
- 11.
- Connect the changer wire ② to the changer unit ⑤.
  - Refit the passenger's seat ⑮. (See fig. 9,10)
- 11.
- Raccordez le fil du changeur ② à l'ensemble du changeur ⑤.
  - Reposez le siège du passager ⑮. (Voir fig. 9,10)

**VERKLEIDUNG EINPASSEN UND AUSGEBAUTE TEILE WIEDER EINBAUEN.**

**REFIT THE TRIM AND REMOVED PARTS.**

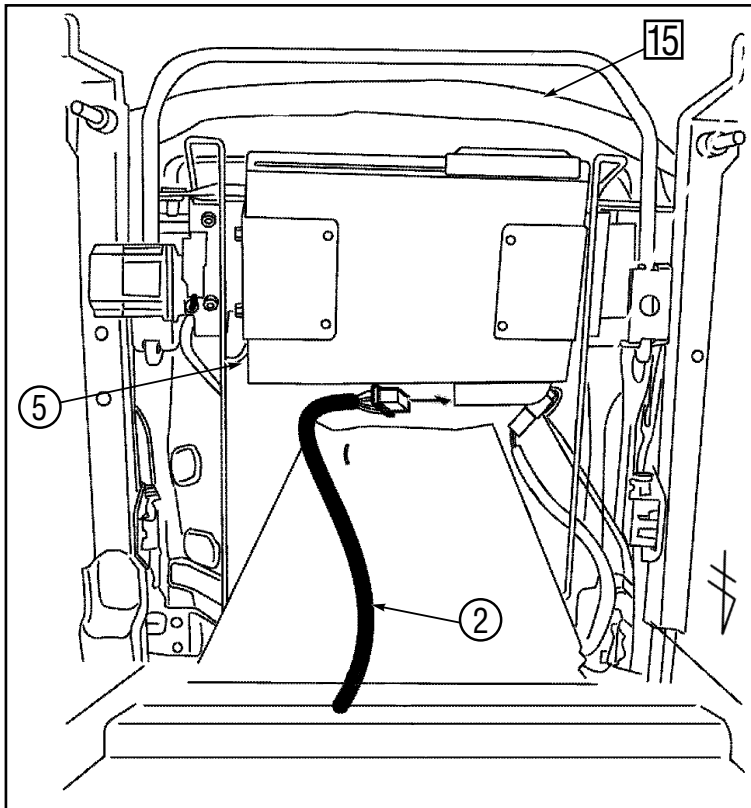
**REPLACEZ LE GARNISSAGE AINSI QUE LES PIECES QUI ONT ETE DEMONTEES.**



## 4. EINBAU DER HOCHTÖNER TWEETERS INSTALLATION INSTALLATION DES TWEETERS



Abb. 22- Fig. 22

1. Gummidichtungsprofil auf der Fahrerseite 22 entfernen.
1. Remove the driver's side rubber weather seal 22.
1. Enlevez le joint d'étanchéité en caoutchouc du côté conducteur 22.

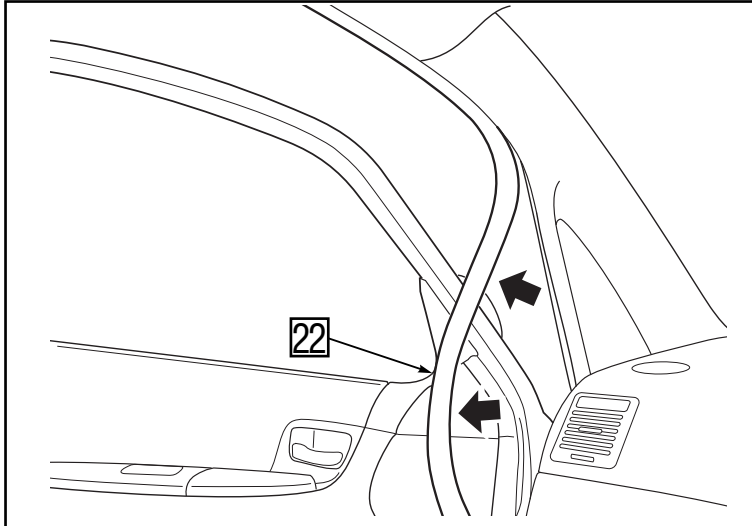

Abb. 23 - Fig. 23

2. Linke A-Säulenverkleidung 21 entfernen.  
○: Clip (3x)
2. Remove the A-pillar cover (LH) 21.  
○: Clip (3x)
2. Enlevez la garniture du pillier avant (gauche) 21.  
○: Clip (3x)

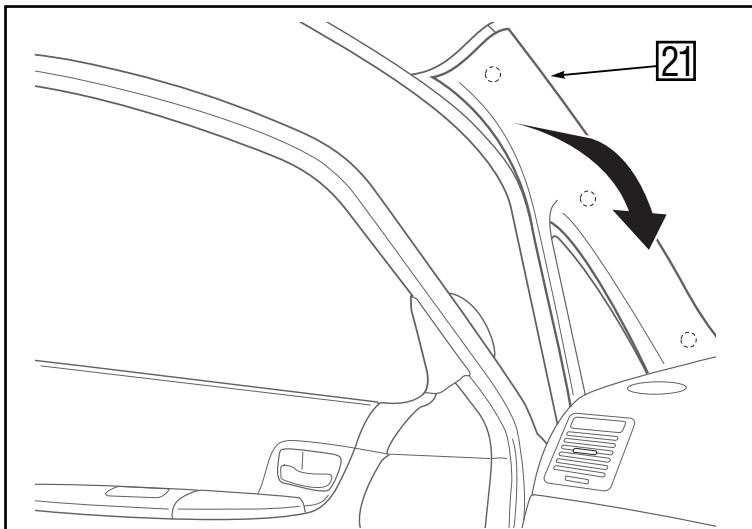

Abb. 24 - Fig. 24

3. Türschwellerabdeckung auf der Fahrerseite 10 ausbauen.  
○: Clip (3x)
3. Remove the driver's side front scuff plate 10.  
○: Clip (3x)
3. Enlevez le revêtement du pas de porte du côté conducteur 10.  
○: Clip (3x)

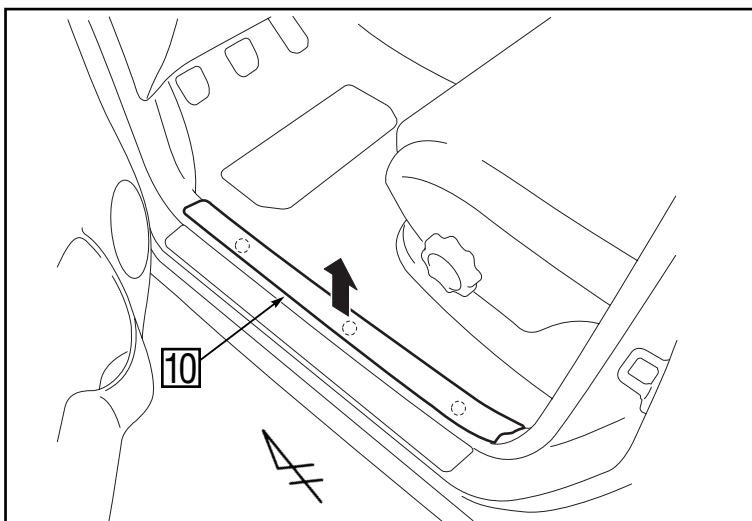

Abb. 25 - Fig. 25

4. Das Windlaufseitenverkleidung **11** ausbauen.  
**106**: Mutter (1x)  
 ○: Clip (2x)
4. Remove the driver's side kick panel **11**.  
**106**: Nut (1x)  
 ○: Clip (2x)
4. Enlevez le panneau du carter de roue du côté conducteur **11**.  
**106**: Ecrou (1x)  
 ○: Clip (2x)

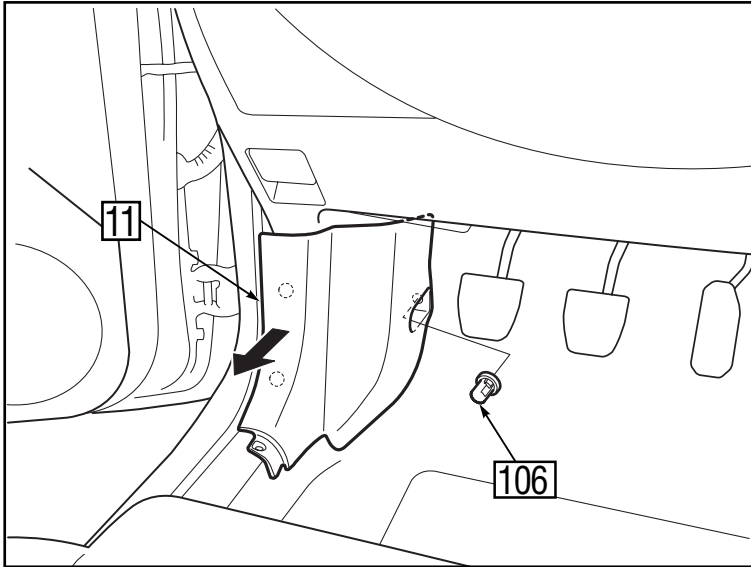

Abb. 26- Fig. 26

5. Die Isolierung **23** im Einbaubereich des Hochtöners von der A-Säulen-Verkleidung **21** entfernen (siehe Schablone).
5. Remove the insulation **23** of the A-pillar cover **21** at the tweeter installation area (see template).
5. Enlevez l'isolant **23** de la garniture du pilier A **21** dans la zone d'installation du tweeter (voir gabarit).

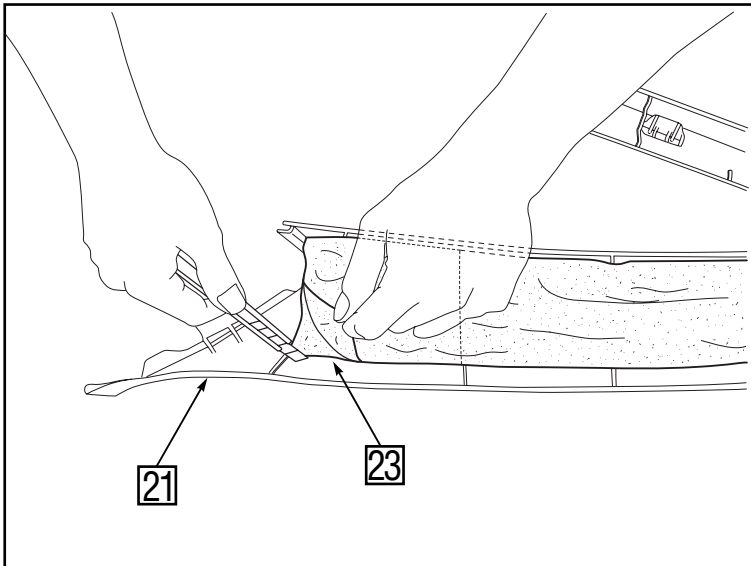

Abb. 27- Fig. 27

6. Die Bespannung **24** auf der A-Säulenverkleidung **21** entfernen, wie gezeigt.
6. Cut the webbing **24** away on the A-pillar cover **21** as shown.
6. Découpez la sangle **24** sur la garniture du pilier A **21** de la manière illustrée.

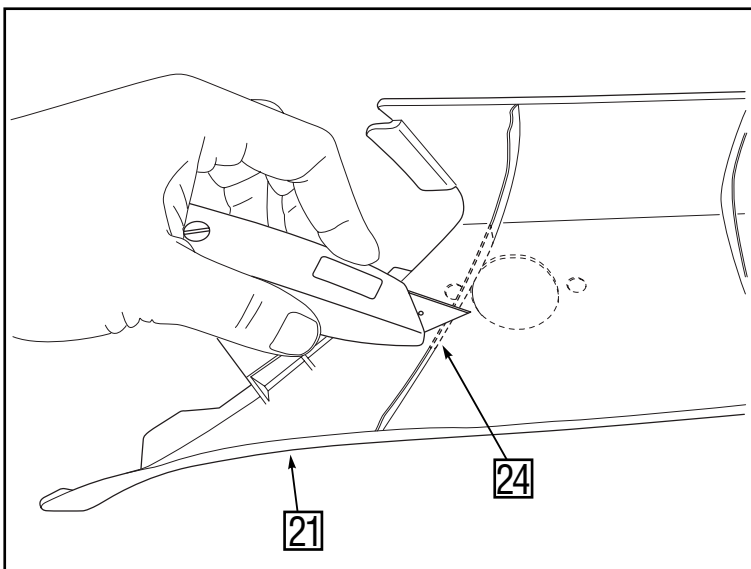

Abb. 28 - Fig. 28

7. Die Schablone aus der Anleitung kopieren.  
Schablone ausschneiden und auf die Verkleidung der A-Säule legen.  
2 Löcher mit 7 mm Durchmesser bohren. Ein Loch mit 32 mm Durchmesser bohren.
7. Copy the template from the manual.  
Cut out the template and put it on the A-pillar cover.  
Drill 2 holes of 7 mm.  
Drill a hole of 32 mm.
7. Copiez le gabarit du manuel.  
Découpez le gabarit et placez-le sur la garniture du pilier A.  
Percez deux trous de 7 mm.  
Percez un trou de 32 mm.

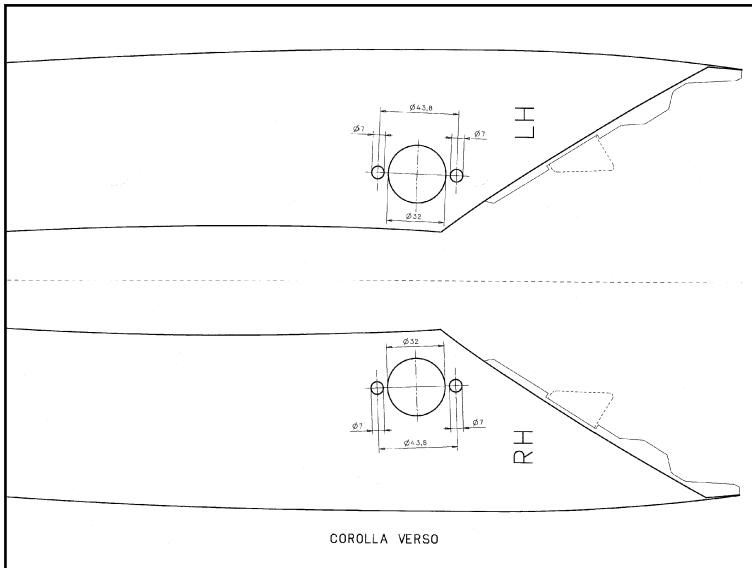

Abb. 29 - Fig. 29

8. Den Hochtöner (15) in die Verkleidung der A-Säule (21) einbauen.  
(16): Schraube (2x)  
Die Verkleidung der A-Säule (21) wieder im Fahrzeug einbauen.
8. Install the tweeter (15) on the A-pillar cover (21).  
(16): Screw (2x)  
Mount the A-pillar cover (21) on the vehicle.
8. Installez le tweeter (15) sur la garniture du pilier A (21).  
(16): Vis (2x)  
Placez la garniture du pilier A (21) sur le véhicule.

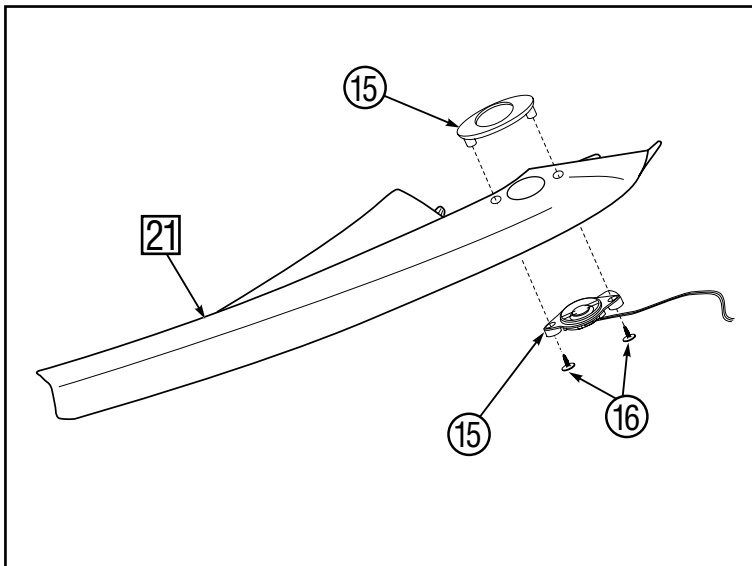

Abb. 30 - Fig. 30

9. Den Hochtöner-Kabelstrang (17) verlegen wie gezeigt.
9. Route the tweeter wire harness (17) as shown.
9. Acheminez le faisceau de câbles du tweeter (17) de la manière illustrée.

**DIE ANLEITUNG 1 - 9 (Abb. 22 - 30) AUF DER RECHTEN SEITE DES FAHRZEUGS WIEDERHOLEN  
REPEAT THE INSTRUCTIONS 1 TO 9 FOR THE RH-SIDE PARTS (FIG. 22 - 30)  
REPÉTEZ LES INSTRUCTIONS 1 A 9 POUR LE CÔTE DROITE DU VÉHICULE (FIG. 22 - 30)**

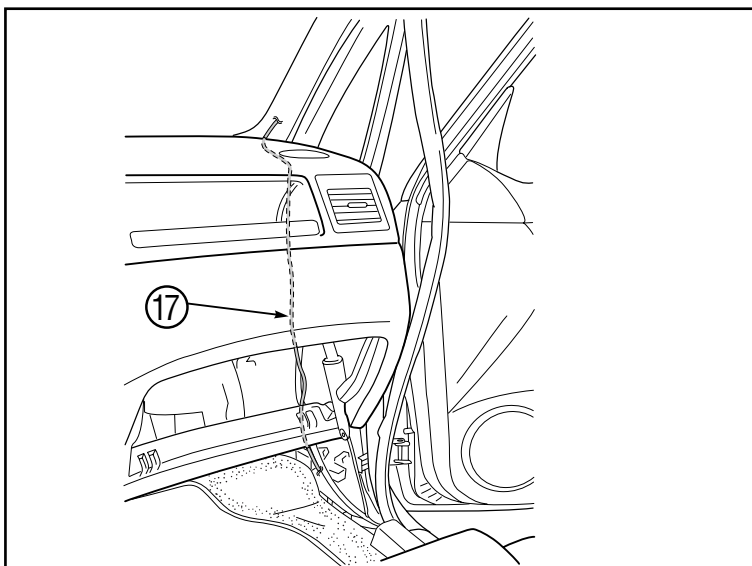

Abb. 31 - Fig. 31

**LINKE SEITE  
LEFT HAND SIDE  
CÔTE GAUCHE**

10. Den 10-Stift-Stecker im Windlaufseitenbereich lokalisieren und lösen.
10. Locate and disconnect the 10P connector in the kick panel area.
10. Repérez et débranchez le connecteur à 10 pôles dans la zone du carter de roue.

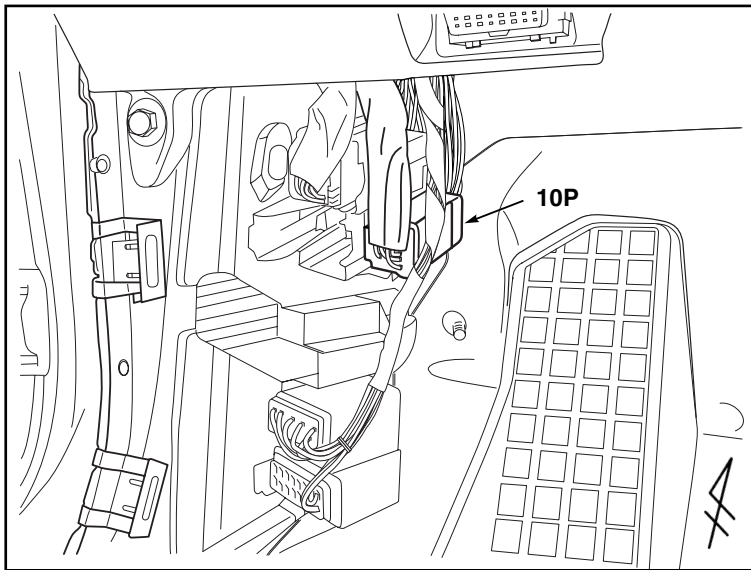

Abb. 32 - Fig. 32

11. Den Stecker so drehen, daß die Kabel auf Sie weisen und die Erhöhung sich oben befindet.  
Das rot/schwarze Kabel des Hochtöners an der dritte Position von links in der ersten Reihe anschließen (Pos. 3).

**HINWEIS:**

**Die Form des 10-Stift-Steckers kann leicht abweichen.**

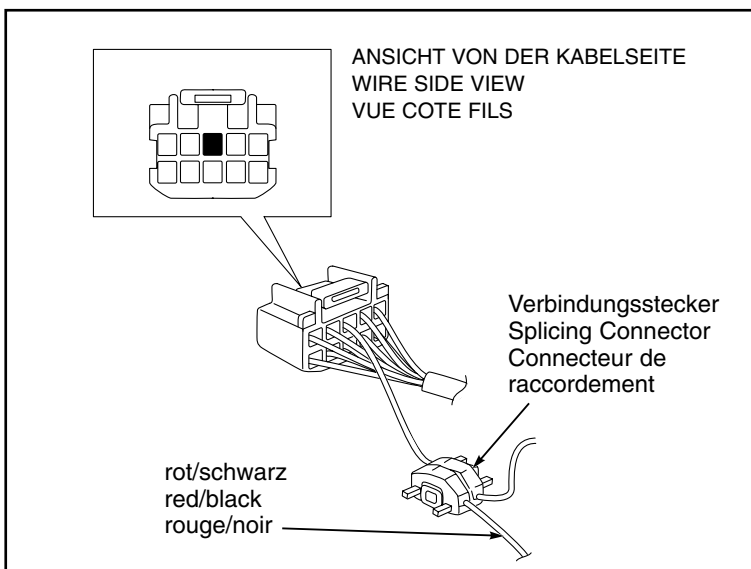
11. Turn the connector so that the wires face you and the tab is on top.  
Connect the red/black wire of the tweeter to the third position from the left side of the upper row (pos. 3).

**REMARK:**

**The shape of the 10P connector can be slightly different.**

11. Tournez le connecteur de façon à ce que les fils soient dirigés vers vous et l'onglet vers le haut.  
Raccordez le fil rouge/noir du tweeter au fil de la troisième alvéole de la rangée supérieure en partant de la gauche (pos. 3).

**REMARQUE:**

**La forme du connecteur à 10 pôles peut être légèrement différente.**



Abb. 33 - Fig. 33

12. Das rote Kabel des Hochtöners an das Kabel des Kabelstrangs in der zweiten Position von links in der ersten Reihe anschließen (Pos. 4).
12. Connect the red wire of the tweeter to the second position from the left side of the upper row (pos. 4).
12. Raccordez le fil rouge du tweeter au fil du faisceau de câbles qui occupe la deuxième alvéole de la rangée supérieure en partant de la gauche (pos. 4).

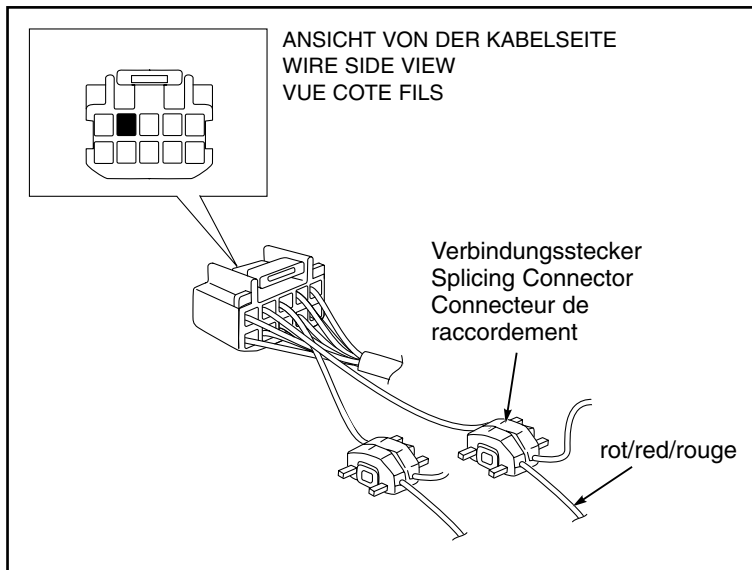

Abb. 34 - Fig. 34

**RECHTE SEITE  
RIGHT HAND SIDE  
COTE DROIT**

13. Den 10-Stift-Stecker (weiß) im Windlaufseitenbereich lokalisieren und lösen.
13. Locate and disconnect the 10P connector (white) in the kick panel area.
13. Repérez et débranchez le connecteur à 10 pôles (blanc) dans la zone du carter de roue.

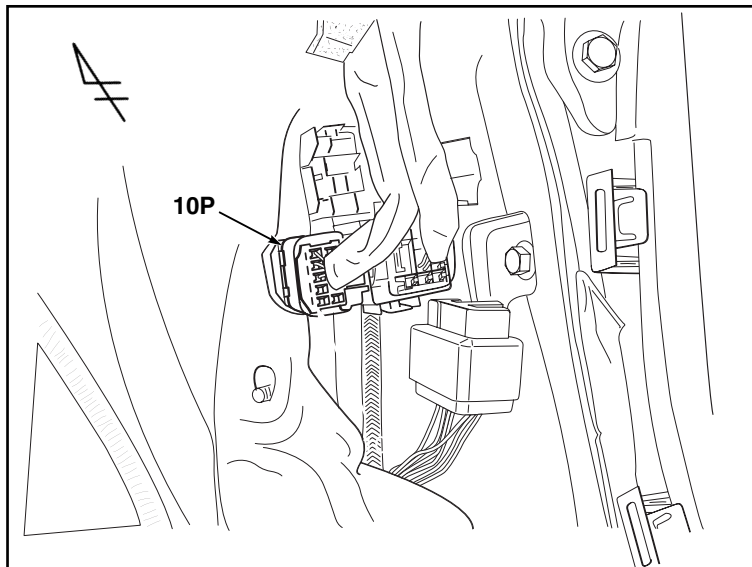

Abb. 35 - Fig. 35

14. Tournez le connecteur de façon à ce que les fils soient dirigés vers vous et l'onglet vers le haut.  
Raccordez le fil rouge/noir du tweeter au fil bleu de la troisième alvéole de la rangée supérieure en partant de la gauche (pos. 3).

14. Den Stecker so drehen, daß die Kabel auf Sie weisen und die Erhöhung sich oben befindet.

Das rot/schwarze Kabel des Hochtöners an das blaue Kabel in der dritte Position von links in der ersten Reihe anschließen (Pos. 3).

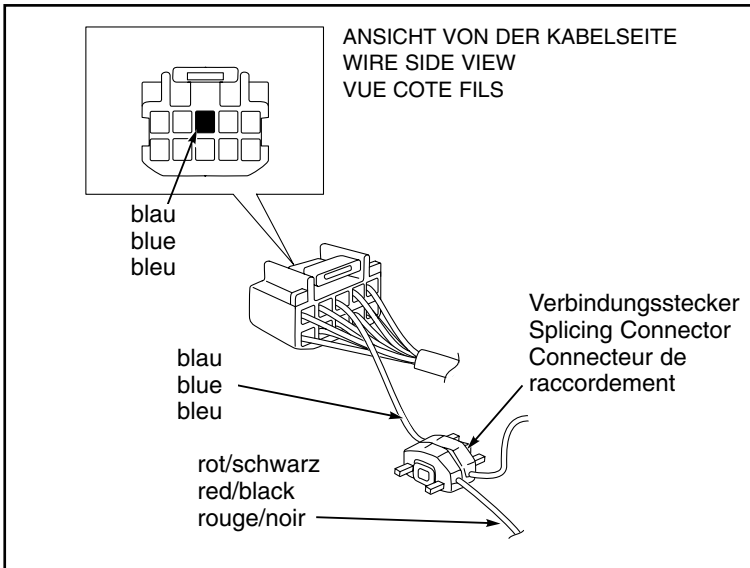
**HINWEIS:**

**Die Form des 10-Stift-Steckers kann leicht abweichen.**

14. Turn the connector so that the wires face you and the tab is on top.  
Connect the red/black wire of the tweeter to the blue wire of the third position from the left side of the upper row (pos. 3).

**REMARK:**

**The shape of the 10P connector can be slightly different.**

**REMARQUE:**

**La forme du connecteur à 10 pôles peut être légèrement différente.**



Abb. 36 - Fig. 36

15. Das rote Kabel des Hochtöners an das hellgrün Kabel des Kabelstrangs in der zweiten Position von links in der ersten Reihe anschließen (Pos. 4).

15. Connect the red wire of the tweeter to the light green wire of the wire harness of the second position from the left side of the upper row (pos. 4).

15. Raccordez le fil rouge du tweeter au fil vert clair du faisceau de câbles qui occupe la deuxième alvéole de la rangée supérieure en partant de la gauche (pos. 4).

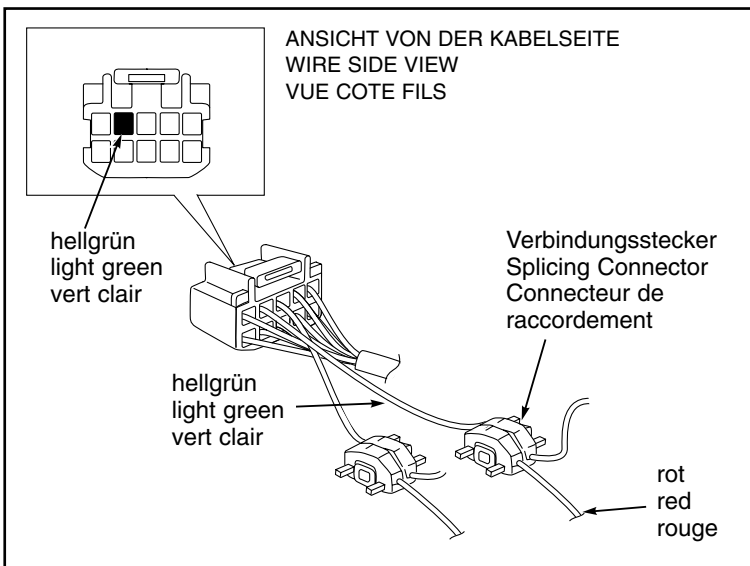
**VERGEWISSERN, DASS ALLE GELÖSTEN STECKER KORREKT WIEDER ANGESCHLOSSEN WERDEN. VERKLEIDUNG EINPASSEN UND AUSGEBaute TEILE WIEDER EINBAUEN.**  
**ENSURE THAT ALL REMOVED CONNECTORS ARE PUT BACK CORRECTLY. REFIT THE TRIM AND REMOVED PARTS.**  
**VEILLEZ REMPLACER CORRECTEMENT LES CONNEXEURS QUI ONT ETE ENLEVEZ. REMPLACER LE GARNISSAGE AINSI QUE LES PIECES QUI ONT ETE DEMONTEES.**

## 5. EINBAU DES SUBWOOFERS SUBWOOFER INSTALLATION INSTALLATION DU SUBWOOFER



Abb. 37- Fig. 37

- 1.
- a) Die Schrauben ①⑨ (4x) von dem Subwoofer ②⑩ entfernen.
- b) Die Befestigungshalterungen ②① (2x) mit den Schrauben ②② am Subwoofer ②⑩ befestigen.  
②②: Bundschraube (4x)
- c) Das Polsterklebeband ②⑦ (2x) (10mm) am subwoofer ②⑩ befestigen.

- 1.
- a) Remove the screws ①⑨ from the subwoofer ②⑩.
- b) Fit the attachment brackets ②① (2x) to the subwoofer ②⑩ using bolts ②②.  
②②: Bolt with washer (4x)
- c) Attach the cushion tape ②⑦ (2x) (10mm) to the subwoofer ②⑩.

- 1.
- a) Enlevez les vis ①⑨ du subwoofer ②⑩.
- b) Fixez les supports ②① (2x) au subwoofer ②⑩ à l'aide des boulons ②②.  
②②: Boulon avec rondelle (4x)
- c) Fixez l'adhésif ②⑦ (2x) (10mm) au subwoofer ②⑩.

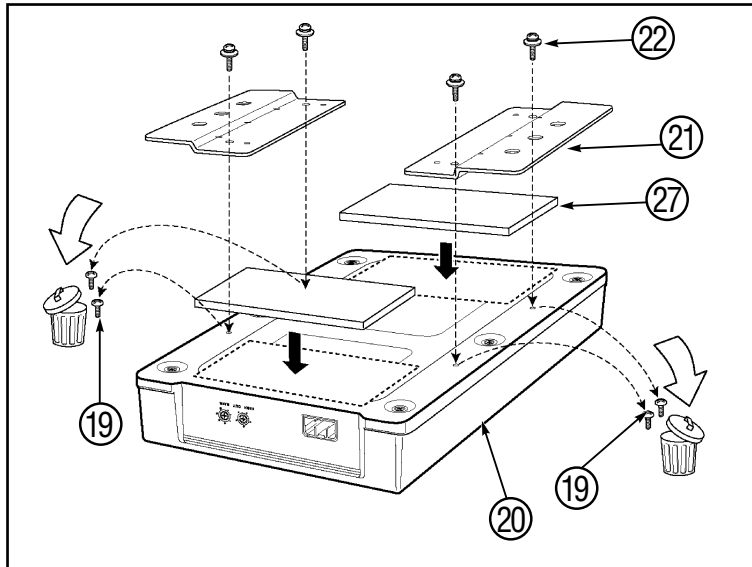

Abb. 38- Fig. 38

2. Den Teppich ②⑤ einschneiden, wie in der Abbildung gezeigt.
2. Cut the carpet ②⑤ as shown in the illustration.
2. Découpez la moquette ②⑤ de la manière illustrée.

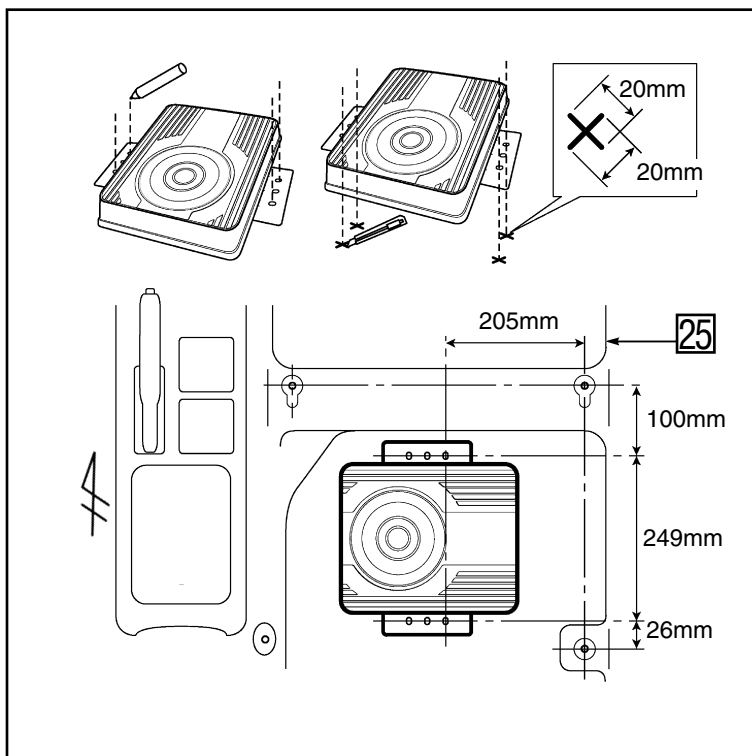

Abb. 39 - Fig. 39

3. Das Klebeband ⑱ in 10 Stücke schneiden.
3. Cut the tape ⑱ into 10 pieces.
3. Découpez l'adhésif ⑱ en 10 morceaux.

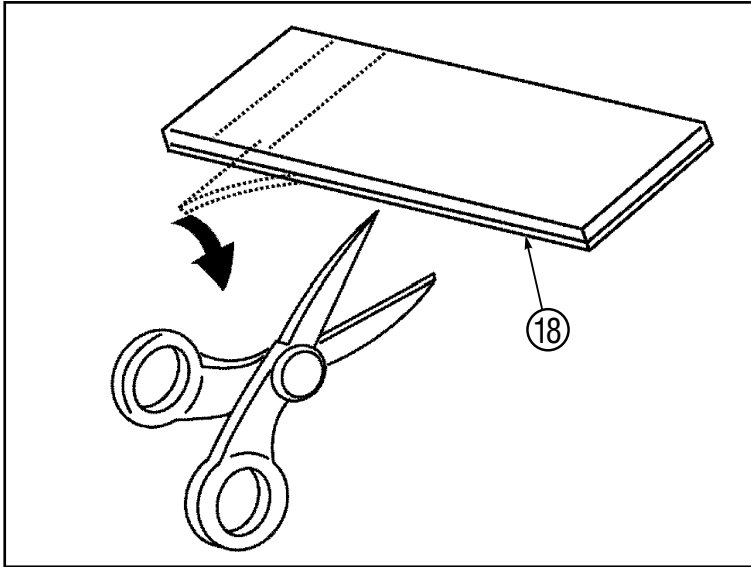

Abb. 40 - Fig. 40

4.
  - a) Den Teppich ㉕ nach oben klappen.
  - b) Die Subwoofer-Kabelstrang ㉓ verlegen und mit Klebeband ⑱ (3x) befestigen.
4.
  - a) Fold up the floor carpet ㉕.
  - b) Route and attach the subwoofer wire harness ㉓ using tape ⑱ (3x).
4.
  - a) Rabattez la moquette ㉕.
  - b) Acheminez et fixez le faisceau de câbles du subwoofer ㉓ à l'aide de l'adhésif ⑱ (3x).



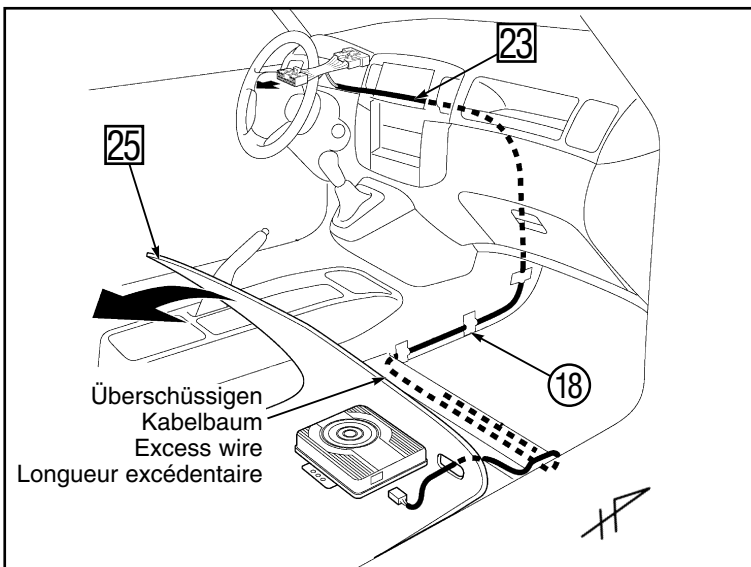

Abb. 41 - Fig. 41

5. Den Subwoofer-Kabelstrang ②③ an den 10-Stift Audiostecker des Fahrzeugkabelstrangs ②⑥ anschließen.
5. Connect the subwoofer wire harness ②③ to the 10P audio connector of the vehicle wire harness ②⑥.
5. Raccordez le faisceau de câbles du subwoofer ②③ au connecteur audio à 10 pôles du faisceau de câbles du véhicule ②⑥.

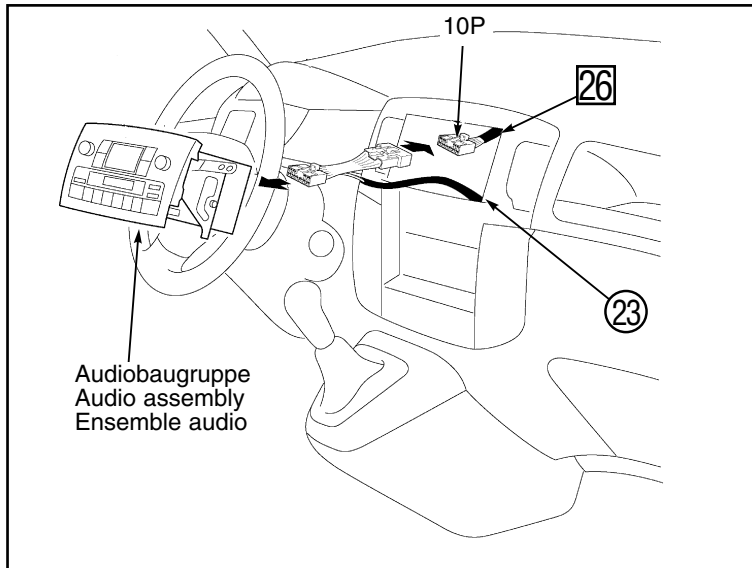

Abb. 42 - Fig. 42

6. Vor dem Einbau des Subwoofers ②⑩ die Empfindlichkeit auf die richtige Position einstellen.
6. Before fitting the subwoofer ②⑩ adjust the sensitivity to the correct position.
6. Avant de placer le subwoofer ②⑩, réglez la sensibilité au niveau correct.

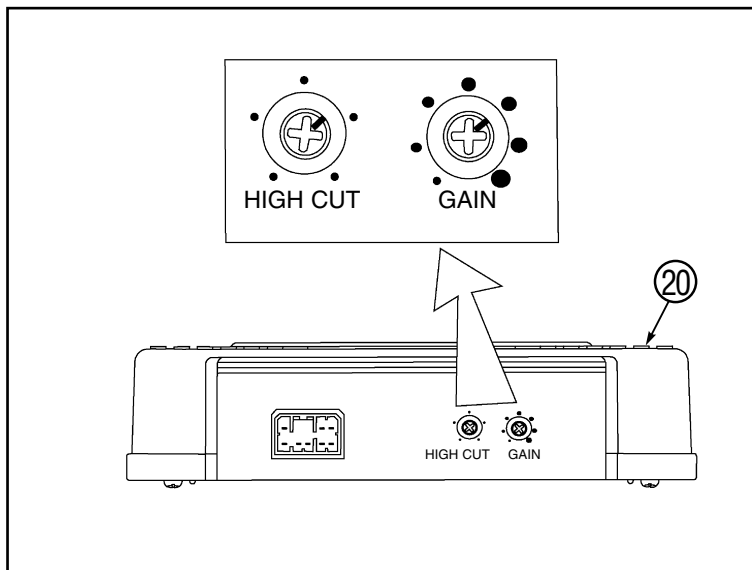

Abb. 43 - Fig. 43

- 7.
- Détachez le feutre 27 de la moquette 25.
  - Installez et fixez le support de base 24 (2x) à la moquette 25 à l'aide de la bande 28.  
28: Bande (5mm) (2x)
  - Remplacez le feutre 27 et la moquette 25.
  - Fixez le subwoofer 20 et les supports 21 aux supports de base 24 (2x) à l'aide des écrous 25 et des capuchons 26.  
25: Ecrou (M5) (4x)  
26: Capuchon (4x)
  - Raccordez le faisceau de câbles du subwoofer 23 au subwoofer 20.

- 7.
- Den Filz 27 vom Teppich 25 abziehen.
  - Die Sockelhalterung 24 anpassen und mit Polsterklebeband 28 am Teppichboden 25 befestigen.  
28: Polsterklebeband (5mm) (2x)
  - Filz 27 und Teppichboden 25 wieder an Ort und Stelle anbringen.
  - Den Subwoofer 20 und Halterungen 21 an den Sockelhalterungen 24 (2x) anbringen mittels Muttern 25 und Kappen 26.  
25: Mutter (M5) (4x)  
26: Kappe (4x)
  - Der Subwoofer-Kabelstrang 23 am Subwoofer 20 anschließen.

- 7.
- Tear off the felt 27 from the floor carpet 25.
  - Fit and attach the base bracket 24 (2x) to the floor carpet 25 using cushion tape 28.  
28: Cushion tape (5mm) (2x)
  - Replace the felt 27 and floor carpet 25.
  - Fit the subwoofer 20 and brackets 21 to the base brackets 24 (2x) using nuts 25 and caps 26.  
25: Nut (M5) (4x)  
26: Cap (4x)
  - Connect the subwoofer wire harness 23 to the subwoofer 20.

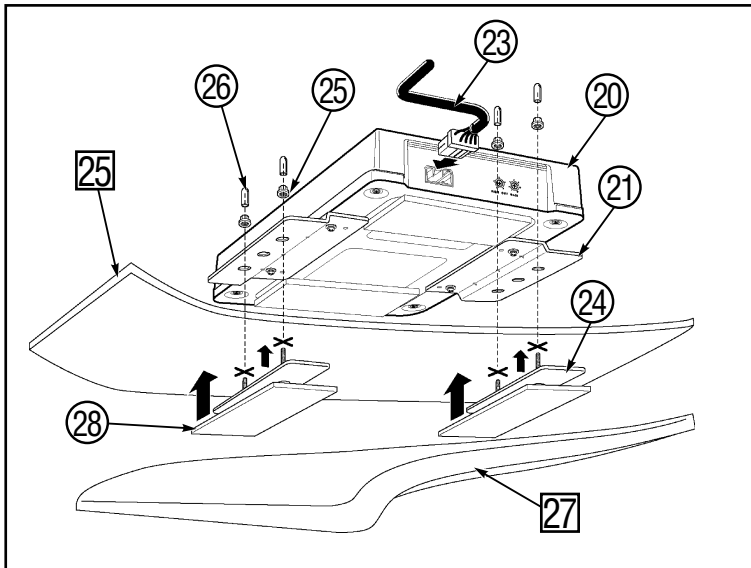
**AUSGEBaute TEILE WIEDER EINBAUEN.  
REFIT THE REMOVED PARTS.  
REPLACEZ LES PIÉCES QUI ONT ÉTÉ  
DÉMONTÉES.**

NOTIZEN  
NOTES  
NOTES



A series of horizontal dotted lines spanning the width of the page, providing a template for handwritten notes.

**TOYOTA**  
**GENUINE PARTS**