

TOYOTA ACCESSORIES

Part number PZ403-9963F-00

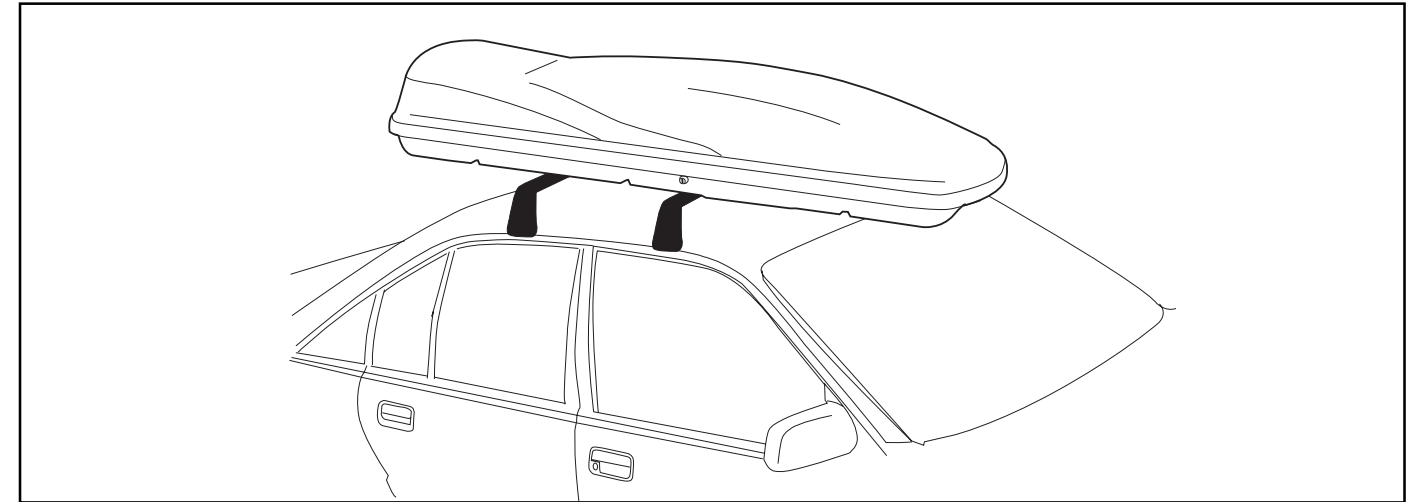

Teile Liste - Parts list - Innehåll - Liste des pièces - Sisältö - Stuklijst

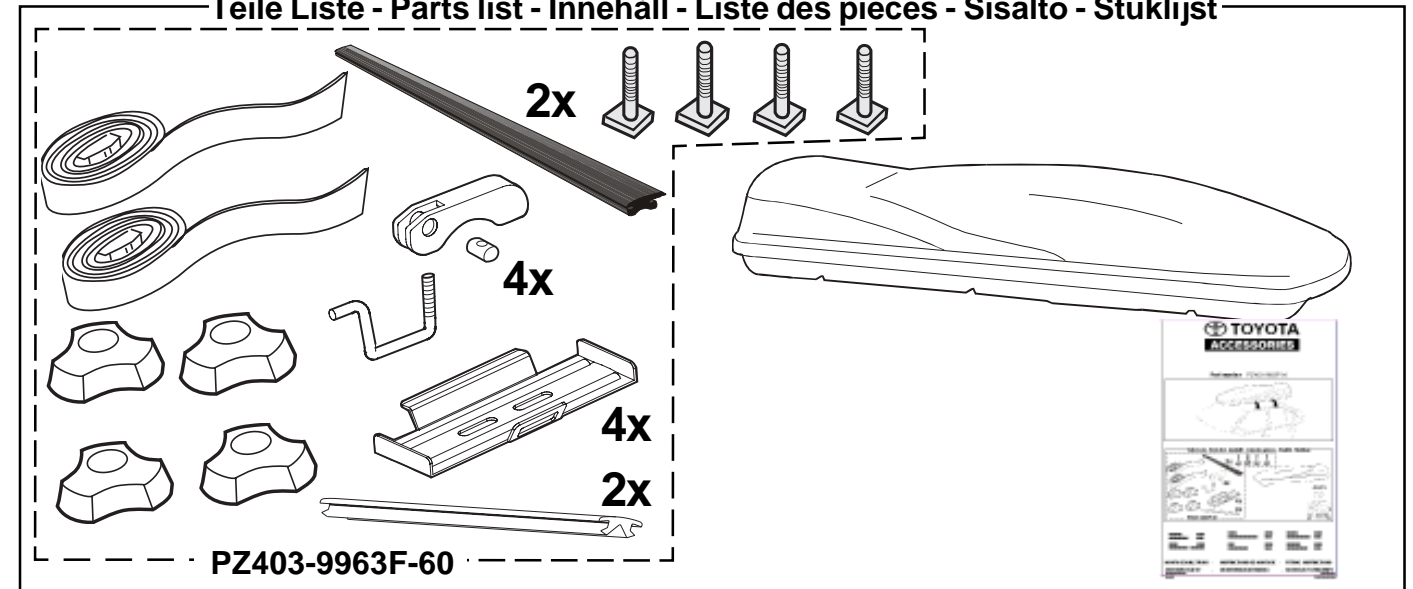

Gewicht: 19 kg
Montage zeit: 0,2 h
Paino: 19 kg
Asennusaika: 0,2 h

Poids: 19 kg
Temps d'installation : 0,2 h
Vikt: 19 kg
Monteringstid: 0,2 h

Weight: 19 kg
Installation time: 0,2 h
Gewicht : 19 kg
Installatie tijd : 0.2 u

MONTAGEANLEITUNG - INSTRUCTIONS DE MONTAGE - FITTING INSTRUCTIONS

ASENNUSOHJEET - MONTERINGSANVISNING - MONTAGEVOORSCHRIFT

PZ403-9963F-00

Issue: 1

Page: 1 / 12

Date: 11 Jan 2001

PZ403-9963F-00

Issue: 1

Page: 12 / 12

Date: 11 Jan 2001

0101 151221-1

Partname: Ski box

Part number: PZ403-9963F-00

Application / Anwendung / Application / Applikation / Applicatie / Sovellus

Model code:



Vehicle option / Fahrzeug option / Option véhicule / Voertuig optie



1		1	
2		2	
3		3	
4		4	
5		5	
6		6	
7		7	
8		8	
9		9	
10		10	

Accessory / Zubehör / Accessoire / Toebehoren / Tillbehör / Lisätarvikkeet

1	Ski Box Toyota logo	Part Number : PZ403-9963A-00	max 1x	1	
2	Ski holder (4 skis) Toyota logo	Part Number : PZ403-9963B-00	max 1x	2	
3	Ski holder (6 skis) Toyota logo	Part Number : PZ403-9963C-00	max 1x	3	
4	Ski holder (4 skis) Lexus logo	Part Number : PZ403-9963D-00	max 1x	4	
5	Ski holder (6 skis) Lexus logo	Part Number : PZ403-9963E-00	max 1x	5	
6	Ski box Toyota logo	Part Number: PZ403-9963F-00	max 1x	6	
7	Ski box Lexus logo	Part number: PZ403-9963G-00	max 1x	7	
8	Surf holder	Part Number : PZ403-99644-00	max 1x	8	
9	Boat holder	Part Number : PZ403-99645-00	max 2x	9	
10	Universal bicycle holder	Part Number : PZ403-99646-00	max 3x	10	

Safety precaution / Sicherheitsmassnahme / Précautions de sécurité / Veiligheidsvoorzieningen / Säkerhetsföreskrifter

Tools / Werkzeuge / Outils / Werktuigen / Verktug / Työkalut

SUKSI- / KULJESKOTELO**Boksin kiinnitys taakkatelineeseen**

Pohjassa olevat urat mahdollistavat portaattoman kiinnitysvälin 600-1000 mm etu- ja takakannatinkaarien välillä. **Tarkista auton ohjekirjasta taakkatelineen sijainti sekä suurin sallittu kattokuorma.**

Asenna kuljetuslaatikko kuvan osoittamalla tavalla.

Huolehdi aina siitä, että kuorma on kunnolla sidottu. Tähän tarkoitukseen on boksissa 2 kpl nauhaa, jotka kiinnitettyinä boksin kiinnitysosiin, sitovat kuorman tukevasti.

Säilytys

Säilytettäessä boksia pitempään tulisi se olla suljettu ja lukittu. Tämä antaa kaasujousille pidemmän käyttöiän.

Avain

Kirjoita avaimen sarjanumero muistiin: _____

Jotta voisimme auttaa Sinua jos avaimet häviävät, on Sinun tiedettävä avaimen sarjanumero.

Puhdistus

Käyttäkää saippualliuosta kuljetuslaatikon puhdistukseen.

HUOM! Kun taakkatelineellä kuljetetaan pitkiä ja painavia esineitä, kuten esim, purjelautoja, kuljetuslaatikoita tai muita esineitä joissa on suuri tuulenvastus, ei tulisi ylittää 120 km:n tuntinopeutta. Auton katto ei ehkä kestä siihen kohdistuvia rasituksia. Tarkista aina kuorma jokaisen ajotauon yhteydessä.

Valmistaja ei vastaa virheellisen asennuksen aiheuttamista vahingoista.

TRANSPORT / SKI BOX**Montage van de skibox op de allesdrager**

De gleuven aan de onderkant van de box maken het mogelijk de box traploos instelbaar te monteren, op de dragers die 600 tot 1000 mm uit elkaar kunnen staan. **Raadpleeg Uw instructieboekje voor de maximale dakbelasting van Uw auto. Overschrijd deze limiet niet.**

Bevestig de box op de allesdrager zoals aangegeven op de tekening. Let er op dat de inhoud van de box altijd goed is vastgemaakt met behulp van de meegeleverde siorbanden die onder de metalen bevestigingsplaten door worden gemonteerd.

Opslag

Als de skibox voor een langere periode niet wordt gebruikt moet hij gesloten worden opgeslagen. Dit tot behoud van de gasdrukveren.

Sleutel

Noteer het nummer van Uw sleutel _____

Wij kunnen U bij verlies van Uw sleutel alleen helpen als U ons het sleutelnummer van de box kunt opgeven.

Reinigen

Gebruik een zeepoplossing voor het reinigen van de box.

N.B. Wanneer de drager wordt gebruikt voor lange, zware lasten, zoals surfplanken, transportboxen of andere lading met groot oppervlak blootgesteld aan de wind, is het niet aan te raden harder te rijden dan 120 km. De druk op het autodak kan dan te groot worden. Controleer regelmatig de lading.

De fabrikant is niet aansprakelijk voor schade ontstaan door een niet juist gemonteerde drager en accessoires.

TRANSPORT / SKIDBOX**Montering av box på lasthållare**

De utfrästa spåren gör det möjligt att montera boxen på takräck med 600-1000 mm avstånd mellan främre och bakre lastbågen.

Kontrollera i bilens instruktionsbok var lasthållaren skall monteras samt bilens tillåtna taklast.

Montera fast boxen enligt figur.

Ge noga akt på att last i boxen alltid skall vara surrad. I boxen finns därför 2 st band som, fästa under plåtblecken, ger en god fasthållning av lasten.

Förvaring

Vid förvaring av boxen under en längre tid bör den hållas stängd och låst. Genom detta förfarande får gasfjädrarna en längre livslängd.

Nyckel

Anteckna nyckelnummer _____

Vår enda möjlighet att hjälpa Er om Ni förlorat Era nycklar till boxen är via nyckelnumret.

Rengöring

Vid rengöring av boxen, använd tvållösning.

OBS! När lasthållaren utnyttjas för lång och tung last, exempelvis surfbrädor, transportboxar eller annan last med stort vindfång bör man inte överskrida 120 km/tim. Påfrestningarna på bilens tak kan då bli för stora. Kontrollera lasten vid varje stopp.

Tillverkaren reserverar sig mot skador orsakade av felaktigt monterad lasthållare och tillbehör.

COFFRE DE TRANSPORT DE SKIS NO. 551,552,553,556 & 30**Montage de la boîte sur le porteur de charge**

Les voies fraisée ce font possible de monter la boîte sur le porte-bagages avec une distance 600-1000 mm entre l'antérieur et le postérieur arc de charge.

Contrôler dans le manuel l'endroit où le porte-bagages doit être monté ainsi que le poids maximum de charge utile permise.

Il faut veiller à ce que la charge dans la boîte soit toujours bien fixée en place. Il se trouve à cet effet, dans la boîte, 2 bandes qui, lorsqu'elles sont en place sous les plaques métalliques, assurent une bonne fixation de la charge.

Conservation de la boîte

Lorsque la boîte n'est pas utilisé pendant une période prolongée, il faut qu'elle soit fermée et verrouillée. Les cintres de tension avant et arrière doivent être verrouillés, ce qui assure aux ressorts pneumatiques une durée de service prolongée.

Clé

Inscrivez le No de clé _____

La seule possibilité que nous ayons de vous aider, si vous perdez les clés de votre boîte, est de nous référer au numéro de clé.

Nettoyage

Lors du nettoyage du box, employer une solution savonneuse.

REMARQUE: Lorsque le porteur de charge est utilisé pour le transport d'objets longs et lourds offrant une grande surface d'opposition à l'air, la vitesse du véhicule ne doit pas dépasser 120 km à l'heure, car les efforts pesant sur le toit peuvent alors être très élevés. La charge doit être contrôlée à chaque arrêt.

Le constructeur se décharge de toute responsabilité en cas de dommages causés par un support de charge et accessoires montés de façon non conforme aux instructions de montage.

TRANSPORT / SKIBOX

Hinweise für Montage der Box auf den Lastenträger

Die Dachbox darf nur auf einen Lastenträger, welcher der DIN 75302 entspricht, montiert werden. Alle Toyota Träger entsprechen dieser Norm.
Die Dachbox ist in Fahrtrichtung ohne Anstellwinkel zu montieren.

Für die Montage auf den Lastenträger benutzen Sie bitte die vorhandenen Schlitzlöcher, die einen Abstand, gemessen von Traverse zu Traverse, von 600-1000 mm erlauben.

Die Box, entsprechend Figur, auf dem Lastenträger befestigen.
Im Instruktionbuch den Montageplatz des Lastenträgers und die höchste zugelassene Dachlast des Autos kontrollieren.

Es ist besonders zu beachten, daß die Last in der Box immer fest verankert ist. Zwei Gurte, befestigt unter den Blechen, sind für diesen Zweck anzuwenden. Bei Temperaturänderung ist es ratsam, empfindliche Teile besonders gut zu verpacken, da eventuell Kondensbildung in der Dachbox auftreten kann.
Bitte beachten Sie die Angaben des Fahrzeugherstellers über die zulässige Dachlast.

Aufbewahren der Box

Soll die Box eine längere Zeit aufbewahrt werden, ist es ratsam die Box abgeschlossen zu halten. Dadurch halten die Gasfeder länger.

Schlüssel

Die Schlüsselnummer vermerken _____

Verlorene Schlüssel können nur ersetzt werden, wenn Sie uns die Schlüsselnummer zur Box mitteilen.

Reinigung

Zur Reinigung der Box verwenden Sie bitte Seifenlösung.

Hinweis zu Ihrer eigenen Sicherheit

Testberichte seitens der Automobilindustrie und der Fachpresse ergaben, daß beim Transport von großflächigen Gegenständen z.B. Boxen usw. durch den stark erhöhten Luftwiderstand zusätzliche Belastungen für das Wagendach entstehen. Das Fahrverhalten beeinträchtigt sich ebenfalls. Wir empfehlen somit zu Ihrer eigenen Sicherheit die Fahrgeschwindigkeit den Umständen entsprechend zu reduzieren.

Die Dachbox soll von der Beifahrerseite be- und entladen werden.

Für Schäden die aufgrund einer fehlerhaften Montage des Lastenträgers und Dachbox entstehen, übernimmt der Hersteller keine Verantwortung.

Die Dachbox entspricht der DIN 75302.

TRANSPORT / SKI BOX

Attachment of box to the roof rack

The cut slits make it possible to fit the box on a roof rack with a distance between the front and rear load bar of 600-1000 mm.

Check in the car instruction manual to see where the load carrier should be fitted and to ascertain the maximum permissible load.

Attach the box to the roof rack as shown in picture.

Always make sure that the cargo inside the box is lashed in place. There are two straps that will keep your cargo in place when fastened under the metal sheet.

Storage

If the box is stored for long periods it should be kept shut and locked. This will make the gas struts last longer.

Key

Make a note of your key number _____

The only way we can help you if you lose your keys is via the key number.

Cleaning

Use soap-suds for cleaning of the box.

N.B. When the load carrier is used for long, heavy loads, such as sailboards, transport boxes or any other load with a large surface exposed to the wind, it is not advisable to drive faster than 120 kph. The stress on the car roof could otherwise be excessive. Always check the load every time you stop.

The manufacturer takes no responsibility for damage caused by incorrectly fitted load carriers and accessories.

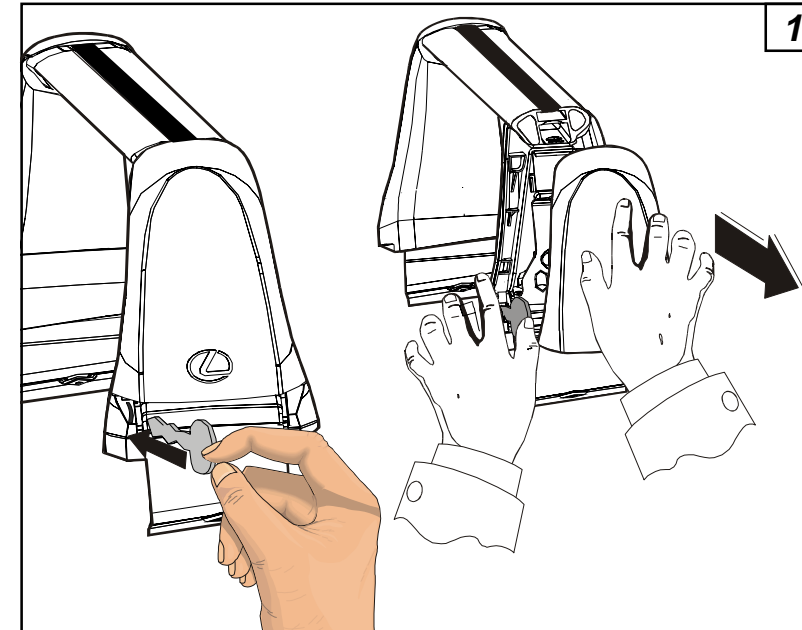

1

Remove the cover by pushing the key into the key slot and removing the cover.

Entfernen Sie die Abdeckung indem Sie den Schlüssel in das Schloss stecken und dann die Abdeckung losziehen

Enlever les caches à l'aide de la clé

Demontera kåpan genom att trycka i nyckeln i låsspåret och lossa kåpan

Verwijder de behuizing door de sleutel in het slot te steken en de behuizing achteruit te trekken.

Irroita suojakupu kun olet työntänyt avaimen avaimenreikään

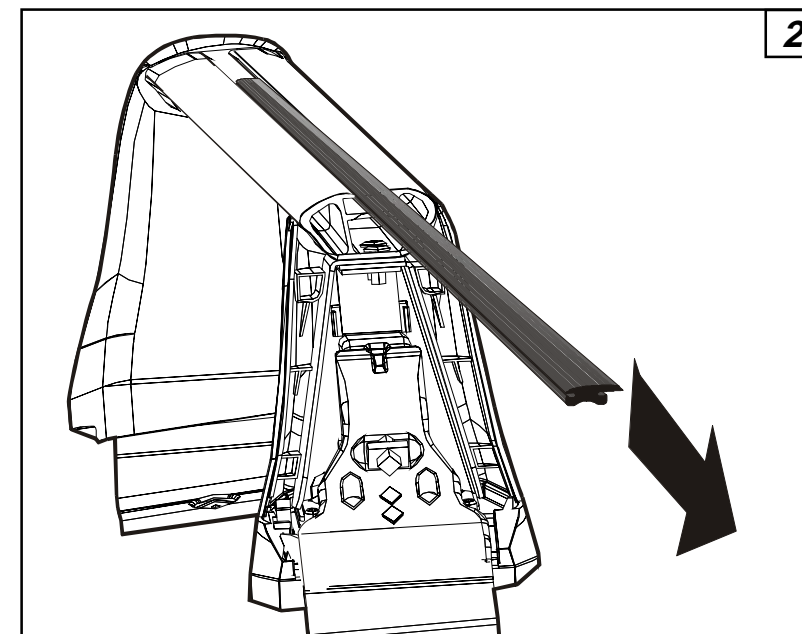

2

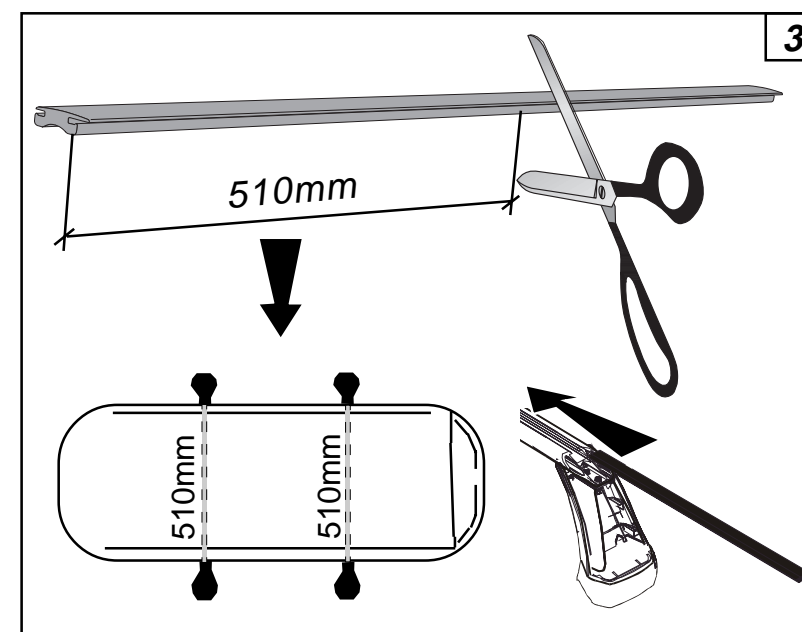

3

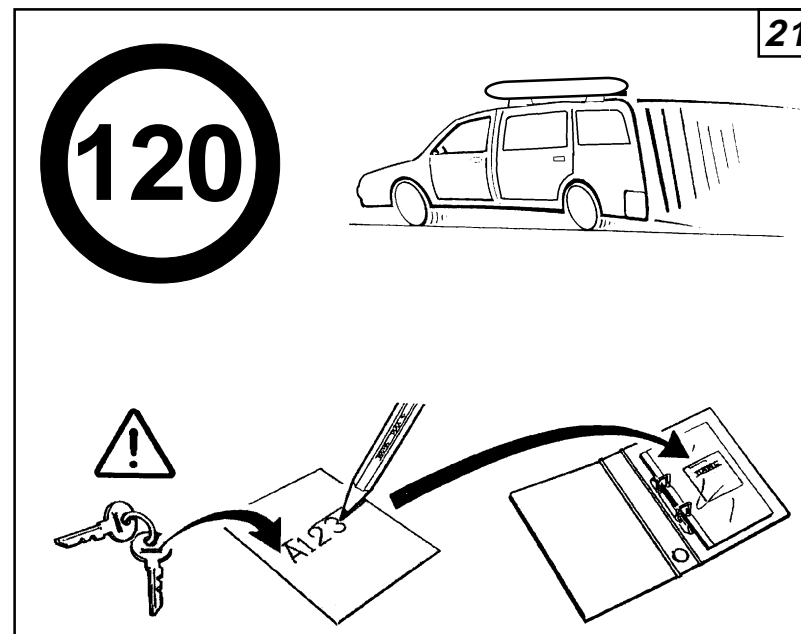
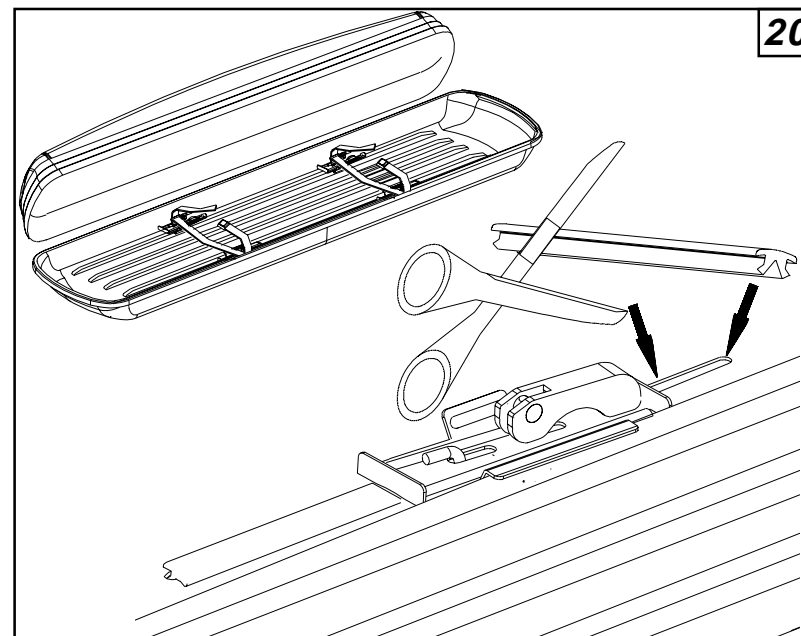
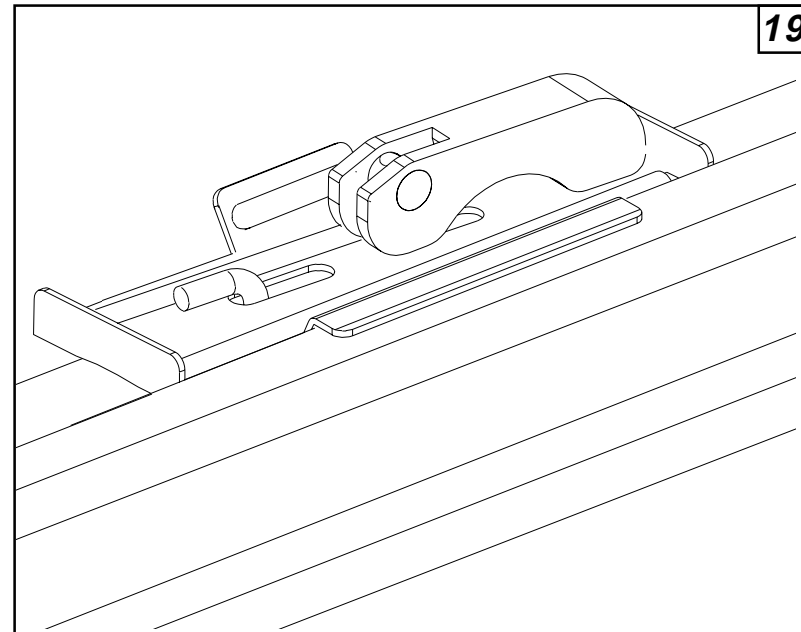
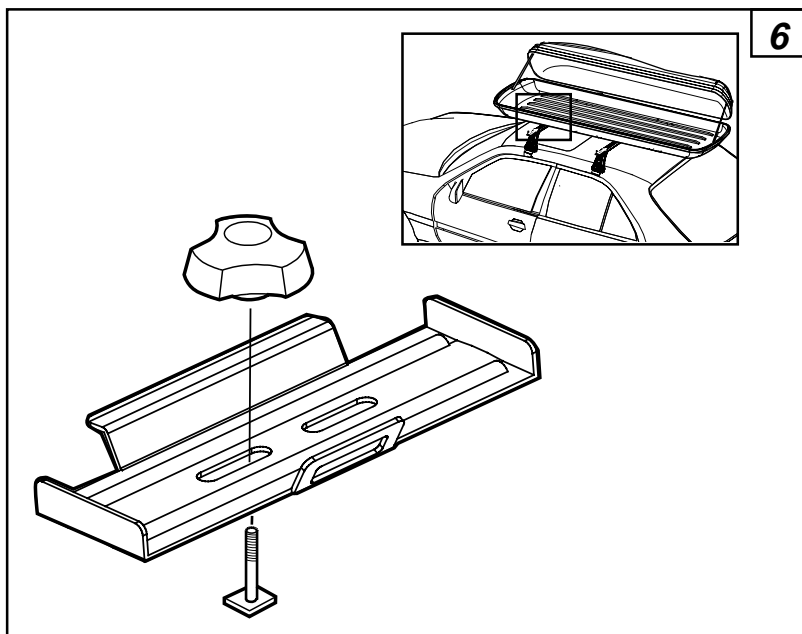
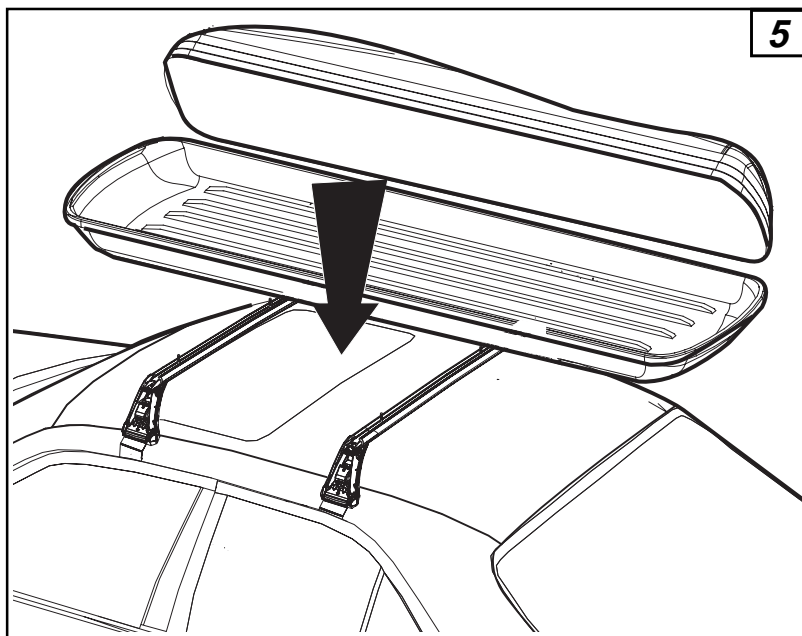
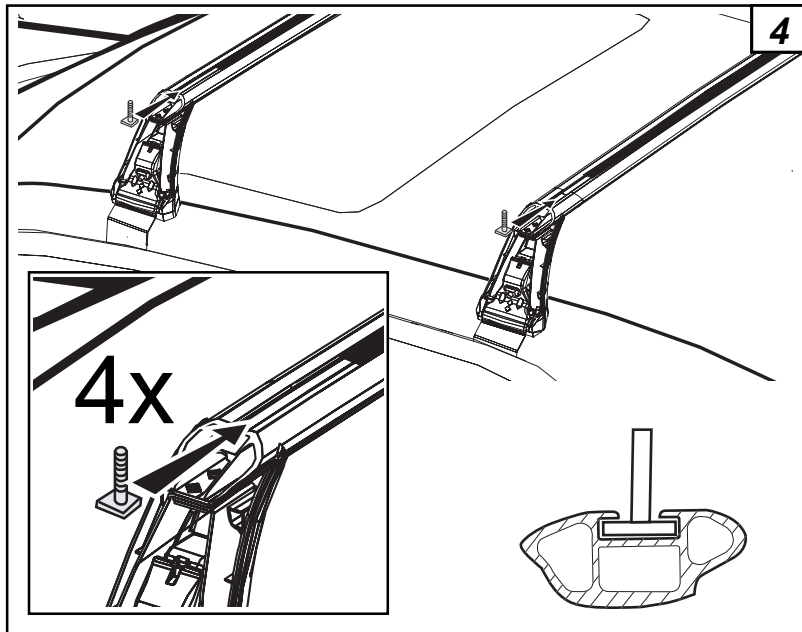

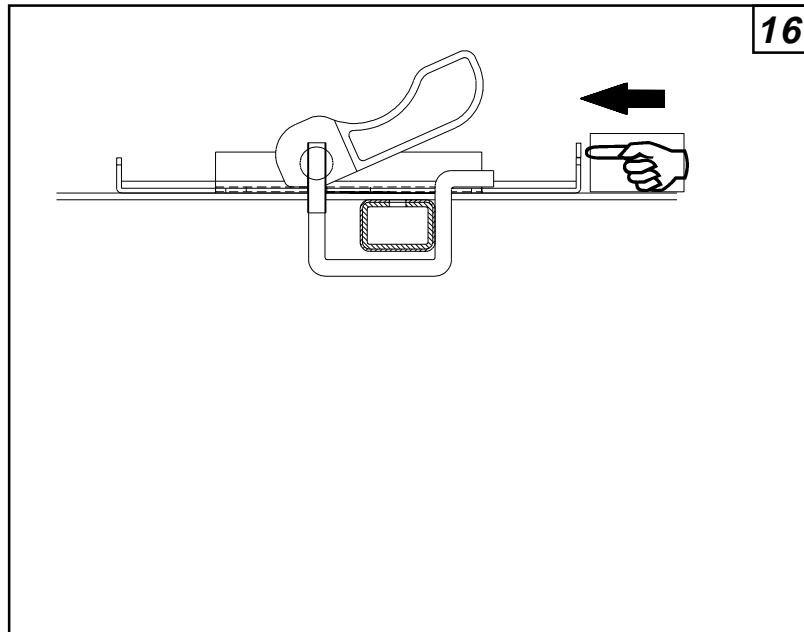

16

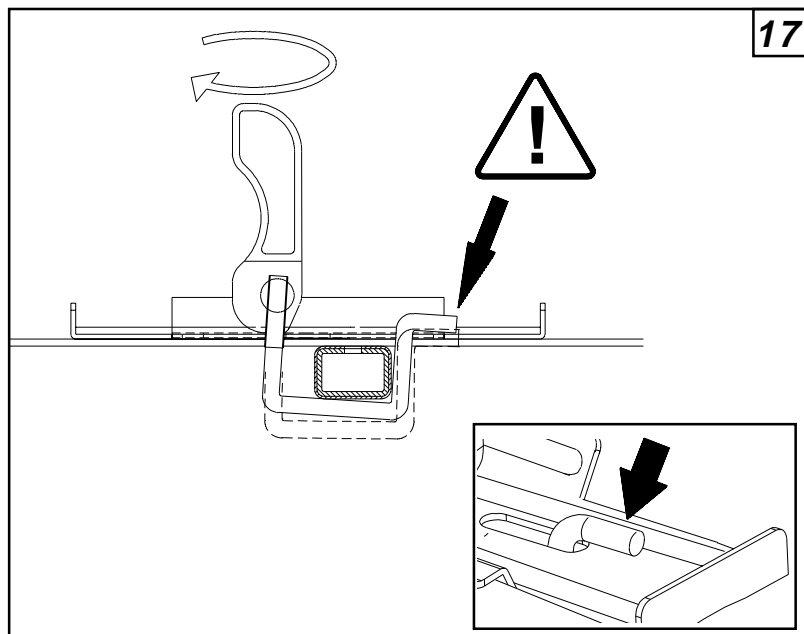

17

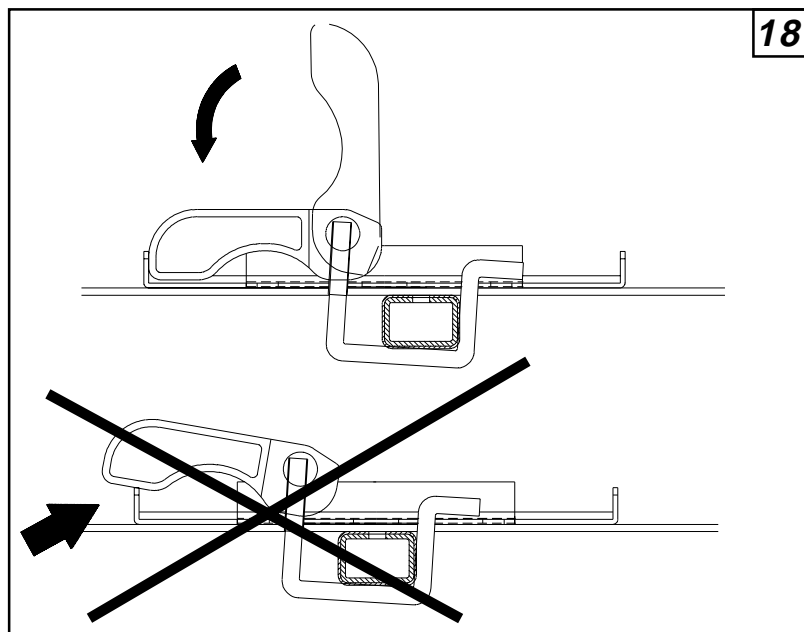

18

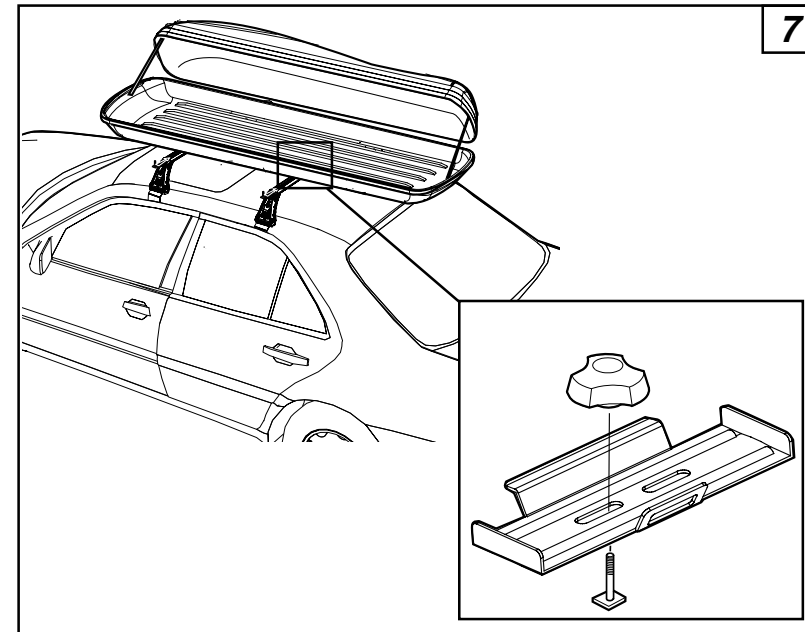

7

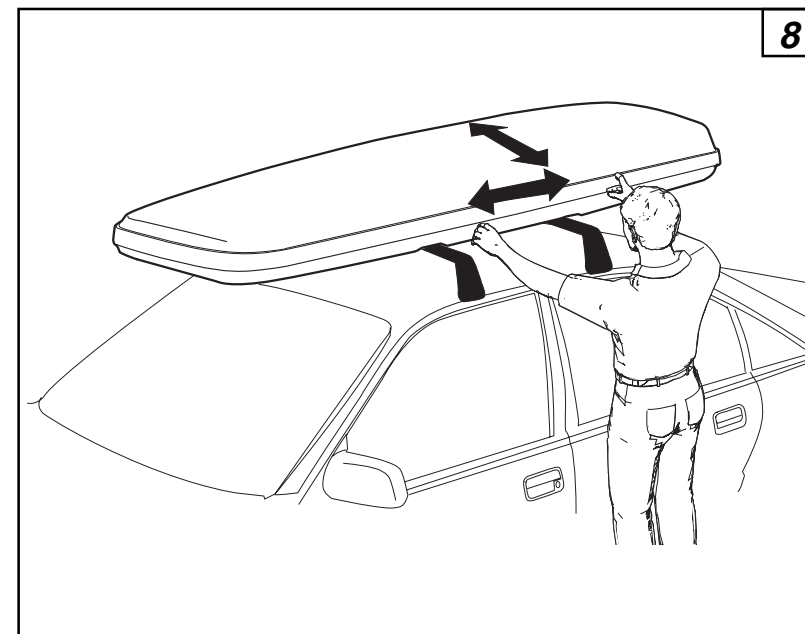

8

Make sure that the ski box is firmly attached to the roofrack by pulling and pushing it.

Kontrollieren Sie, ob der Skibox fest montiert ist, indem Sie drücken und ziehen.

Vérifier que le skibox est fermement fixé au porte-bagages en le tirant et poussant latéralement.

Kontrollera att skidboxen sitter fast ordentligt genom att dra och skjuta den.

Vergewis U ervan dat de ski box stevig vast staat door er in de aangeduide richtingen aan te trekken en te duwen.

Tarkista, että sekä kuljetuskotelo että kuorma ovat tukevasti paikoillaan.

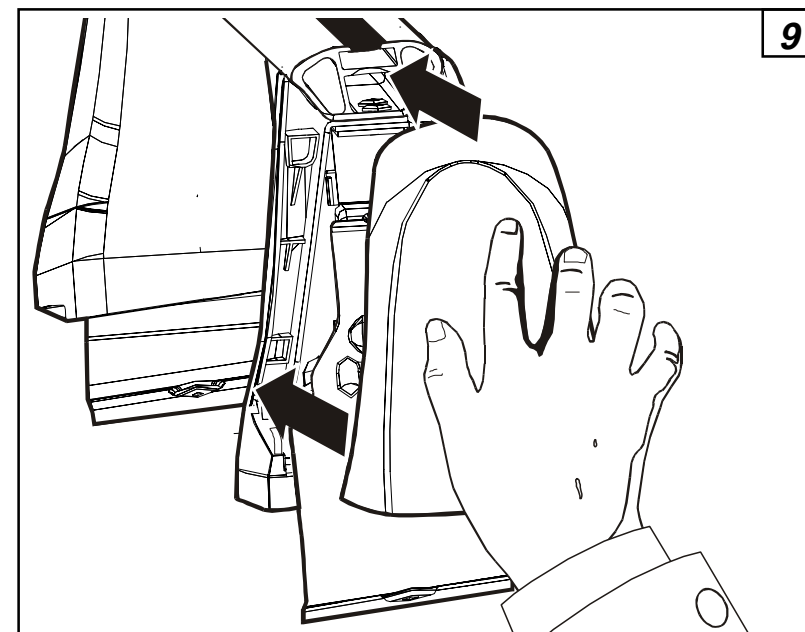

9

Assemble the cover.

Stecken Sie die Abdeckung wieder auf den Lastenträger.

Re-positionner le cache.

Montera tillbaka kåpan.

Monteer de behuizing

Asenna suojakupu

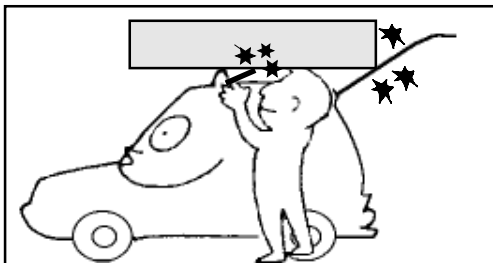

10

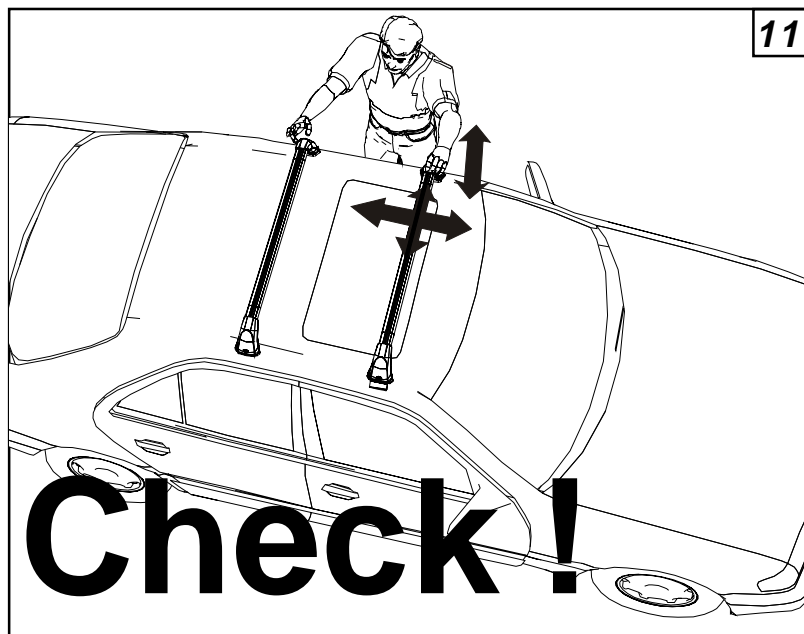
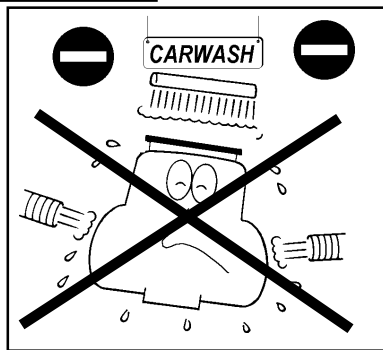

11

Make sure that the roof rack is attached firmly to the roof by pulling and pushing it.
Stop after a short drive to check screw connections and especially the foot attachments, then check every time before driving.

Kontrollieren Sie, ob der Lastenträger fest montiert ist, indem Sie drücken und ziehen.
Nach einer kurzen Fahrstrecke die Fahrt unterbrechen und dann alle Schraubverbindungen und besonders die Befestigung der Fußstütze kontrollieren. Diese Kontrolle soll vor jeder Fahrt durchgeführt werden.

Vérifier que le porte-bagages est fermement fixé au toit en le tirant et poussant latéralement.
Contrôlez la fixation des écrous et des attaches du porte-charge après un court trajet d'essai. Exécutez ce contrôle avant chaque départ.

Kontrollera att takracket sitter fast ordentligt genom att dra i det. Drag fast hårdare om det behövs.
Stanna efter kort körsträcka och kontrollera att alla skruvförband, speciellt fotstöden, sitter fast. Kontrollera därefter före varje färd.

Vergewis U ervan dat de dakdrager stevig vast staat door er in de aangeduide richting aan te trekken en te duwen.
Stop even na een korte rit om moer- en vooral voetbevestigingen van de bagagedrager te controleren. Doe dit steeds vooraleer te rijden met een gemonteerde bagagedrager.

Tarkista, että taakkateline on tukevasti paikallaan sitä vetämällä. Kiristä tarvittaessa tiukemmaksi.
Pysähdy lyhyen ajomatkan jälkeen tarkistamaan että kaikki ruuvit ja erityisesti jalkalevyt ovat tukevasti paikallaan. Tarkista sen jälkeen aina ennen seuraavaa liikkeellelähtöä.

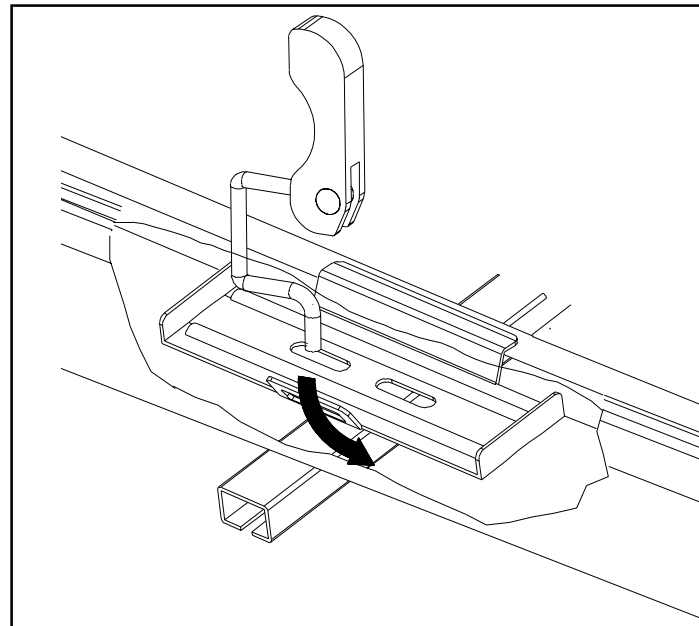

13

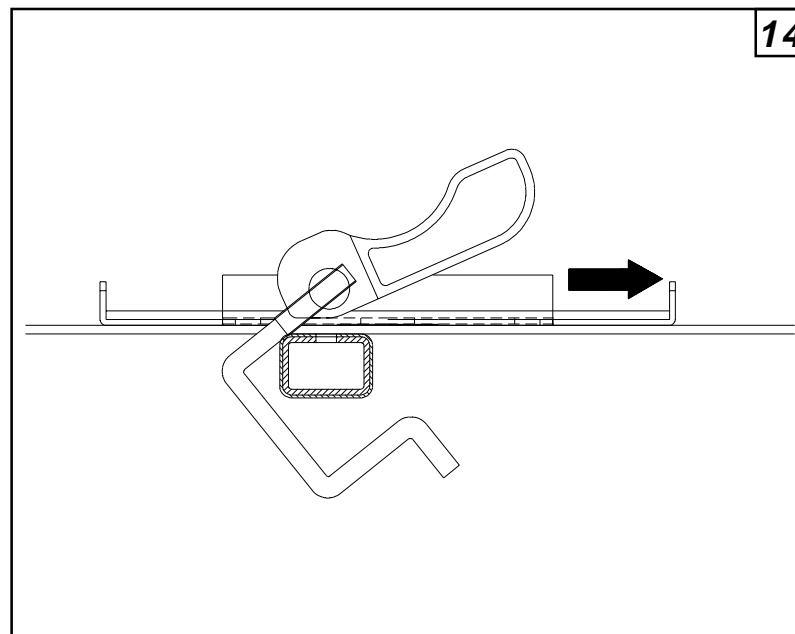

14

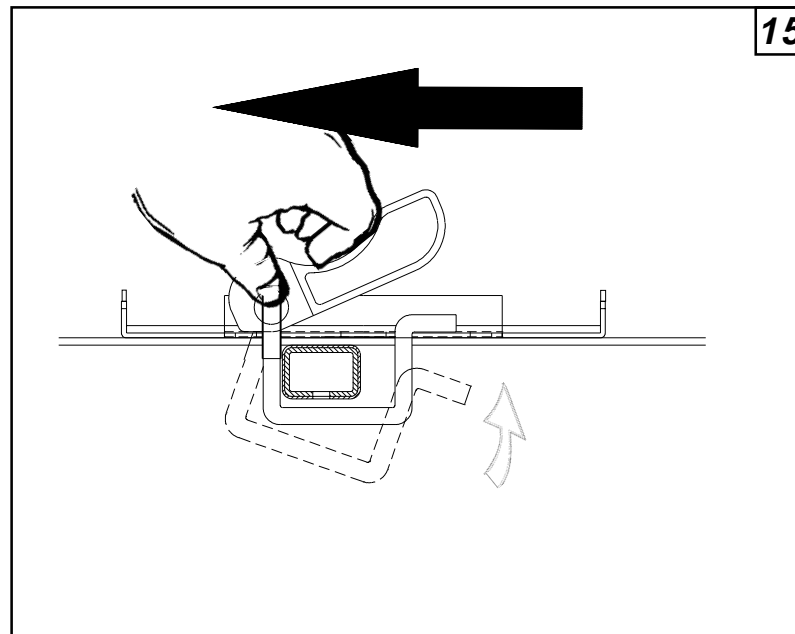

15