



AURIS Hatchback Hybrid

Bike Carrier Support Bracket

Installation Instructions

ALWAYS A
BETTER WAY

Model year:	2012/11, 2015/05
Vehicle code:	ZWE186 * - DH X * *BW (Without towing pack)
Part number:	PW962-02004
 Weight:	16 kg

Manual reference number: AIM 004 008-0

Revision Record

Rev. No.	Date	Page	Picture	Update	New	Deleted Steps

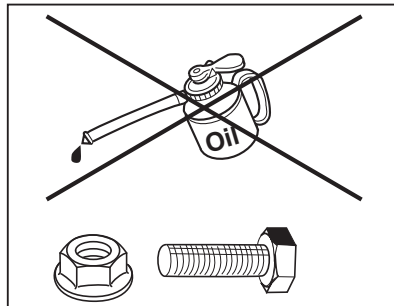
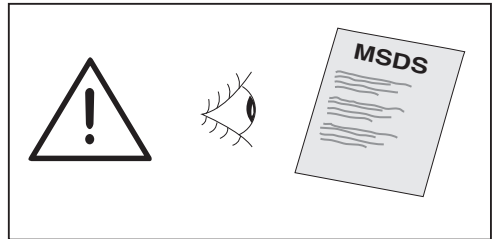
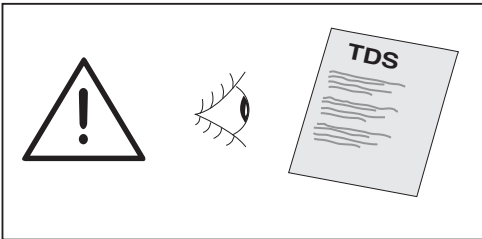
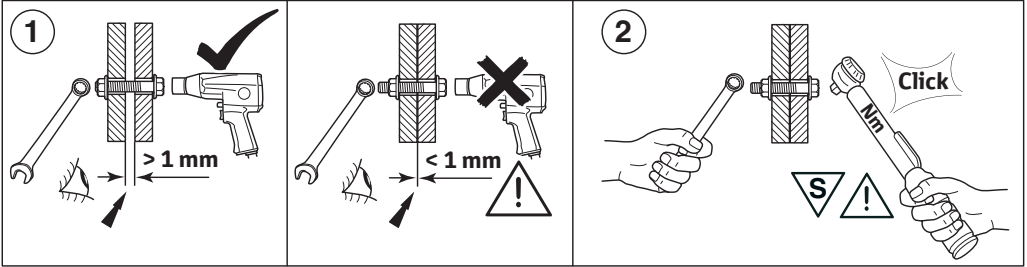

GB**FITTING INSTRUCTIONS -
BIKE CARRIER SUPPORT BRACKET**

Type: 6114
 Vertical load bike carrier-support bracket: 50 kg
 Manufacturer: Brink B. V.
 Postbox 24
 NL 7950 AA Staphorst
 Toyota Auris Hatchback
 Hybrid

Model Application:

**Expert Fitment Required
Ensure that this fitting instructions is
passed to the customer**

In order to be able to use the bike carrier support bracket, you must mount a fitting cable set. **(Cable set not included!)**

Remove undersealing, anti-corrosion wax and noise-deadening material in the area of the contact surfaces.

Apply corrosion protection material as specified in the TOYOTA service guidelines, where necessary.

After approximately 1000 km of bike carrier support bracket use, retighten all bolts to the correct torque values.

The bike carrier support bracket must be installed and inspected in accordance with the applicable national regulations.

D**ANBAUANWEISUNG FÜR
FAHRRADTRÄGER-STÜTZBÜGEL**

Typ: 6114
 Stützlast Fahrradträger-Stützbügel: 50 kg
 Hersteller: Brink B. V.
 Postbox 24
 NL 7950 AA Staphorst
 Toyota Auris Hatchback
 Hybrid

Verwendungsbereich:

Einbau von einer Fachwerkstatt durchführen lassen.**Diese Einbauanweisung ist dem Kunden auszuhängen.**

Um die Fahrradträger-Stützbügel nutzen zu können, muss ein passendes Kabelset montiert werden. **(Kabelset nicht mitgeliefert!)**

Im Bereich der Anlageflächen muß Unterbodenschutz, Hohlraumkonservierung (Wachs) und Antidröhnmaterial entfernt werden.

Wo erforderlich, Korrosionsschutz entsprechend den TOYOTA-Service Richtlinien vornehmen.

Nach 1000 km Fahrradträger-Stützbügelbetrieb alle Befestigungsschrauben mit vorgeschriebenem Drehmoment nachziehen.

Der Anbau hat nach dieser Anbauanweisung zu erfolgen und ist gem. §§ 19, 20 oder 21 StVZO durch einen amtlich anerkannten Prüfer oder Sachverständigen zu überprüfen. Die Typengenehmigung der Fahrradträger und diese Anbauanweisung sind dabei vorzulegen. Anbau, Überprüfung und Genehmigung der Fahrradträger müssen den gültigen gesetzlichen Bestimmungen entsprechend durchgeführt werden.

Der grundsätzliche Anbau der Fahrradträger-Stützbügel nach Anhang I, Nr. 5.10 in Verbindung mit Anhang VII der Richtlinie 94/20/EG ist überprüft:

- * Die vom Fahrzeughersteller serienmäßig genehmigten Befestigungspunkte sind eingehalten.
- * Nur im Fahrradträger-Stützbügelbetrieb darf das rückwärtige amtliche Kennzeichen durch der Fahrradträger verdeckt werden, ansonsten ist sie abzunehmen und im Kofferraum befestigt mitzuführen.

Diese Montage- und Betriebsanleitung ist im Fahrzeug mitzuführen und ggf. berechtigten Personen vorzulegen.

D

Der Eintrag dieser EG-geprüften Fahrradträger-Stützbügel in die Fahrzeug-Papiere ist nicht (mehr) erforderlich; allerdings wird insbesondere bei Selbstmontage empfohlen, das Fahrzeug nach dem ordnungsgemäßen Anbau der Fahrradträger-Stützbügel bei einer auf den Anbau von Toyota Fahrradträger-Stützbügel geschulten Fachwerkstätte vorzuführen, damit die Einhaltung aller Bedingungen nochmals überprüft wird.

Montagehinweise:

Die Fahrradträger-Stützbügel ist ein Sicherheitsteil. Deshalb darf sie nur sach- und fachgerecht montiert werden.

Jegliche Änderungen bzw. Umbauten an der Fahrradträger-Stützbügel sind verboten. Sie führen zum Erlöschen der Genehmigung.

Isoliermasse bzw. Unterbodenschutz am Fahrzeug -falls vorhanden -im Bereich der Anlageflächen der Fahrradträger-Stützbügel sind zu entfernen. Blanke Karosseriestellen sowie Bohrungen mit Rostschutz versiegeln.

Falls erforderlich, Korrosionsschutz entsprechend den Toyota-Service-Richtlinien vornehmen.

Betriebshinweise:

Sämtliche Befestigungsschrauben der Fahrradträger-Stützbügel sind nach circa 1000 km Fahrradträger-Stützbügelbetrieb mit den vorgeschriebenen Anzugsdrehmomenten nachziehen.

Das Leergewicht des Fahrzeuges erhöht sich nach Montage der Fahrradträger-Stützbügel um circa 11,7 kg.

Die zulässige statische Stützlast für das Fahrzeug sind zu beachten. Diese Angaben sind in der Bedienungsanleitung des Fahrzeuges und in den Fahrzeug-Papieren vermerkt. Kontrolle: Die auf dem Fabrikschild der Fahrradträger-Stützbügel aufgeführten Daten müssen gleich oder größer sein als die vom Fahrzeughersteller genehmigten Daten. Falls sie größer sind, bleiben die vom Fahrzeughersteller genehmigten Daten gültig.

E

INSTRUCCIONES DE MONTAJE SOPORTE ANGULAR PARA PORTABICICLETAS

Tipo:	6114
Carga de apoyo de soporte angular para portabicicletas:	50 kg
Fabricante:	Brink B. V. Postbox 24 NL 7950 AA Staphorst
Campo de aplicación:	Toyota Auris Hatchback Hybrid

El montaje deberá ser realizado por un taller especializado

Estas instrucciones de montaje deben de ser entregadas al cliente.

Para poder usar el soporte angular para portabicicletas es necesario montar un juego de cables de conexión. (**¡Juego de cables no viene incluido!**)

En el área de las superficies de apoyo han de eliminarse la protección del fondo, la conservación del espacio hueco (cera) y el material antiresonante.

En caso de necesidad, efectuar la protección anticorrosiva de acuerdo con las directrices de servicio de TOYOTA.

Al cabo de 1.000 km. de funcionamiento de soporte angular para portabicicletas, reapretar todos los tornillos de fijación con el par de fuerzas especificado.

El montaje, la comprobación y la autorización del dispositivo de soporte angular para portabicicletas deberán efectuarse de acuerdo con las disposiciones legales válidas.

F**NOTICE DE MONTAGE SUPPORT DE FIXATION DU PORTE-VÉLOS**

Type: 6114
 Charge d'appui de support de fixation du porte-vélos: 50 kg
 Fabricant: Brink B. V.
 Postbox 24
 NL 7950 AA Staphorst
 Domaine d'utilisation: Toyota Auris Hatchback Hybrid

Confier le montage à un atelier spécialisé

Cette notice de montage doit être remise au client.

Pour pouvoir utiliser le support de fixation du porte-vélos, le montage d'un faisceau de connexion est nécessaire. **(Faisceau de câbles non fourni !)**

La protection du dessous de caisse, la cire de conservation des corps creux et le produit d'insonorisation doivent être enlevés.

Procéder à la protection contre la corrosion là où nécessaire et conformément aux directives de TOYOTA-Service.

Après utilisation avoir support de fixation du porte-vélos sur 1000 km resserrer toutes les vis de fixation au couple prescrit.

Le dispositif de support de fixation du support de fixation du porte-vélos doit être monté, vérifié et autorisé conformément aux dispositions légales en vigueur.

I**ISTRUZIONE DI MONTAGGIO DEL STAFFA DI SUPPORTO PER PORTABICICLETTA**

Tipo: 6114
 Carico del timone di staffa di supporto per portabici-
 cletta: 50 kg
 Produttore: Brink B. V.
 Postbox 24
 NL 7950 AA Staphorst
 Campo d'uso: Toyota Auris Hatchback Hybrid

Il montaggio dev'essere affidato a un'officina specializzata.

Le presenti istruzioni di montaggio devono essere consegnate al cliente.

L'applicazione del sistema di montaggio del staffa di supporto per portabici-cletta richiede l'uso di un apposito sistema di cavi. **(Set di cavi non in dotazione!)**

Allontanare la protezione sottoscocca, il trattamento antiruggine dei recessi irraggiungibili (cera) e la massa antirombo nell'ambito delle superfici di contatto.

Se e dove necessario applicare la protezione anticorrosione attenendosi alle direttive service TOYOTA.

Dopo 1000 km di uso del staffa di supporto per portabici-cletta, stringere di nuovo tutte le viti di fissaggio con il momento torcente prescritto.

Il montaggio, la revisione ed il collaudo del dispositivo di staffa di supporto per portabici-cletta dovranno essere eseguiti nel rispetto della normativa legale vigente.

P

INSTRUÇÕES DE MONTAGEM PARA SUPORTE DE APOIO PARA PORTA-BICICLETAS

Tipo: 6114
Capacidade de suporte de
apoio para porta-bicicletas: 50 kg
Fabricante: Brink B. V.
Postbox 24
NL 7950 AA Staphorst
Toyota Auris Hatchback
Hybrid

Campo de utilização:
Hybrid

Mandar efectuar a montagem em uma oficina especializada

Estas instruções de montagem deverão ser entregues ao cliente.

Para utilizar a fixação do suporte de apoio para porta-bicicletas, é necessário montar um conjunto de cabos adequado. **(O conjunto de cabos não está incluído!)**

Na superfície do sistema deverá ser removida a protecção inferior da carroçaria, conservante de espaços ociosos (cera) e material anti-ruído.

Efectuar as medidas de protecção anti-corrosiva onde for necessário, de acordo com as directrizes de serviço da TOYOTA.

Reapertar todos parafusos de fixação com o binário de aperto prescrito após 1000 km.

A montagem, controle e autorização do dispositivo de suporte de apoio para porta-bicicletas deverão ser executados de acordo com as normas legais.

NL

MONTAGE-INSTRUCTIE VOOR STEUNBEUGEL VOOR FIETSEN- DRAGER

Type: 6114
Draaglast steunbeugel
voor fietsendrager: 50 kg
Fabrikant: Brink B. V.
Postbox 24
NL 7950 AA Staphorst
Toyota Auris Hatchback
Hybrid

Toepassingsgebied:
Hybrid

**Montage door een erkende garage laten uitvoeren
Deze montage-instructie moet aan de klant worden gegeven.**

Om de steunbeugel voor fietsendrager te kunnen gebruiken is montage van een passende kabelset noodzakelijk. **(Kabelset niet meegeleverd!)**

Op de contactvlakken de tectyl, conservering van holle ruimten (was) en antidreunmateriaal verwijderen.

Waar nodig corrosiebescherming overeenkomstig de richtlijnen van de TOYOTA-service aanbrengen.

Na 1000 km gebruik van de steunbeugel voor fietsendrager alle bevestigingsbouten met het voorgeschreven draaimoment vastdraaien.

Monteren, controleren en goedkeuring van de steunbeugel voor fietsendrager moeten overeenkomstig de geldende wettelijke bepalingen worden uitgevoerd.

DK

MONTERINGSVEJLEDNING FOR STØTTEBESLAG TIL CYKELHOLDER

Type: 6114
Støttebelastning støttebeslag til cykelholder : 50 kg
Producent: Brink B. V.
Postbox 24
NL 7950 AA Staphorst
Toyota Auris Hatchback
Hybrid

Anvendelsesområde:

Monteringen skal foretages af et godkendt værksted.

Denne monteringsvejledning skal udleveres til kunden.

For at kunne anvende støttebeslag til cykelholder montagesæt er det nødvendigt at anvende et passende ledningssæt. **(Kabel sæt ikke vedlagt!)**

På anlægsfladerne skal undervognsbeskyttelsen, hulrumskonserveringen (voks) og lyd dæmpende materialer fjernes.

Korrosionsbeskyttelse foretages iht. retningslinierne fra TOYOTA-Service, hvor dette er påkrævet.

Efter 1000 km kørsel med støttebeslag til cykelholder skal alle fastgørelsesskruer efterspændes med det foreskrevne drejningsmoment.

Montering, test og godkendelse af støttebeslag til cykelholder skal gennemføres i overensstemmelse med gældende lovmæssige bestemmelser.

N

MONTERINGSVEJLEDNING FOR STØTTEBRACKETEN FOR SYKKELSTATIV

Type: 6114
Støttebelastning
Støttebracketen for sykkelstativ: 50 kg
Producent: Brink B. V.
Postbox 24
NL 7950 AA Staphorst
Toyota Auris Hatchback
Hybrid

Anvendelsesområde:

Monteringen skal foretages af et godkendt værksted.

Denne monteringsvejledning skal udleveres til kunden.

For at kunne anvende Støttebracketen for sykkelstativ montagesæt er det nødvendigt at anvende et passende ledningssæt. **(Kabel sæt ikke vedlagt!)**

På anlægsfladerne skal undervognsbeskyttelsen, hulrumskonserveringen (voks) og lyd dæmpende materialer fjernes.

Korrosionsbeskyttelse foretages iht. retningslinierne fra TOYOTA-Service, hvor dette er påkrævet.

Efter 1000 km kørsel med Støttebracketen for sykkelstativ skal alle fastgørelsesskruer efterspændes med det foreskrevne drejningsmoment.

Montering, test og godkendelse af Støttebracketen for sykkelstativ skal gennemføres i overensstemmelse med gældende lovmæssige bestemmelser.

S

MONTERINGSANVISNING FÖR CYKELHÅLLARFÄSTET

Typ: 6114
Stödbelastning för cykelhållarfästet: 50 kg
Tillverkare: Brink B. V.
Postbox 24
NL 7950 AA Staphorst
Användningsområde: Toyota Auris Hatchback
Hybrid

Låt montaget utföras av en bilverkstad.

Denna monteringsanvisning skall överlämnas till kunden.

Om du vill använda cykelhållarfästet måste du montera passande kabeluppsättning. **(Kabelset inkluderas ej!)**

På anliggningsytorna måste underredsbehandlig, hålrumskonservering (vax) och ljudisoleringsmassa avlägsnas.

Där så erfordras skall korrosionsskydd utföras enligt riktlinjerna för TOYOTA service.

Efter 1000 km körning med Cykelhållarfästet skall alla fästskruvar efterdras med föreskrivet åtdragningsmoment.

Montering och kontroll av Cykelhållarfästet måste utföras enligt gällande lagstadgade bestämmelser.

SF

PYÖRÄTELINEEN KANNATIN ASENNUSOHJE

Tyyppi: 6114
Pyöräteline suurin vertikaalinen kytkinkuormitus: 50 kg
Valmistaja: Brink B. V.
Postbox 24
NL 7950 AA Staphorst
Toyota Auris Hatchback
Hybrid
Käyttöalue:

Asennuksen suorittaa merkikorkaamo

Tämä asennusohje annetaan asiakkaalle.

Jotta pyörätelineen kannatin kiinnitintä voidaan käyttää, on välttämätöntä asentaa sopiva kaapeliseti. **(Kaapeliseti ei kuulu toimitukseen!)**

Asennuskohdista on poistettava pohjamaalaus, tyhjän tilan säilöntä (vaha) ja melunestoaine.

Korroosiosuojaa käytetään tarvittavissa kohdin TOYOTA huollon antamien ohjeiden mukaan.

Kiristä kaikki kiinnitysruuvit määrättyllä vääntömomentilla, kun pyörätelineen kannatin on ollut käytössä 1000 km.

Pyörätelineen kannatin asennus, tarkastus ja hyväksyntä on tehtävä voimassa olevien lakien ja säännösten mukaan.

CZ

INSTRUKCE K MONTÁŽI NOSIČ JÍZDNÍCH KOL NA TAŽNÉ ZAŘÍZENÍ

Typ: 6114
 Maximální vertikální spojovací zatížení nosič jízdních kol na tažné zařízení: 50 kg
 Výrobce: Brink B. V.
 Postbox 24
 NL 7950 AA Staphorst
 Oblast použití: Toyota Auris Hatchback
 Hybrid

Nechte montáž provést ve specializované dílně

**Tuto montážní instrukci je třeba předat
zákazníkovi.**

Před připevněním nosič jízdních kol na tažné zařízení musíte namontovat příslušnou sadu upevňovacích lan. **(Sada kabelů se nedodává společně s výrobkem!)**

V oblasti ploch zařízení je třeba odstranit ochranu podvozku proti korozi, konzervaci dutin (vosk) a tlumící prostředek.

Kde je to zapotřebí, ošetřete ochranným prostředkem proti korozi podle Servisní směrnice TOYOTA.

Po 1000 km provozu s nosič jízdních kol na tažné zařízení dotáhněte všechny šrouby předepsaným utahovacím momentem.

Montáž, kontrola a povolení nosič jízdních kol na tažné zařízení musí odpovídat platným zákonným ustanovením.

H

A LESZERELHETŐ KERÉKPÁRTARTÓ KONZOL

Típus: 6114
 A kerékpártartó konzol
 max. függőleges terhelése: 50 kg
 Gyártó: Brink B. V.
 Postbox 24
 NL 7950 AA Staphorst
 Melyik gépjárműhöz: Toyota Auris Hatchback
 Hybrid

**Ezt a munkát csak egy szakműhellyel szabad elvégeztetni.
Kérjük adja át ezt a felszerelési utasítást a Vevőnek.**

A kerékpártartó konzol tartozék használatára érdekében fel kell szerelnie a kábelkészletet. **(A vezetékcsomag nincs a szállítmányban!)**

A felfekvési felületeknél és azok közvetlen környezetében el kell távolítani az alvázvédőréteget, az üregkitöltő konzerválóanyagokat (viaszt) és a berezégsgátló borítást.

Ahol szükséges, a felületeket a TOYOTA-szervíz előírásainak megfelelő korrózióvédelemmel kell ellátni.

Miután a kerékpártartó konzol 1000 km-t megtett, az előírt forgatónyomatékkal ismét húzza meg az összes rögzítőcsavart.

A kerékpártartó konzol felszerelését, ellenőrzését és engedélyezését az érvényben lévő törvényes előírásoknak megfelelően kell végrehajtani.

PL

INSTRUKCJA MONTAŻU WSPORNIK MONTAŻOWY BAGAŻNIKA ROWEROWEGO

Typ: 6114

Maksymalne pionowe
obciążenie wspornik mon-
tażowy bagażnika rowero-
wego: 50 kg

Producent: Brink B. V.
Postbox 24
NL 7950 AA Staphorst
Zakres stosowania: Toyota Auris Hatchback
Hybrid

Montaż zlecić specjalistycznemu warsztatowi

Niniejszą instrukcję należy wręczyć klientowi.

W celu użycia mocowania bagażnika na rowery należy złożyć zestaw kabla mocującego. **(Zestaw kablowy nie jest dołączony!)**

W strefie powierzchni przylegania musi być usunięte zabezpieczenie podłogi, zabezpieczenie przestrzeni wewnętrznych (wosk) oraz materiały wyciszające.

Tam, gdzie to konieczne, wykonać zgodnie z zaleceniami serwisu firmy TOYOTA zabezpieczenie antykorozyjne.

Po 1000 km używania bagażnika na rowery należy doręczyć wszystkie śruby mocujące stosując przy tym rzepisany miment dokręcający.

Montaż, kontrola i udzielenie zezwolenia dla wyposażenia bagażnika na rowery musi być dokonywane zgodnie z ważnymi postanowieniami prawnymi.

GR

Οδηγίες τοποθέτησης για βραχίονας στήριξης βάσης ποδηλάτου

Τύπος: 6114

Μέγ. κατακόρνοφο
φορτίο ζεύξης μπάρας
βραχίονας στήριξης
βάσης ποδηλάτου:

50 kg
BRINK B. V.

Φατασκειαστής: Postbox 24,
NL 7950 AA Staphorst
Toyota Auris Hachback
Hybrid

Τομέας εφαρμογής:

Η τοποθέτηση εκτελείται σε ένα ειδικό συνεργείο

Οι οδηγίες τοποθέτησης αυτές παραδίδονται στον πελάτη.

Για τη χρήση του μπράτσου στερέωσης της σχάρας μεταφοράς ποδηλάτων απαιτείται η σύνδεση ενός κατάλληλου σετ καλωδίων. **(Δεν συμπεραδίδεται σετ καλωδίων!)**

Στην περιοχή των επιφανειών εφαρμογής πρέπει να αφαιρεθεί η προστασία σασί, η συντήρηση κενών χώρων (κηρός) και το αντιδονητικό υλικό.

Εκεί, όπου είναι απαραίτητο, προστατεύετε έναντι διάβρωσης σύμφωνα με τις οδηγίες του TOYOTA-σέρβις.

Μετά από 1000 χιλιόμετρα διαδρομής με βραχίονας στήριξης βάσης ποδηλάτου σφίγγετε πάλι όλες τις βίδες στερέωσης με την προκαθορισμένη ροπή περιστροφής.

Η τοποθέτηση, ο έλεγχος και η χορήγηση άδειας λειτουργίας του βραχίονας στήριξης βάσης ποδηλάτου πρέπει να διεξάγονται σύμφωνα με τις ισχύουσες νομοθετικές διατάξεις.

RUS**ИНСТРУКЦИЯ ПО МОНТАЖУ
КРОНШТЕЙН ДЛЯ КРЕПЛЕНИЯ ВЕЛОБА-
ГАЖНИКА**

Модель: 6114
Вертикальная нагрузка на крон-
штейн для крепления велобагаж-
ника: 50 kg
Производитель: BRINK B. V.
Postbox 24
NL 7950 AA Staphorst
Диапазон использования: Toyota Auris Hatchback
Hybrid

**Монтаж должен выполняться сертифицированной
автомастерской.**

**Настоящая инструкция по монтажу должна
предоставляться заказчику.**

При использовании кронштейн для крепления велобагаж-
ника требуется монтаж подходящего комплекта электро-
проводки. **(провода в комплект поставки не входят!)**

Удалить текстиль с контактных поверхностей, средства
консервации (восковой состав) из полостей и антишумовой
материал.

Где необходимо, нанести антикоррозионное покрытие в
соответствии с нормами сервиса для моделей TOYOTA.

После пробега 1000 км кронштейн для крепления велоба-
гажника затянуть все крепящие болты, используя ключ с
заданным крутящим моментом.

Монтаж, контроль и сертификация кронштейн для
крепления велобагажника должны выполняться в
соответствии с действующими законоположениями.

TR**ÇEKİ DEMİRİ MONTAJ BİSİKLET
TAŞIYICI DESTEK BAĞLANTI AYAĞI**

Tipi: 6114
Bisiklet Taşıyıcı destek
bağlantı ayağı dikey
çekme yükü: 50 kg
İmalatçı: BRINK B. V.
Postbox 24
NL 7950 AA Staphorst
Uygulama alanı: Toyota Auris Hatchback
Hybrid

**Montajı onaylı bir oto tamircisinde yaptırın
Bu montaj talimatları müşteriye veriliyor olmalıdır.**

Bisiklet Taşıyıcı destek bağlantı ayağı kullanabilmek
için uygun bir kablo setinin montajı zorunludur. **(Kabo
takımı birlikte verilmez)**

Temas yüzeylerinde gres, koruyucu katman ve
sürtünmeye karşı maddeyi uzaklaştırın.

Gerektiğinde sürtünmeye karşı korumayı TOYOTA-
servis kurallarıyla uyumlu olarak sürün.

Yaklaşık 1000 km kullandıktan Bisiklet Taşıyıcı des-
tek bağlantı ayağı sonra bütün somun ve civataları
talimatlara uygun olarak tekrar sıkın.

Bisiklet Taşıyıcı destek bağlantı ayağı ve çekme ara-
basınının montaj, kontrol ve muayenesi çekme teçhizatı
için geçerli olan yasa kurallarına göre yapılmalıdır.

BG**Инструкции за монтаж – монтажна подпора за багажник за велосипед**

Тип: 6114
Вертикално свързване на товарния монтажна подпора за багажник за велосипед: 50 kg
Производител: BRINK B.V
Postbox 24
NL 7950 AA Staphorst

Модел на приложението: Toyota Auris Hatchback Hybrid

Монтажът трябва да се извърши от специалисти.

Направете така, че тези инструкции за монтаж да се предадат на клиента.

За да можете да използвате приставката на монтажна подпора за багажник за велосипед, трябва да монтирате комплекта от закрепващи кабели. **(Кабели не са включени!)**

Махнете подложения за уплътнение антикорозионен восък и шумоизолиращия материал около контактните повърхности.

Нанесете материал за защита от корозия там, където е необходимо, както е посочено в ръководството за обслужване на TOYOTA.

След около 1000 km използване на бмонтажна подпора за багажник за велосипед, затегнете всички болтове до правилните стойности на въртящия момент.

Съединителният механизъм на монтажна подпора за багажник за велосипед трябва да се монтира и проверява в съответствие с приложимите национални разпоредби.

EST**JALGRATTA KINDALAEGA TOEND PAIGALDUSJUHISED**

Tüüp: 6114
Vertikaalkoormus jalgratta kindalaeka toend: 50 kg
Tootja: BRINK B.V
Postbox 24
NL 7950 AA Staphorst
Sobiv mudel: Toyota Auris Hatchback Hybrid

Vajalik on professionaalne paigaldus Veenduge, et klient saab paigaldusjuhised kätte.

Jalgratta kindalaeka toend kasutamiseks paigaldage esmalt sobiv kaabel. **(Kaablikomplekt ei kuulu varustusse!)**

Eemaldage kokkupuutepindadelt aluskate, korrosioonivastane vaha ja mürasummutusmaterjal.

Kandke vajalikesse kohtadesse korrosioonikaitse vahendit vastavalt TOYOTA hooldusjuhistele.

Pärast ligikaudu 1000 km jalgratta kindalaeka toend kasutust, keerake kõik poldid uuesti õigele jõumomendile.

jalgratta kindalaeka toend tuleb paigaldada ja kontrollida vastavalt kehtivale riiklikele määrustele.

LV

**VELOSIPĒDA BAGĀŽNIEKA MONTĀŽAS KRONŠTEINS
UZSTĀDĪŠANAS INSTRUKCIJA**

Tips: 6114
 Vertikālā slodze uz velosipēda
 bagāžnieka montāžas
 kronšteins: 50 kg
 Ražotājs: BRINK B. V.
 Postbox 24
 NL 7950 AA
 Staphors
 Lietošanas diapazons: Toyota Auris Hatchback
 Hybrid

**Velosipēda bagāžnieka montāžas kronšteins
uzstādīšana jāveic sertificētam automobiļu
mehāniķim.**

**Lūdzu, nodrošiniet šīs uzstādīšanas instrukcijas
nodosanu klientam.**

Lai varētu izmantot velosipēda bagāžnieka montāžas
kronšteins aprīkojumu, jāuzstāda piemērots trošu
komplekts. **(Vadi komplektā nav iekļauti!)**

Noņemiet no kontakta virsmām nehermētisko blīvēju-
mu, pretkorozijas vasku un trokšņus slāpējošo mater-
iālu.

Ja nepieciešams, apstrādājiet virsmas ar pretkorozijas
materiālu, kā norādīts "TOYOTA" servisa norādēs.

Pēc aptuveni 1000 km nobraukšanas ar velosipēda
bagāžnieka montāžas kronšteins pārbaudiet, vai visas
bultskrūves ir pievilktas līdz pareizajam griezes
momentam.

velosipēda bagāžnieka montāžas kronšteins savieno-
jums jāizveido un jāpārbauda atbilstoši saistošajiem
likuma noteikumiem.

LT

**TVIRTINIMO INSTRUKCIJOS – DVIRAČIO
BAGAŽINĒS MONTAŽINIS LAIKIKLIS**

Tipas: 6114
 Vertikalaus jungimo
 dviračio багаžinės
 montažinis laikiklis: 50 kg
 Gamintojas: BRINK B. V.
 Postbox 24
 NL 7950 AA
 Staphorst
 Naudojamas modelis: Toyota Auris Hatchback
 Hybrid

**Reikia patyrusio tvirtintojo
įsitikinkite, kad šios tvirtinimo instrukcijas bus
pateikiamos klientui.**

Norėdami naudotis dviračio багаžinės montažinis
laikiklis, turite sumontuoti tvirtinimo troselius.
(Kabeliai nepridedami!)

Nuo kontaktuojančių paviršių nuimkite apatinį
sandariklio sluoksnį, antikorozinį vašką ir
triukšmą šalinančią medžiagą.

Kur reikia, uždėkite apsauganči1 nuo korozijos
medžiagą, kaip nurodyta „TOYOTA“ priežiūros
instrukcijose.

Kai dviračio багаžinės montažinis laikiklis nuvaži-
uos maždaug 1000 km, iš naujo tinkamai
priveržkite visus varžtus.

Dviračio багаžinės montažinis laikiklis jungtis turi
būti montuojama ir apžiūrima pagal galiojančius
vietinius reikalavimus.

RO

INSTRUCȚIUNI DE MONTARE – CONSOLA SUPORTULUI DE BICICLETE

Tip: 6114
 Sarcina verticală maximă consola suportului de biciclete: 50 kg
 Producător: BRINK B. V.
 Postbox 24
 NL 7950 AA Staphorst
 Aplicare model: Toyota Auris Hatchback
 Hybrid

**Este necesară montarea de către un specialist
 Asigurați-vă că aceste instrucțiuni de montare sunt înmânate clientului.**

Pentru a putea folosi consola suportului de biciclete, trebuie să instalați un set de cabluri de prindere. **(Setul de cabluri nu este inclus!)**

Îndepărtați învelișul de ceară anticorozivă și materialul antifonant în zona suprafețelor de contact.

Unde este necesar aplicați material de protecție anticorozivă după cum este specificat în ghidul de service TOYOTA.

După aproximativ 1000 km de utilizare a consola suportului de biciclete, restrângeți toate șuruburile la valorile de cuplu corecte.

Sistemul de cuplare al consola suportului de biciclete trebuie instalat și inspectat în conformitate cu reglementările naționale în vigoare.

SK

POKYNY PRE MONTÁŽ – NOSIČ BICYKLOV NA ŤAŽNÉ ZARIADENIE

Typ: 6114
 Maximálne vertikálne zaťaženie nosič bicyklov na ťažné zariadenie: 50 kg
 Výrobca: BRINK B. V.
 Postbox 24
 NL 7950 AA Staphorst
 Použitie na model: Toyota Auris Hatchback
 Hybrid

**Vyžaduje sa montáž odborníkmi
 Uistite sa, že tieto pokyny pre montáž budú odovzdané zákazníkovi.**

Namontujte súpravu upevňovacích lán, aby ste mohli používať nosič bicyklov na ťažné zariadenie. **(súprava káblov nie je súčasťou dodávky!)**

V priestore styčných plôch je potrebné odstrániť tesnenie, protikoróznny vosk a materiál na tlmenie hluku.

Podľa potreby aplikujte materiál na ochranu pred koróziou tak, ako je uvedené v servisných smerniciach TOYOTA.

Približne po 1000 km používania nosič bicyklov na ťažné zariadenie dotiahnite všetky skrutky na správne hodnoty krútiaceho momentu.

Nosič bicyklov na ťažné zariadenie sa musí namontovať a skontrolovať v súlade s platnými národnými predpismi.

**NAVODILO ZA MONTAŽO – MONTAŽNI
NOSILEC PRTLJAŽNIKA ZA KOLO**

Vrsta: 6114
Spojna sila montažni nosilec
prtljažnika za kolo
v navpični smeri: 50 kg
Proizvajalec: BRINK B. V.
Postbox 24
NL 7950 AA
Staphors
Področje uporabe: Toyota AurisHatchback
Hybrid

**Montažo montažni nosilec prtljažnika za kolo naj
opravijo ustrezno usposobljeni serviserji
Kupec mora prejeti ta navodila za montažo.**

Za pravilno uporabo montažni nosilec prtljažnika za
kolo je najprej potrebno namestiti pritrtilne pasove.
(kabelski komplet ni priložen)

Na naležnih površinah odstranite talno zaščito, vosek
za zaščito proti koroziji in material zvočne izolacije.

Material za zaščito proti koroziji nanesite na predvide-
na mesta v skladu s TOYOTA smernicami za servisiran-
je.

Po pribl. 1000 prevoženih km s nosilec prtljažnika za
kolo znova trdno privijte vijake s predpisanim
navorom.

Nosilec prtljažnika za kolo je treba montirati in prever-
iti v skladu z veljavnimi državnimi predpisi.

- A (4x) M12x1,25x40
- B (4x) M12
- C (4x) M10x35 (10.9)
- D (4x) M10 (10)
- E (2x) M12x80(10.9)
- F (2x) M12 (10)
- G (1x) M12 S= 18mm
- H (1x) M12 S= 19mm

- 4 (1x) PZ408-00550-13
- 5 (1x) PW962-02006
- 6 (1x) PZ408-00550-12
- 7 (1x) PZ408-90550-01

PZ408-E2691-60

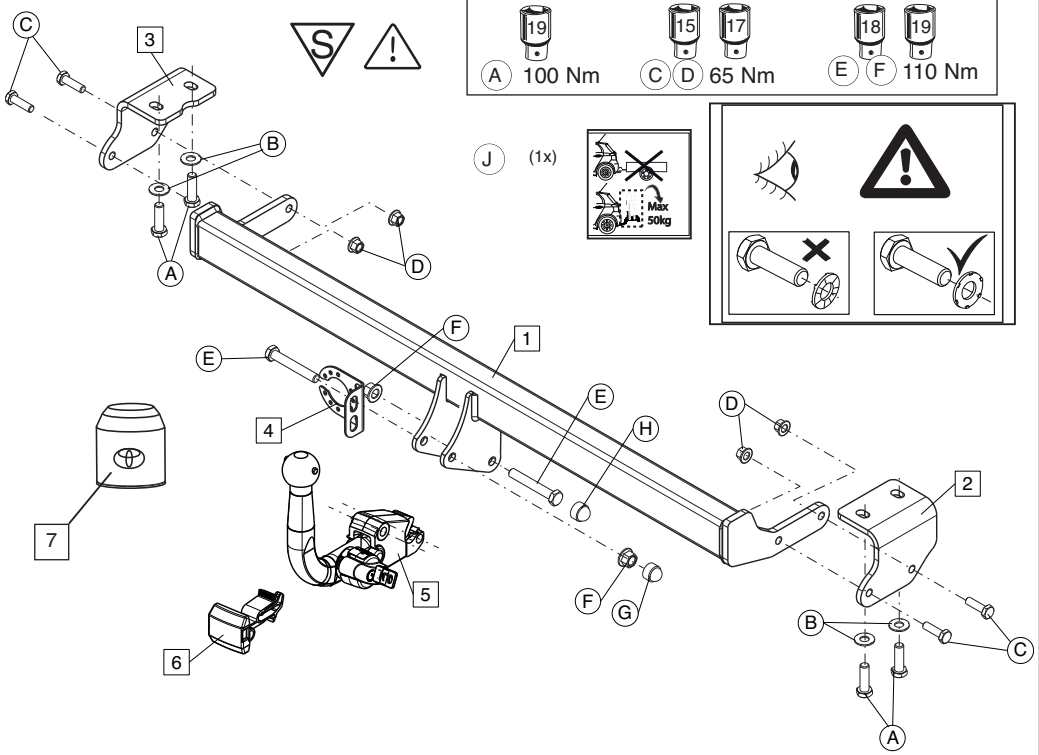

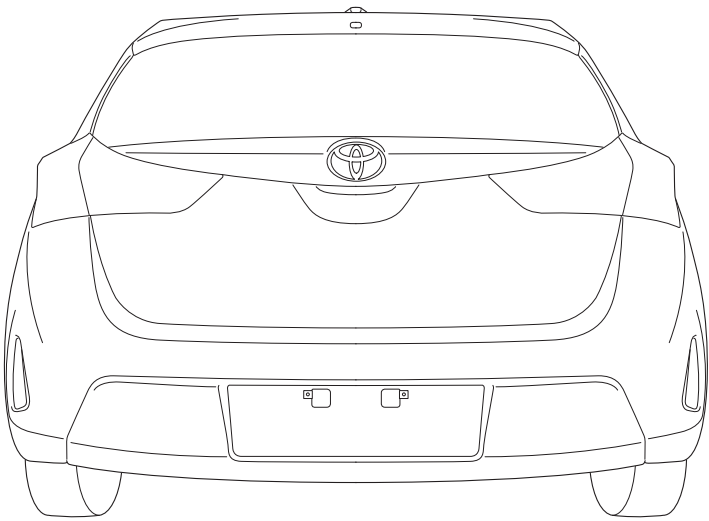
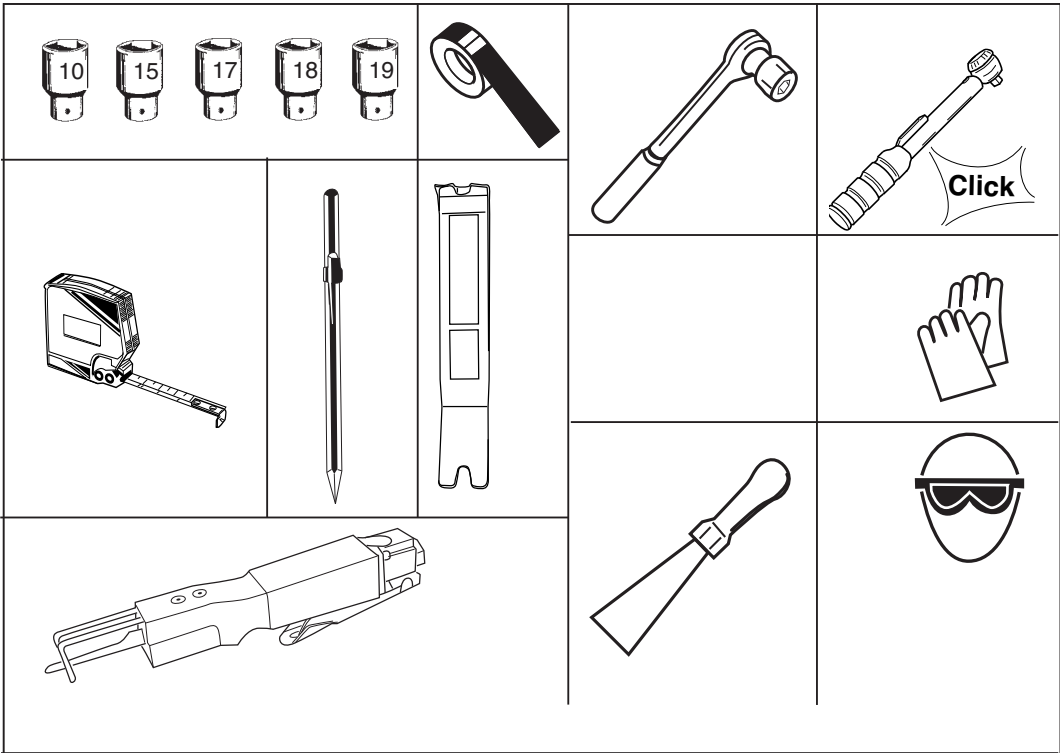

1

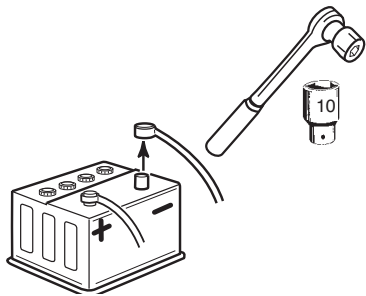

2

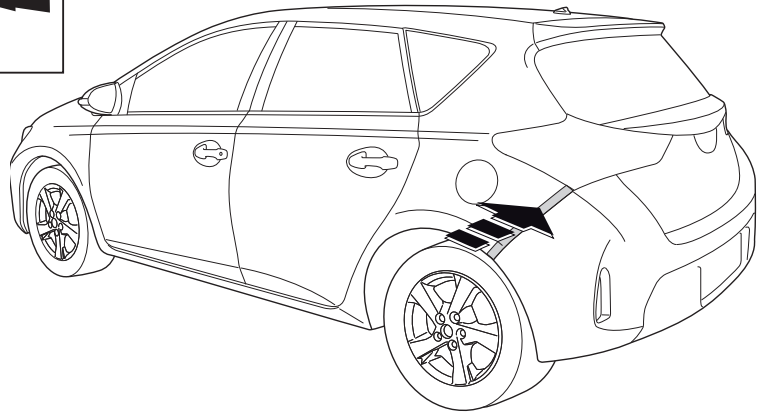
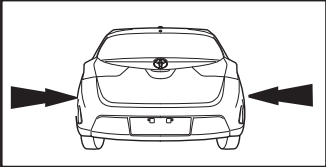

3

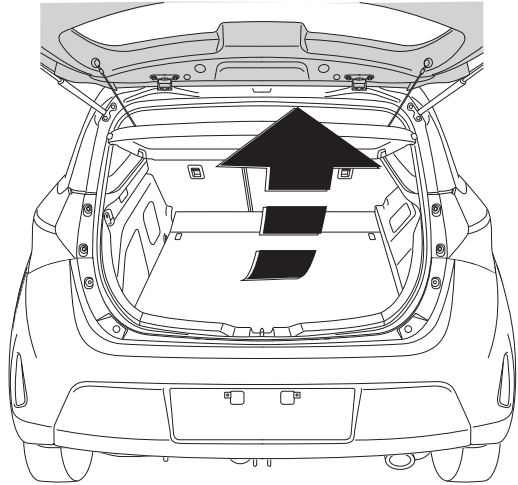
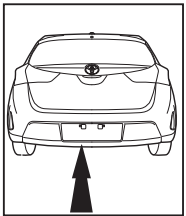

4

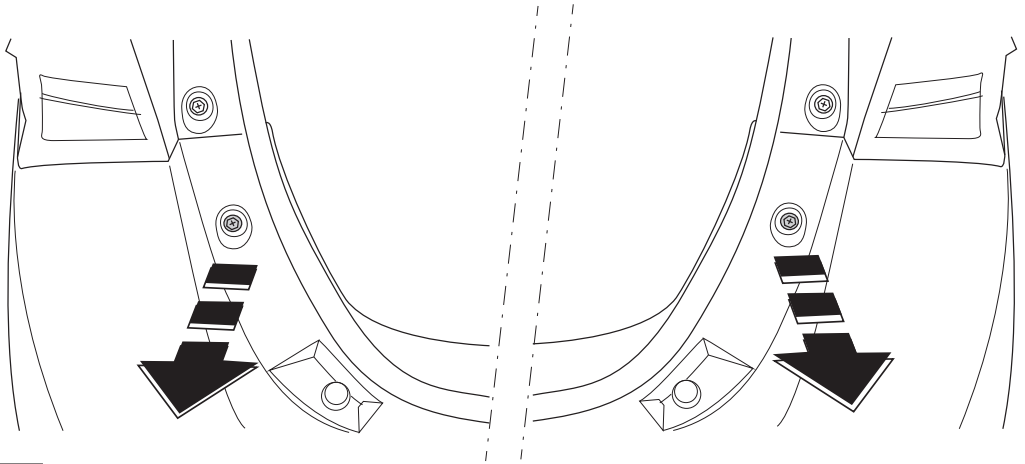
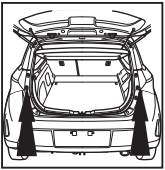

5

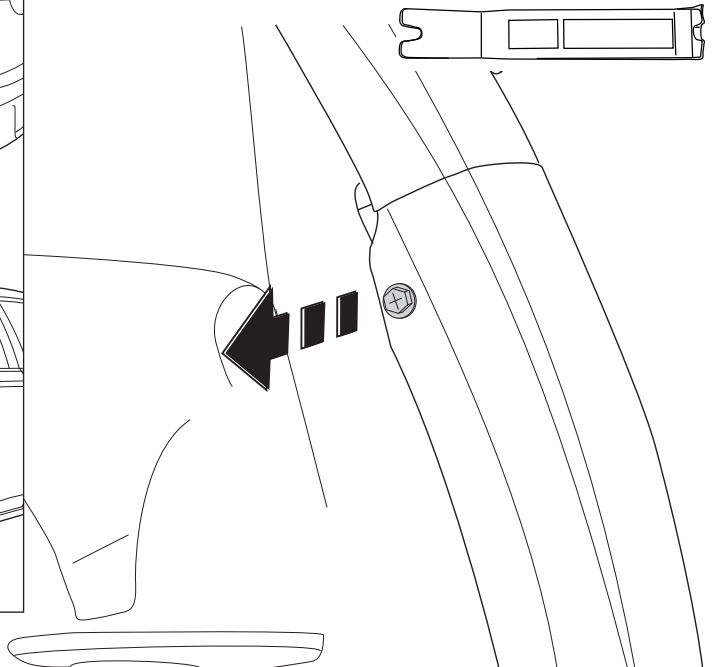
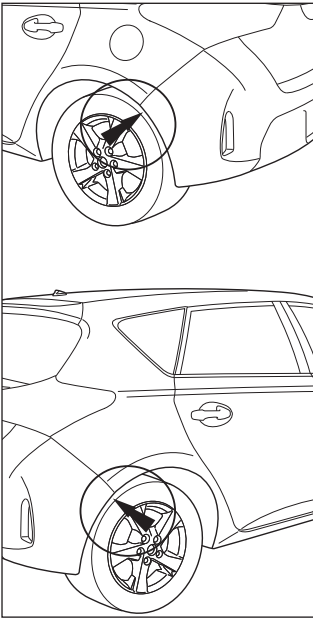

6

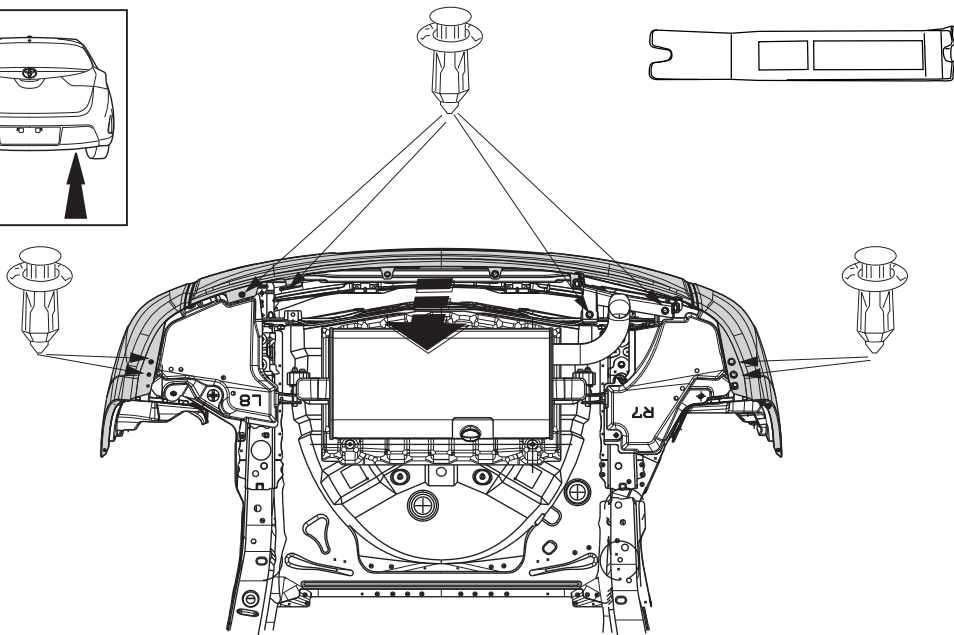
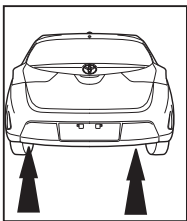

7

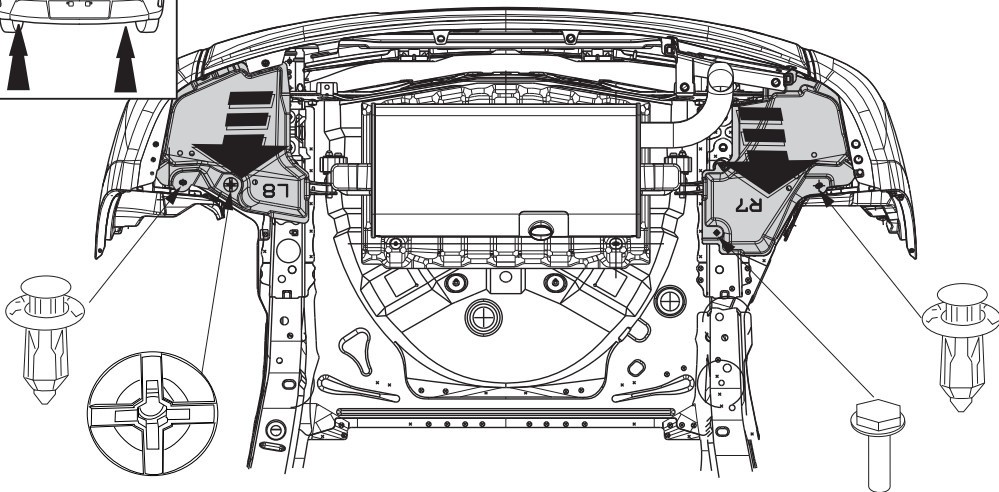
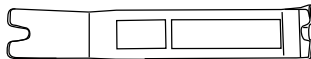
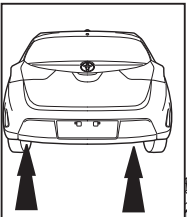

8

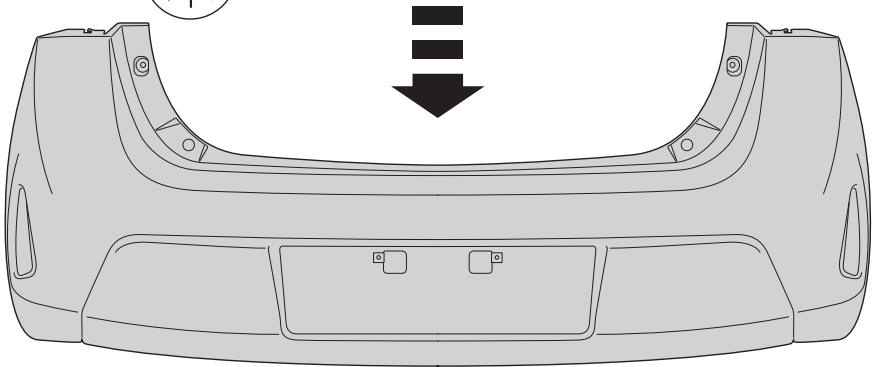
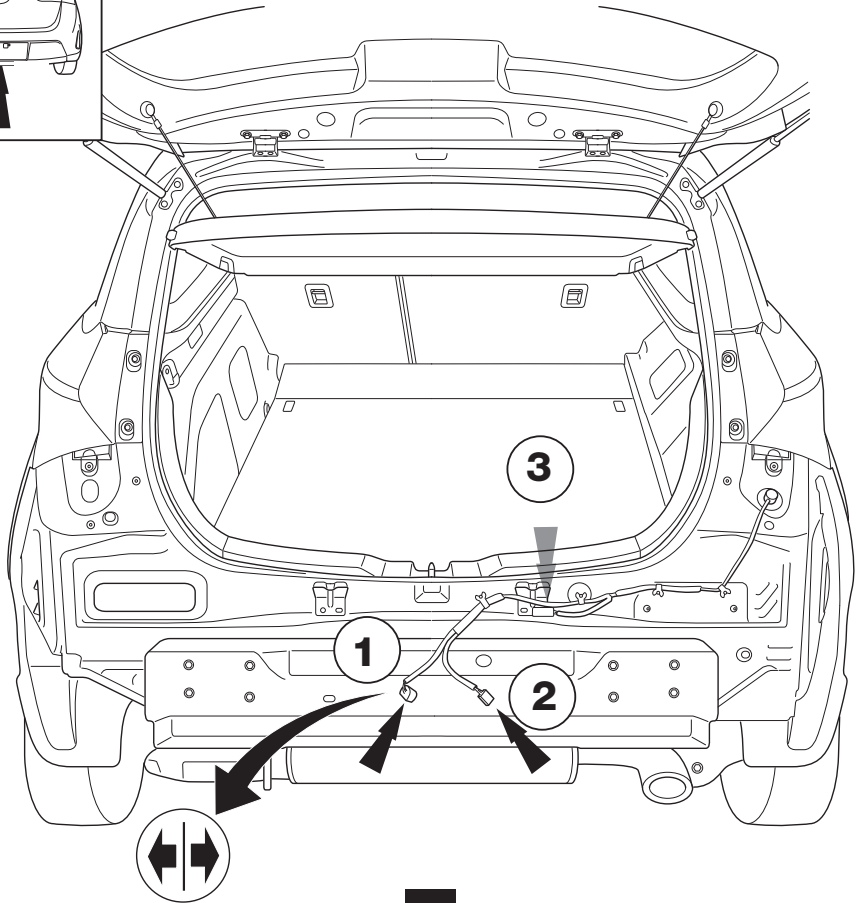
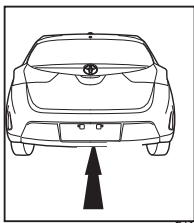

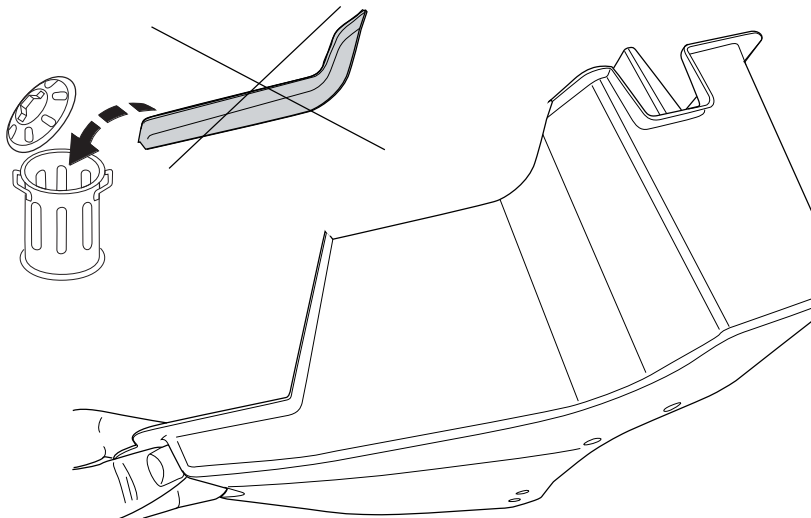
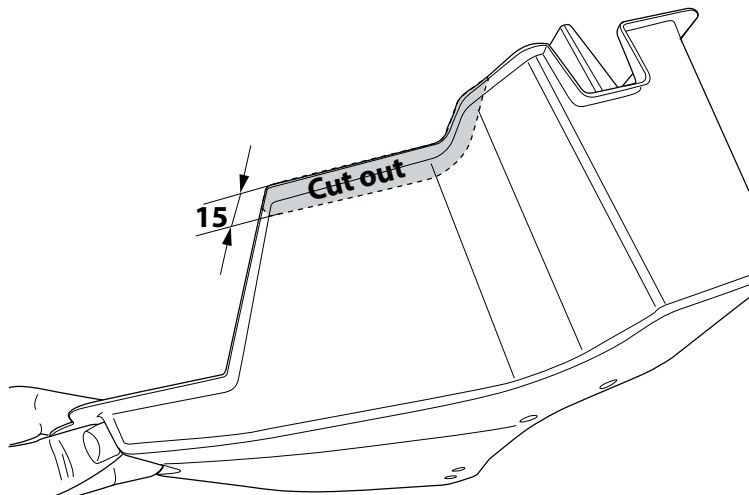
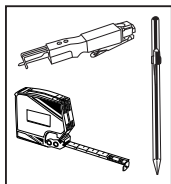
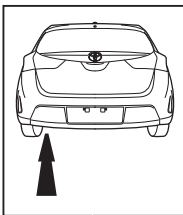

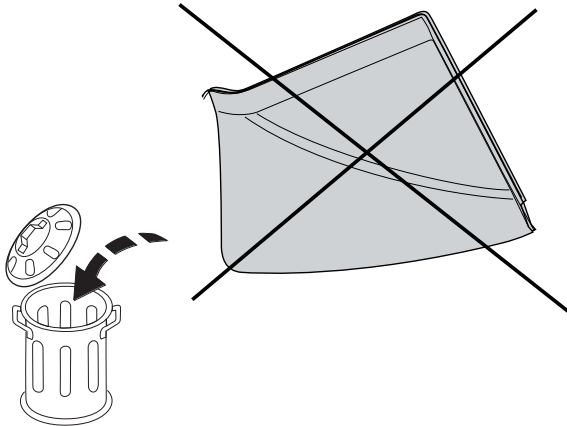
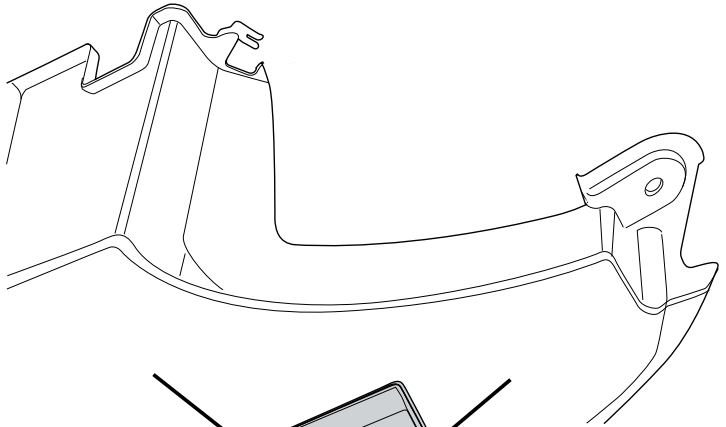
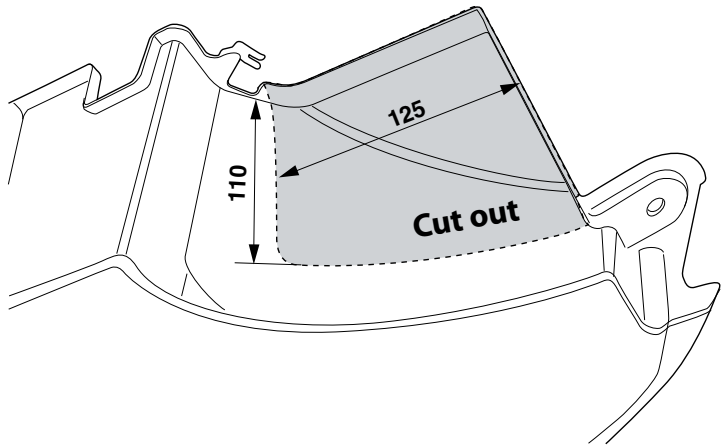
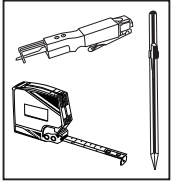
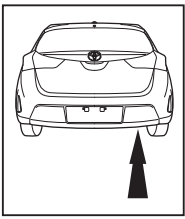

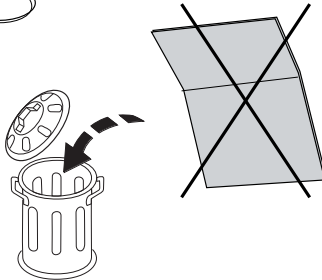
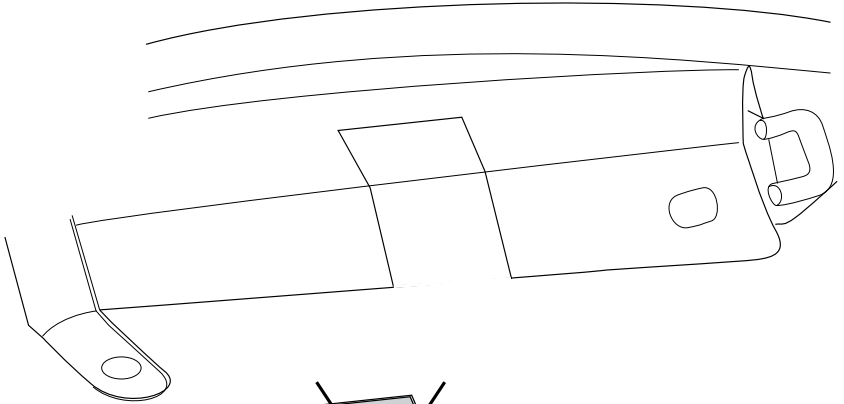
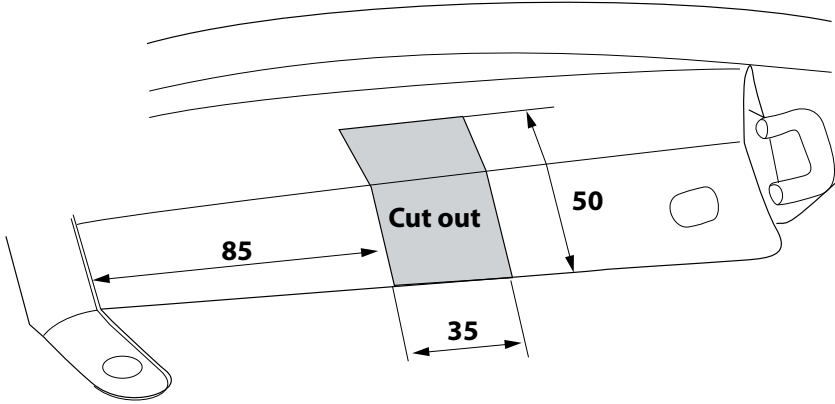
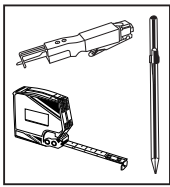
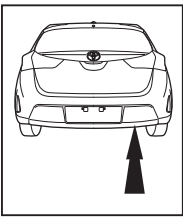

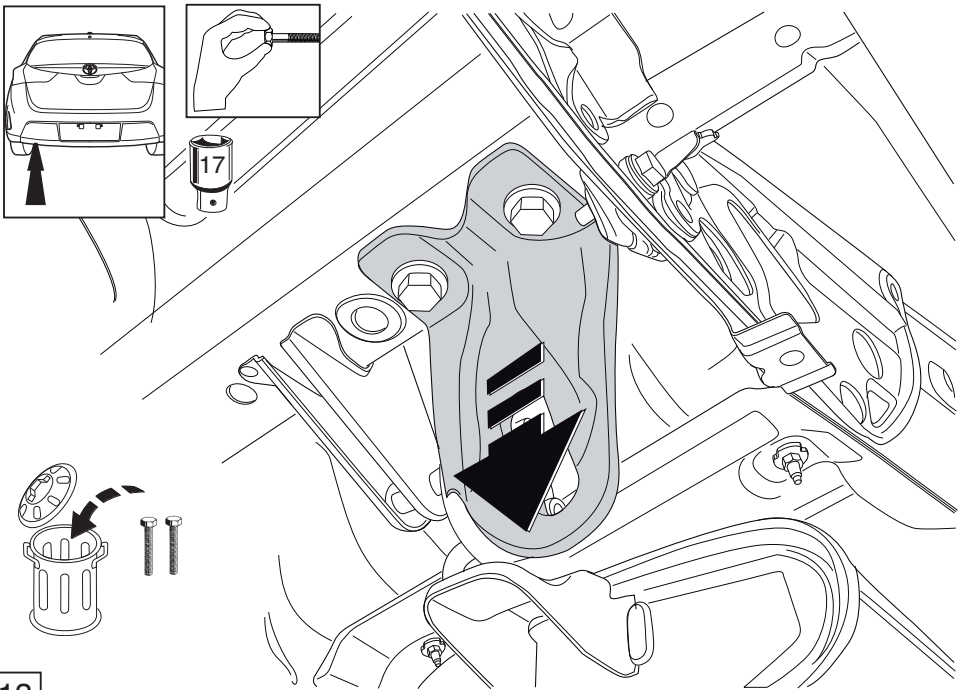

13

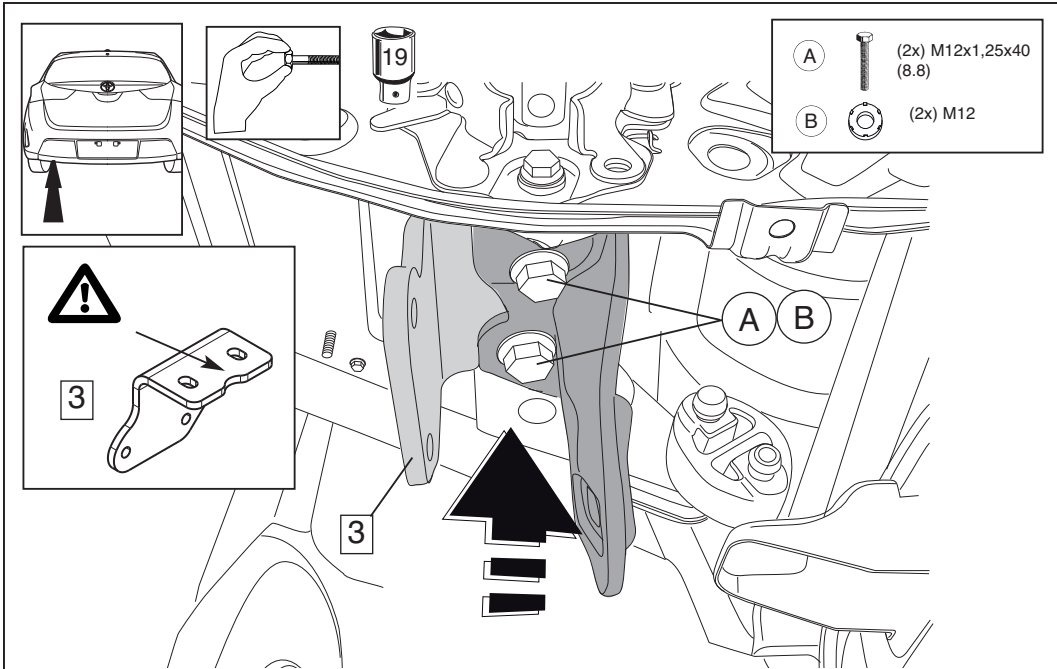

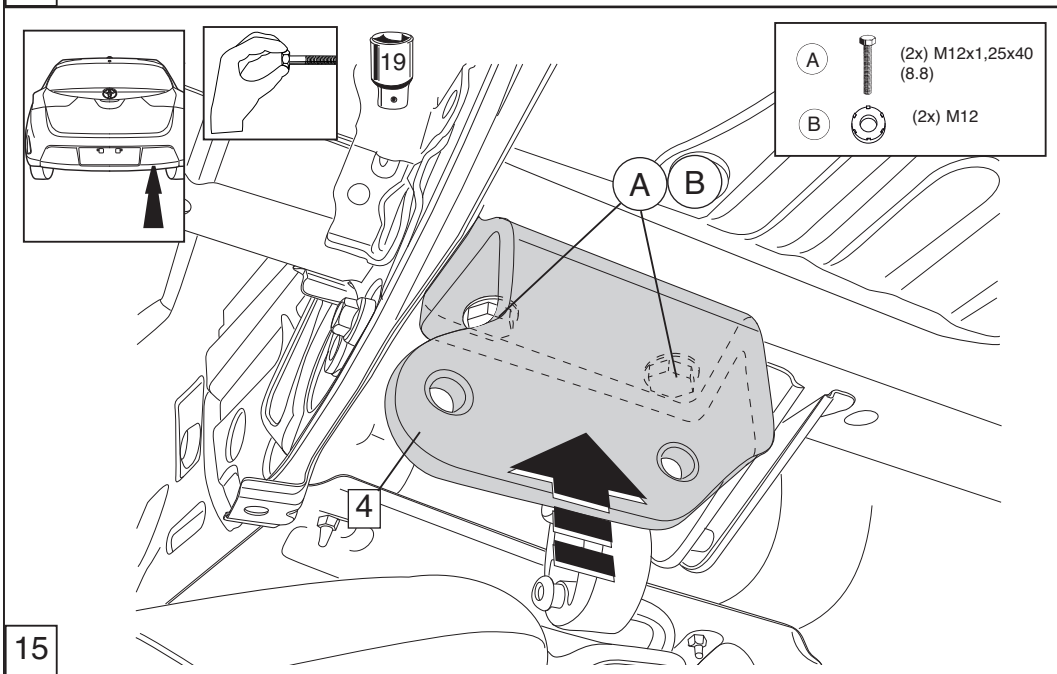

14

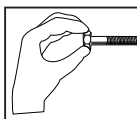
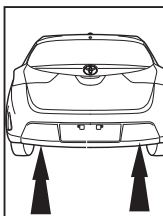

15



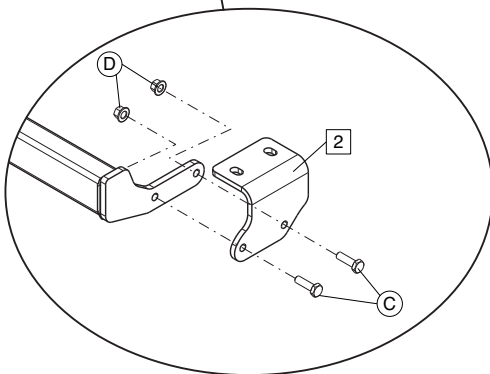
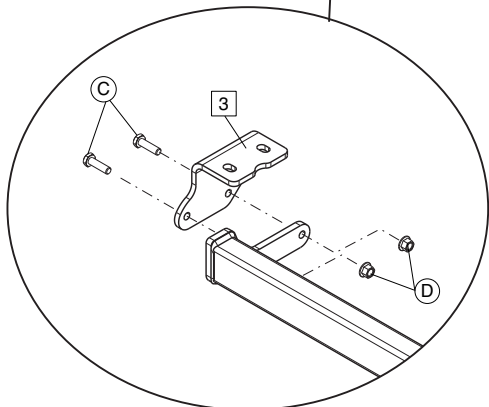
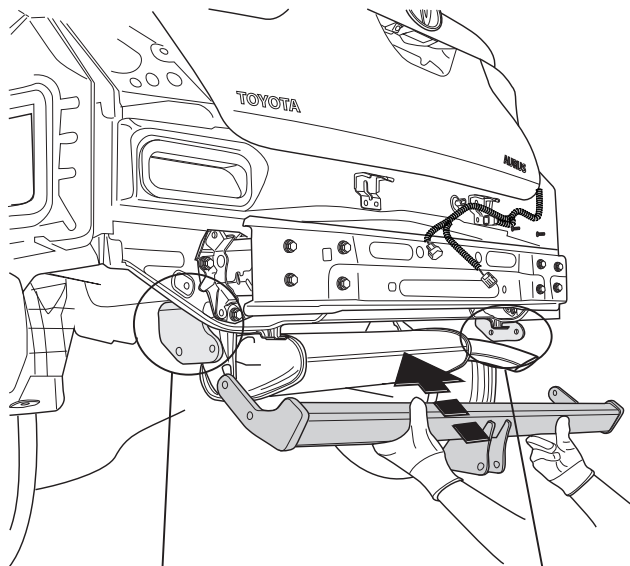

- | | | |
|---|---|--------------------|
| C |  | (4x) M10x35 (10.9) |
| D |  | (4x) M10 (10) |

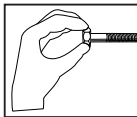
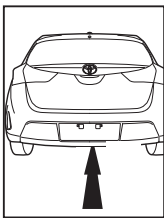

16



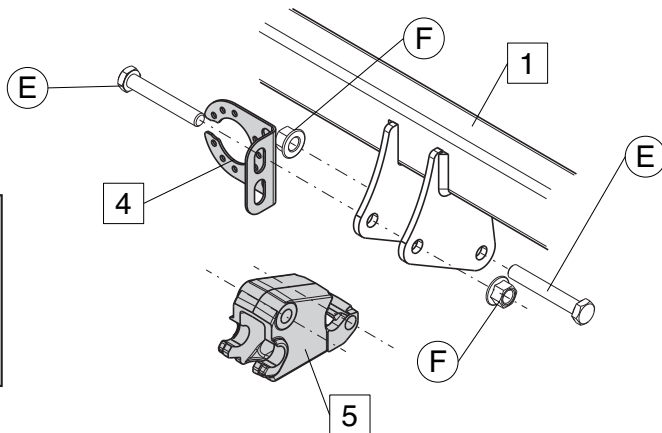
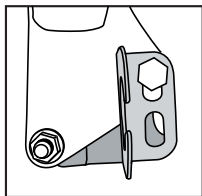

- E**  (2x) M12x80(10.9)
- F**  (2x) M12 (10)

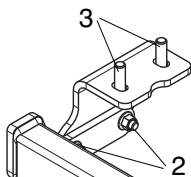

17



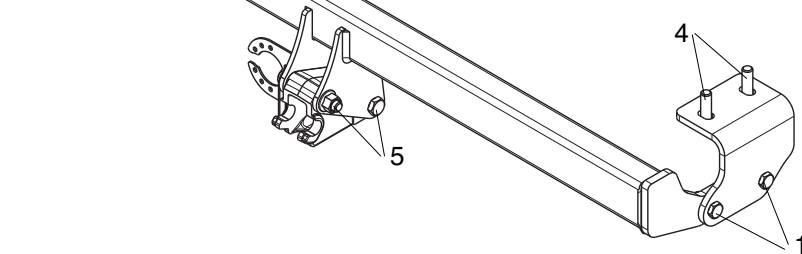

1→2→3→...		QTY	
1	65Nm	2x	15/17
2	65Nm	2x	15/17
3	100Nm	2x	19
4	100Nm	2x	19
5	110Nm	2x	18/19

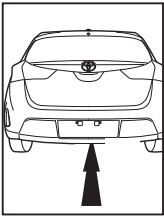

18



G  (1x) M12 S= 18mm

H  (1x) M12 S= 19mm

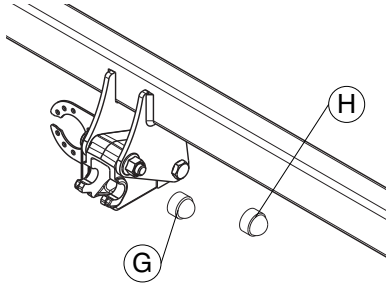

19

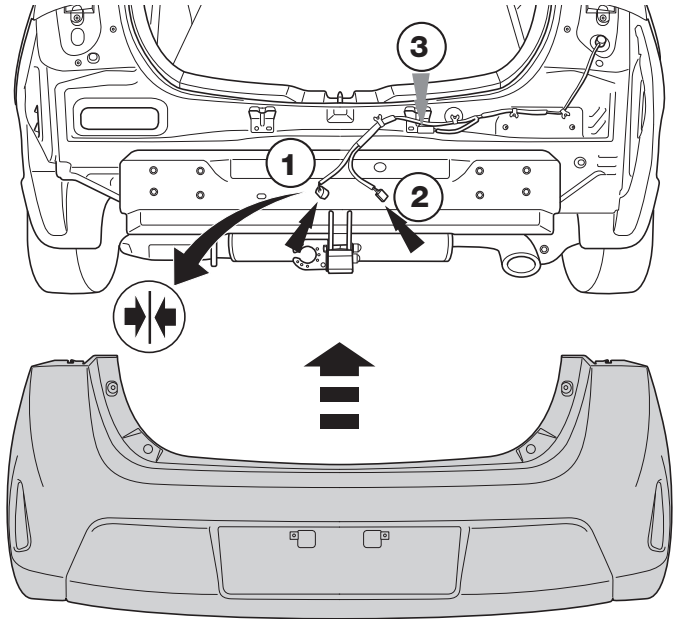

20

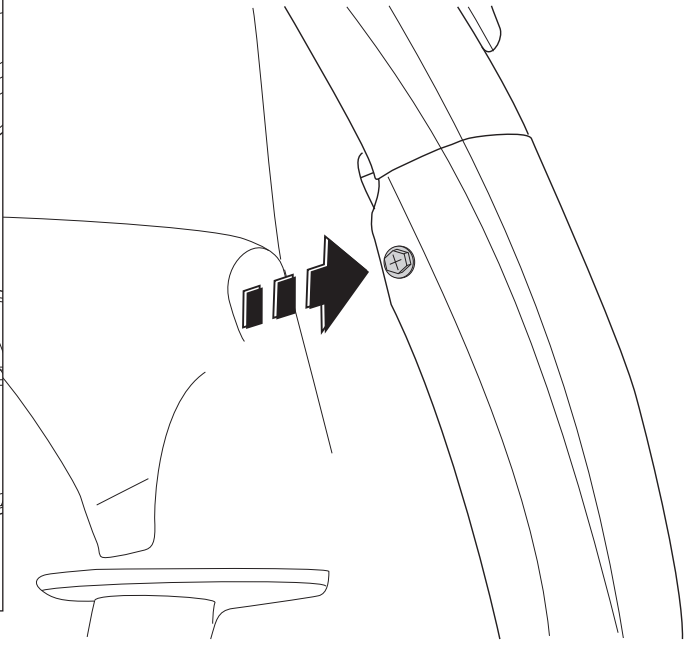
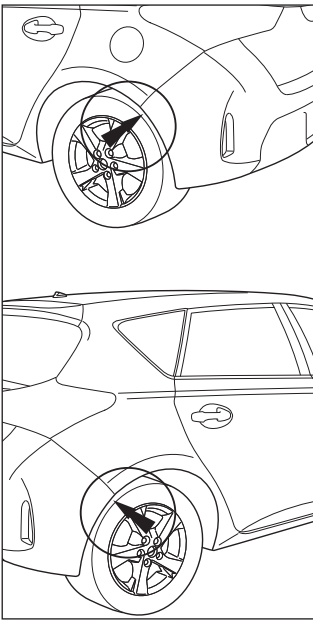

21

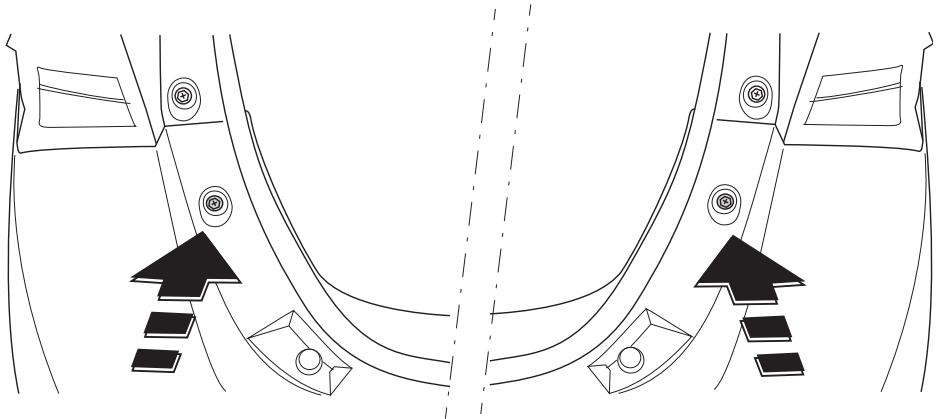
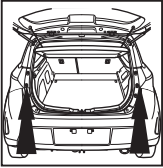

22

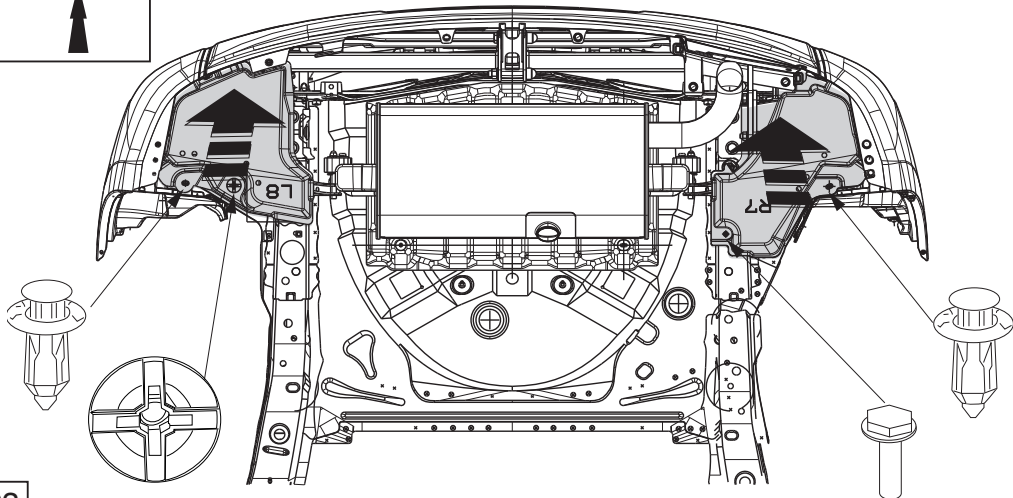
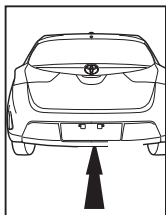

23

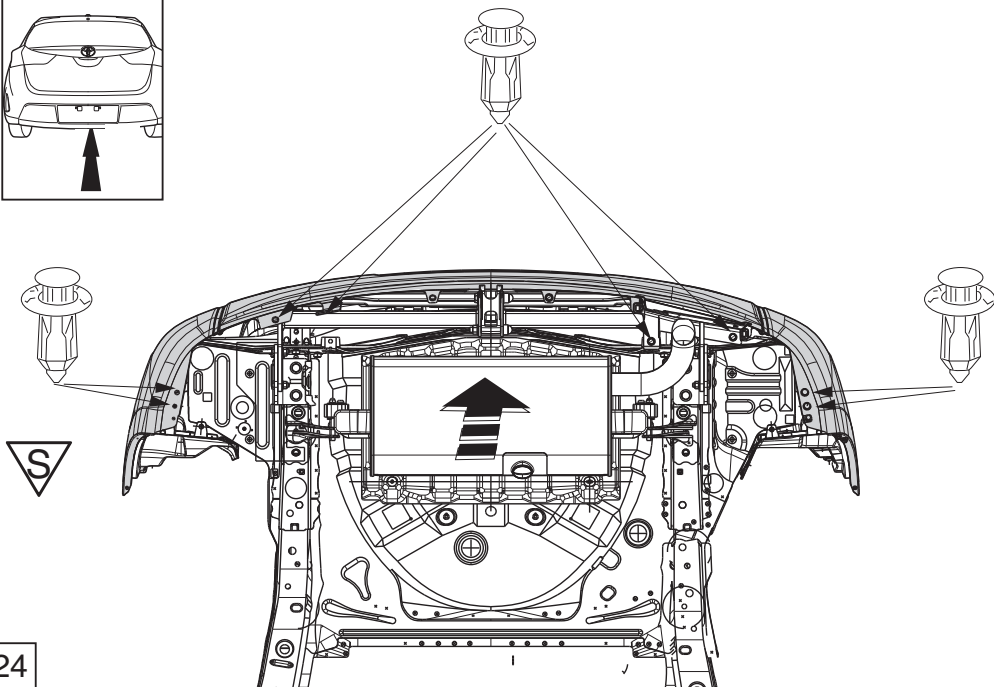
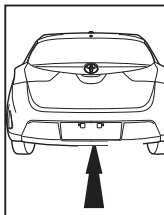

24

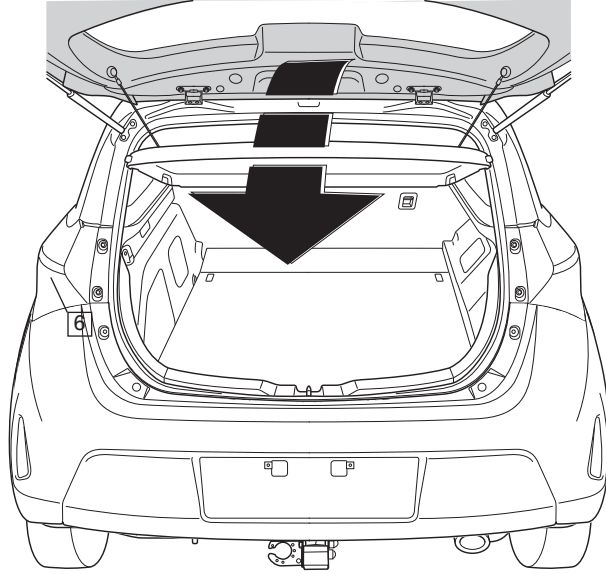
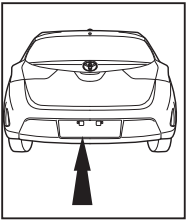

25

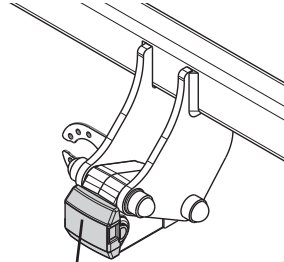
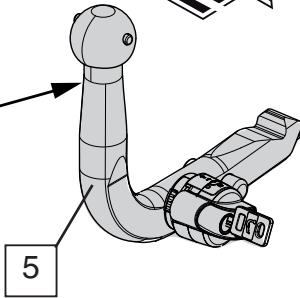
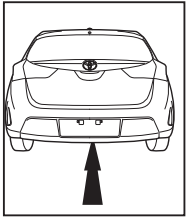

26

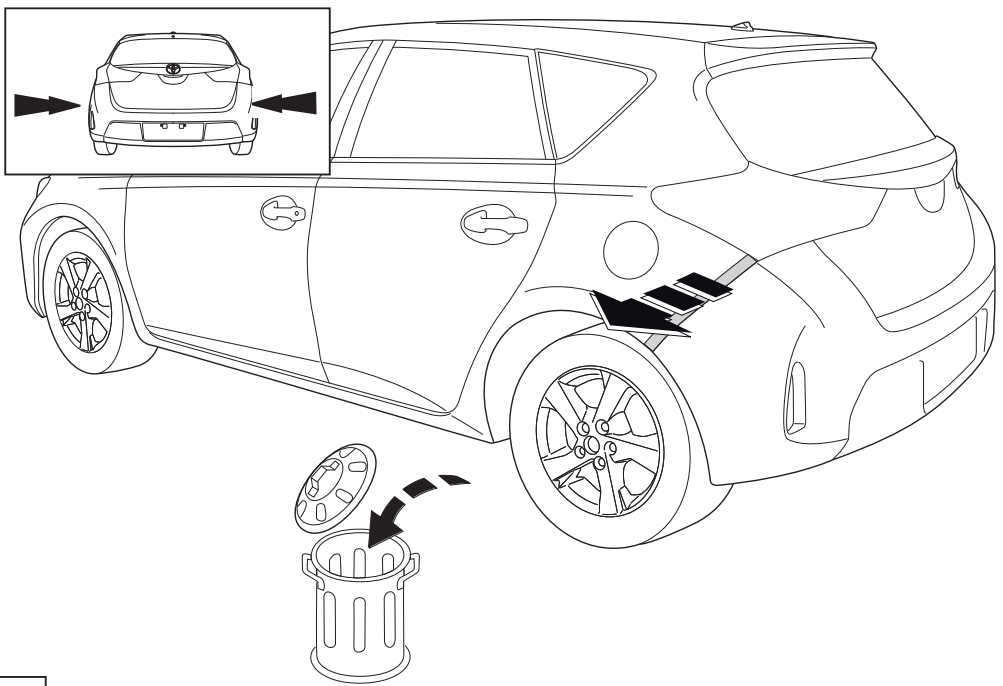

27

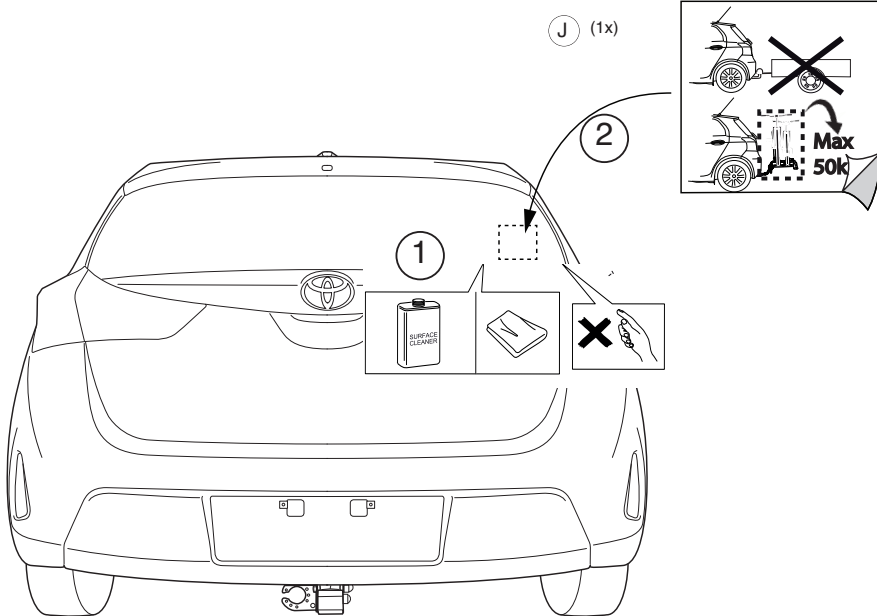

28

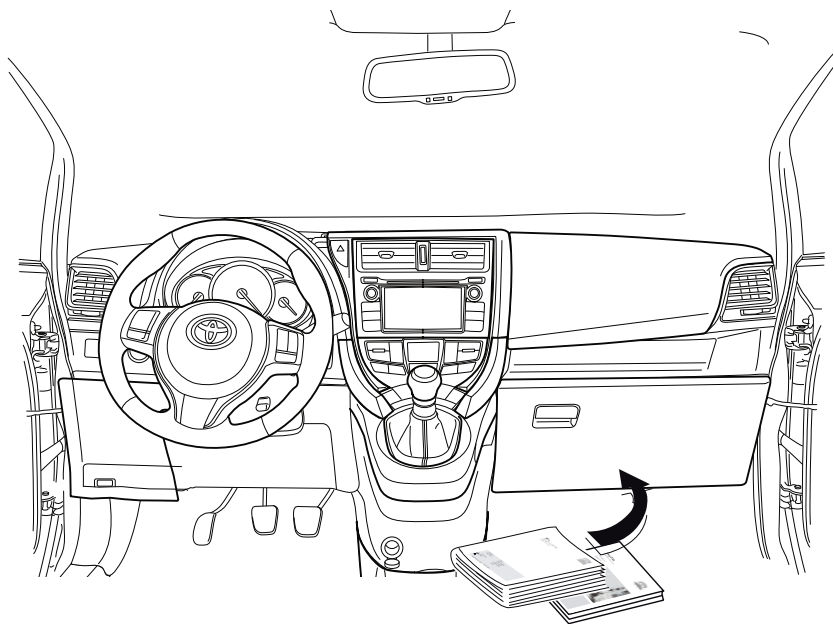

29

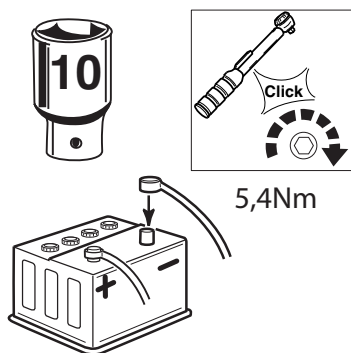

30

CHECK SHEET



TOYOTA

Model / Year **Auris 2012/11, 2015/05**

**Bike Carrier
Support Bracket**

VIN n°

ALWAYS A
BETTER WAY

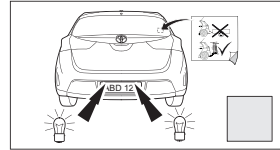
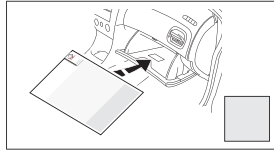
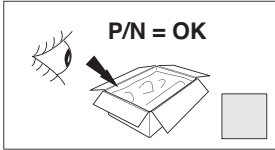

Serial Number

1→2→3→...		A	B
1	65Nm 2x	<input type="checkbox"/>	<input type="checkbox"/>
2	65Nm 2x	<input type="checkbox"/>	<input type="checkbox"/>
3	100Nm 2x	<input type="checkbox"/>	<input type="checkbox"/>
4	100Nm 2x	<input type="checkbox"/>	<input type="checkbox"/>
5	110Nm 2x	<input type="checkbox"/>	<input type="checkbox"/>

=A

=B

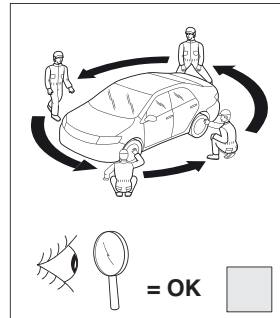
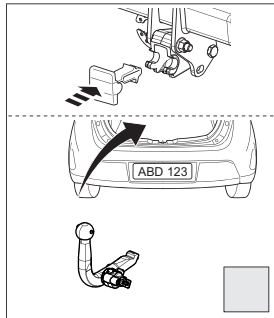
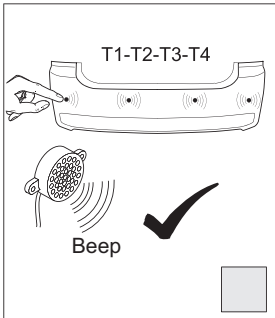
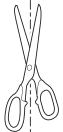

Installation Date:

Technician Name & Signature:

Stamp: